

**ФОНД ОЦЕНОЧНЫХ СРЕДСТВ**

**по учебному предмету**

**«Русский язык»**

**1 класс**

**Итоговая контрольная работа  
контрольная работа  
по русскому языку  
1 класс**

**Спецификация**  
контрольных измерительных материалов (КИМ)

**1. Обобщенный план работы** Обозначение заданий:

- уровни сложности задания: Б – базовый, П – повышенный
- тип задания: КО – задание с кратким ответом
- ВО – задание с выбором ответа.

№ п/п	Проверяемые умения	Код проверяемого умения	Тип задания	Уровень сложности	Максимальный балл за выполнение задания	Примерное время выполнения задания (мин)
<b>Диктант</b>						
1	Писать под диктовку тексты объемом до 40 слов, в соответствии с изученными правилами правописания	6.1.5		Б	7	20
<b>Грамматическое задание</b>						
2.1	Умение различать согласные твердые/мягкие, парные/непарные твердые и мягкие.	1.1.3	ВО	Б	1	2 - 3
2.2	Умение различать гласные ударные/безударные; делить слово на слоги.	1.1.2	КО	Б	2	3- 4
2.3	Умение находить орфограммы в словах, определять место орфограммы в слове.	6.1.1	КО	Б	1	1 - 2
2.4	Умение различать звуки и буквы.	1.1.1	КО	П	2	3 - 4
2.5	Умение различать согласные звонкие/глухие, парные/непарные звонкие и глухие.	1.1.4	ВО	Б	1	2 - 3

2.6	Умение определять границы предложения. Правильное оформление предложений на письме. Умение различать предложение, словосочетание, слово.	5.1.1	ВО	Б	1	3 - 4
2.7	Умение определять границы предложения.	5.1.1	РО	П	2	5 - 6
	Правильное оформление предложений на письме. Умение составлять предложение с заданными словами. Умение различать предложение, словосочетание, слово.					
2.8	Умение пользоваться русским алфавитом на основе знания последовательности букв в нем для упорядочивания слов и поиска необходимой информации.	1.2.1	КО		2	4 - 5
	<b>Итого</b>				<b>19</b>	<b>45 мин</b>

### 1. Запиши текст под диктовку

№	Содержание верного ответа и указания по оцениванию	Баллы
	<p style="text-align: center;">Весной</p> <p>Наступили тёплые деньки. Юра и Ваня пошли в лес. Рядом бежит пёс Бим. Громко стучат дятлы. (17 слов)</p>	
<b>К1</b>	<b>Соблюдение орфографических норм</b>	
	Орфографических ошибок нет (или допущена одна негрубая ошибка). Возможно наличие одного-двух исправлений неверного написания на верное в словах с пропусками букв (или в словах без пропусков букв)	4
	Допущено не более двух ошибок (в их числе возможна одна однотипная ошибка)	3
	<p><i>Однотипными считаются ошибки на одно правило, если условия выбора написания заключены в грамматических (в лес, в дупле; колют, борются) и фонетических (шило, жизнь; чаща, чайник) особенностях данного слова.</i></p> <p><i>Не считаются однотипными ошибки на такое правило, в котором для выяснения правильного написания одного слова требуется подобрать другое слово или его форму (сосны – сосны; грибы – гриб; зимой – зимы; устный – уста).</i></p> <p><i>Первые три однотипные ошибки считаются за одну ошибку, каждая следующая подобная ошибка учитывается как самостоятельная.</i></p>	

	Допущено три-четыре ошибки	2
	Допущено пять ошибок	1
	Допущено более пяти ошибок	0
<b>К2</b>	<b>Соблюдение пунктуационных норм</b>	
	Пунктуационных ошибок нет	3
	Допущена одна ошибка	2
	Допущено две ошибки	1
	Допущено более двух ошибок	0
	<i>Максимальный балл</i>	7

**2.1. Подчеркни слова, которые начинаются с твёрдого согласного звука.**

Утка, ворона, синица, голубь, чайка, цапля.

Содержание верного ответа и указания по оцениванию	Баллы
Верно выполнено задание ( <i>ворона, голубь, цапля</i> )	1
Допущена 1 ошибка	0
	<i>Максимальный балл</i>
	1

**2.2. Найди слова, в которых два слога. Раздели их на слоги, поставь знак ударения.**

Иван, девочка, сын, дочка, мать, мальчик.

Содержание верного ответа и указания по оцениванию	Баллы
Верно выполнено все задание <i>И-ван, де-воч-ка, сын, доч-ка, мать, маль-чик.</i>	2
Допущена 1 ошибка или 1 слово пропущено	1
Допущено 2 ошибки	0
	<i>Максимальный балл</i>
	2

**2.3. Подбери и запиши кличку животному.**

собака \_\_\_\_\_

Содержание верного ответа и указания по оцениванию	Баллы
Имя собственное записано с большой буквы	1
Имя собственное записано с маленькой буквы	0
	<i>Максимальный балл</i>
	1

**2.4. Выполни звукобуквенный разбор слова.**



<b>Содержание верного ответа и указания по оцениванию</b>	<b>Баллы</b>
Верно выписаны словосочетания ( <i>Альбом, газета, журнал, книга</i> )	2
Допущена 1 ошибка в последовательности слов	1
Допущено 2 ошибки	0
<i>Максимальный балл</i>	2

### **3.Шкала пересчета первичного балла за выполнение работы в отметку по пятибалльной шкале**

#### **Диктант**

<b>Отметка по пятибалльной шкале</b>	<b>«2»</b>	<b>«3»</b>	<b>«4»</b>	<b>«5»</b>
<b>Общий балл</b>	<b>0 - 2</b>	<b>3 - 4</b>	<b>5 - 6</b>	<b>7</b>

#### **Грамматическое задание**

<b>Отметка по пятибалльной шкале</b>	<b>«2»</b>	<b>«3»</b>	<b>«4»</b>	<b>«5»</b>
<b>Общий балл</b>	<b>0 - 5</b>	<b>6 - 7</b>	<b>8 - 9</b>	<b>10 - 12</b>

Демонстрационный вариант

Итоговая контрольная работа по  
русскому языку

1 класс

Примерный текст диктанта

Весной

Наступили тёплые деньки. Юра и Ваня пошли в лес. Рядом бежит пёс Бим. Громко стучат дятлы.

(17 слов)

Примерное грамматическое задания

3. **Подчеркни** слова, которые начинаются с *твёрдого согласного* звука.

Утка, ворона, синица, голубь, чайка, цапля.

4. **Найди** слова, в которых *два слога*. **Раздели** их на слоги, **поставь** знак ударения.

Иван, девочка, сын, дочка, мать, мальчик.

5. **Подбери** и **запиши** кличку животному.

собака \_\_\_\_\_

6. **Выполни** звукобуквенный разбор слова.

апрель - ..... слогов [                      ] \_\_\_\_\_ б., \_\_\_\_ зв.

7. Среди слов **найди** и **подчеркни** те, в которых согласный *на конце* слова *глухой*.

Дятел, грач, воробей, петух, аист.

8. **Отметь** √ предложение. А) в улей летят пчёлы.

Б) По небу плывут лёгкие облака,

В) После дождя выглянуло солнце.

9. Прочитай слова. Составь из этих слов

предложение. Запиши его.

листочки, первые, деревьях, появились, На

---

---

10. Запиши слова в алфавитном порядке. Журнал, книга, альбом, газета.

---

---

---

**ФОНД ОЦЕНОЧНЫХ СРЕДСТВ**  
**по учебному предмету**  
**«Литературное чтение на родном (чеченском) языке»**  
**1 класс**



**Демонстрационный вариант контрольной работы  
по литературному чтению  
за год**

**1 класс**

*Прочитай текст и выполни задания. Если возникнут затруднения, перечитай текст.*

**НАДЁЖНЫЙ ТОВАРИЩ**

На первой парте в первом классе сидел Андрюша Рудаков. Андрюша был смелым. Он всегда защищал слабых.

Рядом с Андрюшей сидела Ася. Она была очень трусливой девочкой. Она боялась собак, гусей и даже муравьёв. Андрюше это не нравилось. Он решил воспитать в Асе смелость. Однажды Андрюша принёс большого паука. Ася увидела паука, побледнела и пересела на другую парту. Андрюша понял, что поступил плохо. Утром он подошёл к Асиному дому. Ася шла вместе с бабушкой, которая провожала трусиху. Андрюша пошёл вместе с Асей. Теперь маленькой девочке не было страшно. С нею шёл надёжный товарищ. Рядом с ним Ася чувствовала себя сильной и смелой.

*(Е. Пермяк.)*

(104 слова)

**Часть I**

**1.** Отметь знаком (х) в пустом квадрате справа, к какому литературному жанру относится текст.

1) рассказ       2) сказка       3) стихотворение

**2.** Отметь знаком (х) в пустом квадрате справа, каким был Андрюша.

1) сильным       2) здоровым       3) смелым

3. Отметь знаком (х) в пустом квадрате справа, в каком классе учились ребята.

1) в первом  2) во втором  3) в четвертом

4. Отметь знаком (х) в пустом квадрате справа, какой девочкой была Ася.

1) умной  2) смелой  3) трусливой

### Часть II

5. Напиши, что хотел воспитать Андрюша у Аси.

---

---

6. Напиши, что принес в класс мальчик.

---

---

7. Напиши, что сделала Ася, когда увидела, что принес Андрюша.

---

---

---

### Часть III

8. Подчеркни в тексте предложение, которое доказывает, что Ася была трусихой.

9. Подумай и напиши, как ты понимаешь выражение *надежный товарищ*.

---

---

---

---

## Спецификация контрольных измерительных материалов

### Условные обозначения:

Б – базовый уровень сложности;

П – повышенный уровень сложности.

Типы заданий:

ВО – выбор ответа;

КО – краткий ответ;

РО – развёрнутый ответ.

№ задания	Код	Раздел содержания	Объект оценивания	Уровень сложности	Тип задания	Максимальный балл за выполнение	Примерное время выполнения задания (мин.)
<b>Чтение текста про себя</b>							10
1.	3.1.3	Литературоведческая пропедевтика	Различать художественные произведения разных жанров (рассказ, басня, сказка, загадка, пословица)	Б	ВО	1	2
2.	1.1.7.8	Виды речевой и читательской деятельности	Находить в тексте требуемую информацию (конкретные сведения, факты, описания), заданную в явном виде.	Б	ВО	1	3
3.	1.1.7.8	Виды речевой и читательской деятельности	Находить в тексте требуемую информацию (конкретные	Б	ВО	1	3

			сведения, факты, описания), заданную в явном виде.				
4.	1.1.7.8	Виды речевой и читательской деятельности	Находить в тексте требуемую информацию (конкретные сведения, факты, описания), заданную в явном виде.	Б	ВО	1	3
5.	1.1.7.8	Виды речевой и читательской деятельности	Находить в тексте требуемую информацию (конкретные сведения, факты, описания), заданную в явном виде.	Б	КО	1	3
6.	1.1.7.8	Виды речевой и читательской деятельности	Находить в тексте требуемую информацию (конкретные сведения, факты, описания), заданную в явном виде.	Б	КО	1	3
7.	1.1.7.8	Виды речевой и читательской деятельности	Находить в тексте требуемую информацию (конкретные сведения, факты, описания), заданную в	Б	РО	2	5

			явном виде.				
8.	1.1.7.8	Виды речевой и читательской деятельности	Находить в тексте требуемую информацию (конкретные сведения, факты, описания), заданную в явном виде.	Б	КО	2	3
9.	1.1.7.10	Виды речевой и читательской деятельности	Объяснять значение слова с опорой на контекст.	Б	РО	3	5
Итого				Б-9	ВО-4 РО-3 КО-2	Б-13	40

### Критерии оценивания контрольной работы

№ п/п	Задание	Спецификация	Баллы
<b>А1</b>	Различать художественные произведения разных жанров	Дан верный ответ	<b>16.</b>
<b>А2</b>	Отвечать на вопросы, находить в тексте требуемую информацию (конкретные сведения, факты, заданные в <b>явном виде</b> )	Дан верный ответ	<b>16.</b>
<b>А3</b>	Отвечать на вопросы, находить в тексте требуемую информацию (конкретные сведения, факты, заданные в <b>явном виде</b> )	Дан верный ответ	<b>16.</b>
<b>А4</b>	Отвечать на вопросы, находить в тексте требуемую информацию (конкретные сведения, факты, заданные в <b>явном виде</b> )	Дан верный ответ	<b>16.</b>

<b>В1</b>	Отвечать на вопросы, находить в тексте требуемую информацию (конкретные сведения, факты, заданные в <b>явном виде</b> )	Дан верный ответ	<b>16.</b>
<b>В2</b>	Отвечать на вопросы, находить в тексте требуемую информацию (конкретные сведения, факты, заданные в <b>явном виде</b> )	Дан верный ответ	<b>16.</b>
<b>В3</b>	Отвечать на вопросы, находить в тексте требуемую информацию (конкретные сведения, факты, заданные в <b>явном виде</b> )	Дан полный ответ, сформулирован в форме предложения. Дан краткий ответ одним словом.	<b>26.</b> <b>16.</b>
<b>С1</b>	Выбрать предложение из текста.	Предложение найдено верно, подчеркнуто полностью. Предложение найдено верно, но подчеркнуто частично. <i>или</i> Подчеркнуто другое предложение, отвечающее	<b>26.</b> <b>16.</b>
<b>С2</b>	Определить и записать лексическое значение выражения.	Дан полный ответ, сформулирован в форме одного или нескольких предложений. Предложения записаны грамотно, допускается 1-2 орфографические ошибки.  Дан полный ответ, сформулирован в форме одного или нескольких предложений. При формулировании предложений допущены речевые и орфографические ошибки.  Ответ сформулирован кратко, в записи допущены орфографические ошибки.	<b>36.</b>  <b>26.</b>  <b>16.</b>

**Максимальное количество- 13 баллов.**

13-12 б. 100% -92%	11-9 б. 84%-69%	8-7б. 62%-54%	6-0 б. 46%-0%
5	4	3	2

**ФОНД ОЦЕНОЧНЫХ СРЕДСТВ**  
**по учебному предмету**  
**«Математика»**  
**1 класс**



**Итоговая контрольная работа**  
**по**  
**МАТЕМАТИКЕ**

**1 класс**

**Спецификация**  
контрольных измерительных материалов

**1. Обобщенный план работы**

Уровень сложности: Б — базовый, П — повышенный. Тип задания КО — с кратким ответом, РО – развернутый ответ (запись решения или объяснения полученного ответа).

№ задания	Код	Раздел содержания	Объект оценивания	Уровень сложности	Тип задания	Максимальный балл за выполнение	Примерное время выполнения задания (мин.)
1.	1.1.1 1.1.2	Числа и величины	Читать, записывать, сравнивать, числа от нуля до ста. Устанавливать закономерность последовательности чисел.	Б	КО	1	5
2.	2.1.2	Арифметические действия	Выполнять устно Сложение, вычитание чисел в пределах 100.	Б	КО	4	5
3.	2.1.2	Арифметические действия	Выполнять устно Сложение, вычитание чисел в пределах 100.	Б	КО	1	5

4.	3.1.1 3.1.2		Решать арифметическим способом (в 1-2 действия) учебные задачи и задачи, связанные с повседневной жизнью. Устанавливать зависимость между величинами, представленными в задаче, планировать ход решения задачи, выбирать и объяснять выбор действий	Б	РО	1	5
		Работа с текстовым и задачами					
5.	1.1.1 1.1.2		Читать, записывать, сравнивать, числа от нуля до ста. Устанавливать закономерность последовательности чисел.	Б	КО	1	5
		Числа и величины					
6.	2.1.2		Выполнять устно Сложение, вычитание чисел в пределах 100.	Б	КО	4	5
		Арифметические действия					
7.	3.1.1	Работа с	Решать	Б	РО	1	5

	3.1.2	текстовым и задачами	арифметическим способом (в 1-2 действия) учебные задачи и задачи, связанные с повседневной жизнью. Устанавливать зависимость между величинами, представленными в задаче, планировать ход решения задачи, выбирать и объяснять выбор действий				
8.	4.1.2 4.1.3 5.1.1	Пространственные отношения. Геометрические фигуры. Геометрические величины.	Распознавать, называть, изображать геометрические фигуры. Выполнять построение геометрических фигур с заданными измерениями с помощью линейки. Измерять длину отрезка.	П	РО	1	5
Итого				Б-7 П-1	РО-3 КО-5	14	40

## 2. Критерии оценивания контрольной работы

№ п/п	Задание	Спецификация	Баллы
1.	Запиши числа в заданном порядке	Всё задание выполнено без ошибок	<b>1</b>
2.	Решение примеров	Всё задание выполнено без ошибок	<b>4</b> (по 1 баллу за пример)
3.	Компоненты сложения и вычитания	Всё задание выполнено без ошибок	<b>1</b>
4.	Задача	Всё задание выполнено без ошибок	<b>1</b>
5.	Запись чисел в порядке убывания и возрастания	Всё задание выполнено без ошибок	<b>1</b>
6.	Сравнение числовых выражений	Всё задание выполнено без ошибок	<b>4</b> (по 1 баллу)
7.	Задача	Всё задание выполнено без ошибок	<b>1</b>
8.	Построение ломаной	Всё задание выполнено без ошибок	<b>1</b>

**Максимальное количество- 14 баллов.**

14-13 б. (100-93%)	12-10 б. (86-71%)	9-7 б. (64-50%)	6-0 б. (43-0 %)
5	4	3	2

**Демонстрационный вариант  
Итоговой контрольной работы  
по математике  
1 класс**

1. **Запиши числа**, которые больше 5, но меньше 10.

--	--	--	--	--	--	--	--	--	--	--	--	--	--	--	--	--	--	--	--

2. **Вычисли. Запиши ответ.**

$10 - 7 =$                    $8 + 5 =$                    $19 - 9 =$                    $12 + 0 =$

3. **Запиши выражение:** первое слагаемое 10, второе слагаемое – 4.

--	--	--	--	--	--	--	--	--	--	--	--	--	--	--	--	--	--	--	--

4. **Реши задачу. Запиши ответ.**

Миша нашёл 12 грибов, а Маша – на 3 гриба меньше. Сколько грибов нашла Маша?

Ответ: \_\_\_\_\_ грибов.

5. Ученики записали числа в порядке убывания и получили разные ответы. Отметь верный ответ знаком

- 9, 10, 11, 12, 13
- 13, 12, 10, 9, 11
- 13, 12, 11, 10, 9
- 9, 10, 13, 12, 11

6. **Сравни числа.** Поставь знаки  $>$ ,  $<$ ,  $=$

6   $4 + 5$                    $3 + 10$    $10 + 3$

$13 - 7$   8                  20  12

7. Ваня решил купить закладку в магазине за 8 рублей. У него есть такие монеты:



Продавцу Ваня дал одну монетку и получил сдачу. Какую сдачу получил мальчик?

Запиши решение и ответ.

Решение:

Ответ: Ваня получил \_\_\_\_\_ рублей.

8. С помощью линейки и карандаша соедини точки отрезками так, чтобы получилась незамкнутая ломаная из четырёх звеньев.

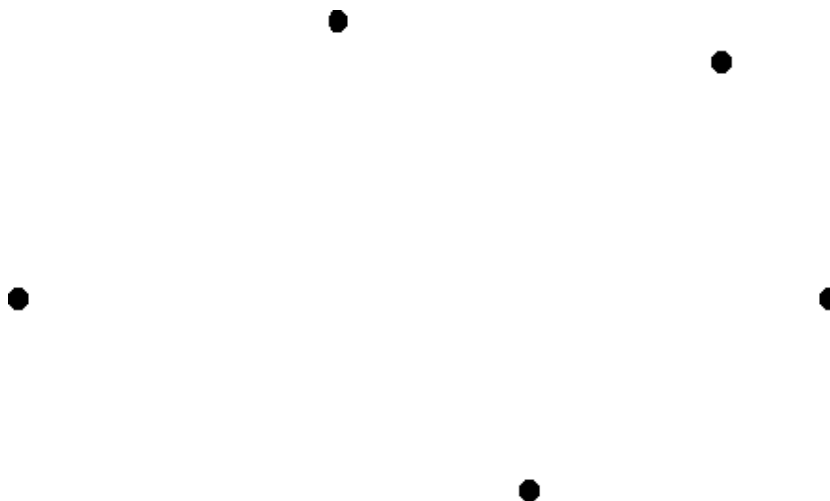

#### Дополнительное задание

Поезд состоит из 10 вагонов. Петя сел в пятый вагон от начала поезда, а Федя – в пятый вагон от конца. В одном ли вагоне они едут?

Ответ: \_\_\_\_\_



**ФОНД ОЦЕНОЧНЫХ СРЕДСТВ**

**по учебному предмету**

**«Окружающий мир»**

**1 класс**



**Итоговая контрольная работа по  
ОКРУЖАЮЩЕМУ МИРУ 1  
класс Спецификация**

контрольных измерительных материалов

**1. Обобщенный план работы** Обозначение заданий:

Уровень сложности: Б — базовый, П — повышенный.

Тип задания: ВО — задание с выбором ответа, КО — с кратким ответом,

РО — развернутый ответ.

№ задания	Код	Раздел содержания	Объект оценивания	Уровень сложности	Тип задания	Максимальный балл за выполнение	Примерное время выполнения задания (мин.)
1.	2.1.1	Человек и общество	Знать название столицы Российской Федерации.	Б	ВО	1	3
2.	2.1.1	Человек и общество	Знать символику России.	Б	КО	1	4
3.	2.1.1	Человек и общество	Знать символику России.	Б	ВО	1	3
4.	1.1.1	Человек и природа	Знать названия животных родного края.	Б	КО	2	5
5.	1.1.2	Человек и природа	Знать отличительные признаки времен года.	Б	ВО	1	3
6.	1.1.1	Человек и природа	Уметь определять последовательность месяцев.	Б	ВО	2	3
7.	1.1.3	Человек и природа	Знать отличительные особенности животных (пауки, пресмыкающиеся, млекопитающие, насекомые).	Б	ВО	1	3
8.	1.1.3	Человек и природа	Уметь ориентироваться в многообразии животных и классифицировать их.	Б	ВО	1	3

9.	1.1.3	Человек и природа	Уметь различать живую и неживую природу.	Б	КО	1	3
10.	1.2.5	Человек и общество	Знать правила безопасности дорожного движения и дорожные знаки.	Б	ВО	1	3
11.	2.1.4 2.2.3	Человек и общество	Уметь определять профессии людей.	Б	КО	2	6
12.	1.1.10 1.2.3	Человек и природа	Знать правила поведения в природе. Осознавать личную ответственность человека за сохранность природы.	П	РО	2	6
Итого				Б-11 П-1	РО-1 КО-4 ВО-7	16	45

## 2. Критерии оценивания контрольной работы

№ п/п	Задание	Спецификация	Баллы
1.	Знание названия столицы Российской Федерации	Всё задание выполнено без ошибок	<b>1</b>
2.	Знание символики России	Всё задание выполнено без ошибок	<b>1</b>
3.	Знание символики России	Всё задание выполнено без ошибок	<b>1</b>
4.	Сведения о своём крае	Всё задание выполнено без ошибок  1 ошибка	<b>2</b>  1
5.	Уметь определять время года по отличительным признакам	Всё задание выполнено без ошибок	<b>1</b>
6.	Знать последовательность месяцев	Всё задание выполнено без ошибок  1 ошибка	<b>2</b>  1
7.	Уметь классифицировать животных по отличительным признакам	Всё задание выполнено без ошибок	<b>1</b>
8.	Уметь ориентироваться в многообразии животных, классифицировать их	Всё задание выполнено без ошибок	<b>1</b>
9.	Уметь определять предметы неживой природы	Всё задание выполнено без ошибок	<b>1</b>
10.	Знать название прибора для ориентирования на местности	Всё задание выполнено без ошибок	<b>1</b>
11.	Знать отличительные признаки животных	Всё задание выполнено без ошибок  1 ошибка	<b>2</b>  1
12.	Уметь добывать информацию, представленную знаками погоды	Всё задание выполнено без ошибок  1 ошибка	<b>2</b>  1

**Максимальное количество- 17 баллов**

17-15 б. (100-88%)	14-11 б. (82-65%)	10-8 б. (59-47%)	7-0 б. (41-0%)
-----------------------	-------------------	------------------	----------------

5	4	3	2
---	---	---	---

**Демонстрационный вариант  
Итоговой контрольной работы  
по окружающему миру 1 класс**

1. Подчеркни столицу Российской Федерации:

- а) *Мурманск*      б) *Москва*      в) *Снежногорск*

2. Раскрась флаг Российской Федерации



3. Какой Федерации ты знаешь? Укажи.

- герб       песня       гимн       флаг       гражданин

4. Напиши, названия **двух** животных, которые живут в **Мурманской области**.

Ответ: \_\_\_\_\_ 5.

Отметь V, какое время года изображено?



- 1) осень  
 2) зима  
 3) лето  
 4) весна

6. Найди ошибку в последовательности

зимних месяцев. Впиши цифры 1, 2, 3.

- февраль     декабрь     январь

Сколько месяцев в году \_\_\_\_\_

7. К какой группе относятся животные, у которых 8 конечностей?

Отметь знаком V.

- 1) пауки       2) пресмыкающиеся       3) насекомые       4) млекопитающие

8. Укажи, отметь знаком V группу, где перечислены **только птицы**.

- 1) Дятел, белка, стрекоза;  
 2) Кузнечик, пингвин, журавль;  
 3) Сорока, соловей, синица.

9. Отметь знаком V предмет **неживой природы**

- а) гора       б) бабочка       в) гриб

10. Укажи знак «Пешеходный переход». Обведи верный знак.



11. Определи профессию человека по этим предметам.



Ответ: \_\_\_\_\_

Напиши, чем занимается представитель этой профессии?

Ответ: \_\_\_\_\_

12. О чём говорит этот знак? Напиши.



Ответ:

---

---

---

**ФОНД ОЦЕНОЧНЫХ СРЕДСТВ**  
**по учебному предмету**  
**«Русский язык»**  
**2 класс**

**Паспорт фонда оценочных средств  
по предмету «Русский язык»**

<b>№ п/п</b>	<b>Наименование оценочного средства</b>	<b>Чет верть</b>
1.	Диктант «В лесу».	<b>I</b>
2.	Диктант «Зима».	<b>II</b>
3.	Диктант «Ёж».	<b>III</b>
4.	<i><b>Итоговый контрольный диктант за год.</b></i>	<b>IV</b>

**Фонд оценочных средств  
по предмету «Русский язык», 2 класс**

**1. Диктант за первую четверть «В лесу».**

**В лесу.**

Хорошо в лесу! Дует тёплый ветерок. Поют дрозды. На лугу цветы. В траве ягоды. Под берёзой вырос гриб. У сосны нора крота. Жёлтый лист упал с осины. Скоро наступит осень. (32 слова)

**Грамматические задания.**

1. Подчеркнуть в предложении главные члены.  
1 вариант – во втором предложении.  
2 вариант – в шестом предложении.
1. Выписать любое трёхсложное слово и разделить его чертой для переноса.
- 2. Диктант за 2 четверть по теме «Зима»**

**Зима.**

Зима. В лесу лежит пушистый снег. На снегу точки и строчки. Следы ведут в чащу. По ночам хищные зверьки ищут пищу. Вот лесная речка. На льду сидят рыбаки. Мой товарищ Коля поймал большую щуку. (34)

**Грамматические задания.**

1. Подобрать заголовок к тексту и записать.
2. Обозначить в словах ударение.
3. Подчеркнуть в любом предложении орфограммы на изученные правила.

**3. Диктант за 3 четверть «Ёж».**

**Ёж**

Осенью у ежа мало корма. Спрятались в землю черви, не найти жуков и лягушек. В осенние дни ёж готовит себе жилище. Днём и ночью он тащит в нору душистые сухие листья и мох.

Скоро ёж ляжет спать. Больше не будет он бегать по лесу. Накроет его нору снежный сугроб.

**Грамматические задания.**

1. В третьем предложении подчеркнуть главные члены предложения.
2. Найти и обозначить в тексте все глаголы.

**4. Итоговый контрольный диктант «Май».**



## Май.

Май. Настали теплые деньки. Зеленая листва укрыла деревья. Весело поют дрозды и чижи. На земле сочная травка. В лесу цветут душистые ландыши. Зреют лесные ягоды. Гудят шмели. Пчела летит от цветка к цветку. В цветах сладкий сок. У ручья урчат лягушки. К воде ползет уж. (46 слов).

Слова для справок: настали, зелёная, сочная, зреют, лесные, сладкий, (учитель орфографически проговаривает безударные окончания имен прилагательных и глаголов)

## Критерии оценивания письменных работ предмета «Русский язык»

### Диктант.

- «5» – за работу, в которой нет ошибок.
- «4» – за работу, в которой допущено 1 – 2 ошибки.
- «3» – за работу, в которой допущено 3 – 5 ошибок.
- «2» – за работу, в которой допущено более 5 ошибок.

### *Примечание:*

*Повторная ошибка в одном и том же слове считается за одну ошибку, а ошибки, допущенные на одно и то же правило в разных словах считаются как две.*

### Грамматическое задание.

- «5» – без ошибок.
- «4» – правильно выполнено не менее 3/4 заданий.
- «3» – правильно выполнено не менее 1/2 заданий.
- «2» – правильно выполнено менее 1/2 заданий.

### Оценка тестов.

Тестовая форма проверки позволяет существенно увеличить объем контролируемого материала по сравнению с традиционной контрольной работой (диктантом с грамматическим заданием) и тем самым создает предпосылки для повышения информативности и объективности результатов. Тест включает задания средней трудности.

Проверка может проводиться как по всему тесту, так и отдельно по разделам. Выполненная работа оценивается отметками "зачет" или "незачет". Считается, что ученик обнаружил достаточную базовую подготовку ("зачет"), если он дал не менее 75% правильных ответов.

### Один из вариантов оценивания:

- "высокий" - все предложенные задания выполнены правильно;
- "средний" - все задания с незначительными погрешностями;
- "низкий" - выполнены отдельные задания.

**Примечание:** Учащихся следует подготовить заранее к выполнению работы. Для этого надо выделить 10-15 минут в конце одного из предшествующих уроков. Рекомендуется записать на доске 1-2 задания, аналогичные включенным в тест и выполнить их вместе с учащимися.

<b>Базовый уровень 0 - 60%</b>	<b>60 - 77%</b>	<b>77 - 90%</b>	<b>90 - 100%</b>	<b>К о д и</b>
<b>менее 17 баллов</b>	<b>18 - 22 балла</b>	<b>23 -26 баллов</b>	<b>27-30 баллов</b>	
<b>"2"</b>	<b>"3"</b>	<b>"4"</b>	<b>"5"</b>	

### **фикатор**

**распределённых по классам проверяемых требований к результатам освоения основной образовательной программы начального общего образования и элементов содержания**

### **по РУССКОМУ ЯЗЫКУ**

Кодификатор распределённых по классам проверяемых требований к результатам освоения основной образовательной программы начального общего образования и элементов содержания (далее – кодификатор) предназначен для разработки измерительных материалов и анализа результатов федеральных и региональных процедур оценки качества образования. Кодификатор является систематизированным перечнем проверяемых элементов содержания и операционализированных требований к результатам освоения основной образовательной программы начального общего образования, в котором каждому объекту соответствует определённый код.

Кодификатор составлен на основе федерального государственного образовательного стандарта начального общего образования (приказ Минобрнауки России от 06.10.2009 г. № 373) и Примерной основной образовательной программы начального общего образования (одобрена решением федерального учебно-методического объединения по общему образованию (протокол от 08.04.2015 г. № 1/15)).

Кодификатор состоит из двух разделов:

- раздел 1. «Перечень распределённых по классам проверяемых требований к результатам освоения основной образовательной программы начального общего образования по русскому языку»;
- раздел 2. «Перечень распределённых по классам проверяемых элементов содержания по русскому языку».

## 2 класс

Код раздела	Код проверяемого элемента	Проверяемые элементы содержания
1.		<b><i>Фонетика, графика, орфоэпия</i></b>
	1.1	Роль звуков в различении смысла слов
	1.2	Отличия звуков и букв
	1.3	Звуки гласные и согласные, их признаки
	1.4	Согласный звук [й $\square$ ] и гласный звук [и]
	1.5	Обозначение на письме твёрдости согласных звуков буквами <i>а, о, у, ы, э</i> ; слова с буквой <i>э</i>
	1.6	Обозначение на письме мягкости согласных звуков
	1.7	Двойная роль букв <i>е, ё, ю, я</i>
	1.8	Мягкий знак ( <i>ь</i> ) как показатель мягкости предшествующего согласного звука в конце и в середине слова
	1.9	Парные и непарные по твёрдости/мягкости согласные звуки
	1.10	Парные и непарные по звонкости/глухости согласные звуки
	1.11	Шипящие согласные звуки [ж], [ш], [ч $\square$ ], [щ $\square$ ]
	1.12	Звуковой и буквенный состав в словах с буквами <i>е, ё, ю, я</i> и мягким знаком ( <i>ь</i> ) как показателем мягкости предшествующего согласного звука
	1.13	Слогораздел (в том числе при стечении согласных)
	1.14	Значение алфавита для работы со словарями
	1.15	Использование небуквенных графических средств: пробела между словами, знака переноса, красной строки (абзаца), пунктуационных знаков (в пределах изученного)

	1.16	Произношение звуков и сочетаний звуков, ударение в словах в соответствии с нормами современного русского литературного языка (круг слов определён орфоэпическим словарём учебника)
	1.17	Использование орфоэпического словаря для решения практических задач
2	<b>Лексика</b>	
	2.1	Слово и его лексическое значение (общее представление)
	2.2	Однозначные и многозначные слова (простые случаи, наблюдение)
	2.3	Роль синонимов в речи (без называния терминов)
	2.4	Роль антонимов в речи (без называния терминов)
3	<b>Состав слова (морфемика)</b>	
	3.1	Корень как главная часть слова
	3.2	Однокоренные слова, группы однокоренных слов
	3.3	Выделение в словах корня (простые случаи)
	3.4	Окончание как изменяемая часть слова
4	<b>Морфология</b>	
	4.1	Имя существительное (ознакомление), общее значение (вопросы: «кто?», «что?»); роль в речи
	4.2	Глагол (ознакомление), общее значение (вопросы «что делать?», «что сделать?» и др.); роль в речи
	4.3	Имя прилагательное (ознакомление), общее значение (вопросы «какой?», «какая?», «какое?», «какие?»), роль в речи
	4.4	Предлог; наиболее распространённые предлоги: <i>в на, из, без, над, до, у, о, об</i> и др.
5	<b>Синтаксис</b>	
	5.1	Роль предложений в общении
	5.2	Порядок слов в предложении
	5.3	Связь слов в предложении
	5.4	Интонация предложения
	5.5	Логическое ударение в предложении
	5.6	Виды предложений по цели высказывания (без терминов)
	5.7	Знаки конца предложения (повторение)
6	<b>Орфография</b>	
	6.1	Понятие орфограммы
	6.2	Правила переноса слов со строки на строку (без учёта морфемного членения слова)
	6.3	Написание сочетаний <i>жи, ши</i>
	6.4	Написание сочетаний <i>ча, ща</i>
	6.5	Написание сочетаний <i>чу, шу</i>
	6.6	Написание сочетаний <i>чк, чн, чт</i>

	6.7	Написание проверяемых безударных гласных в корне слова
	6.8	Написание парных звонких и глухих согласных в корне слова (конец слова)
	6.9	Написание непроверяемых гласных и согласных в корне слова (перечень слов в орфографическом словаре учебника)
	6.10	Раздельное написание предлогов с именами существительными
	6.11	Значение орфографического словаря учебника для определения (уточнения) написания слова
7	<b>Развитие речи</b>	
	7.1	Язык как основное средство общения
	7.2	Построение предложений для решения определённой речевой задачи (для ответа на заданный вопрос, для выражения собственного мнения)
	7.3	Подробное изложение повествовательного текста по вопросам (30–45 слов)
	7.4	Смысловое единство предложений в тексте, тема текста
	7.5	Заглавие текста; подбор заголовков к предложенным текстам
	7.6	Выражение в тексте законченной мысли. Последовательность предложений в тексте
	7.7	Части текста (абзацные отступы); последовательность частей текста
	7.8	Выразительное чтение текста вслух с соблюдением правильной интонации; понимание текста

### Спецификация

контрольных измерительных материалов (КИМ)

1.

#### Обобщенный план работы

Обозначение заданий:

- уровни сложности задания: Б – базовый, П – повышенный
- тип задания: КО – задание с кратким ответом

ВО – задание с выбором ответа.

№ п/п	Проверяемые умения	Код проверяемого умения	Тип задания	Уровень сложности	Максимальный балл за выполнение задания	Примерное время выполнения задания (мин)
	<b>Диктант</b>					
1	Писать под диктовку тексты объемом до 40 слов, в соответствии с изученными правилами правописания	6.1.5		Б	7	20

Грамматическое задание						
2.1	Умение различать гласные ударные/безударные.	1.1.2	КО	Б	1	2 - 3
2.2	Умение различать согласные твердые/мягкие, парные/непарные твердые и мягкие.	1.1.3	ВО	Б	1	2 - 3
2.3	Умение находить слова с определенной орфограммой. Умение группировать слова с одинаковой орфограммой.	6.1.2	КО	П	2	4 - 5
2.4	Умение находить орфограммы в словах, определять место орфограммы в слове.	6.1.1	КО	Б	1	2 - 3
2.5	Умение составлять предложение с заданными словами. Умение находить главные и второстепенные (без деления на виды) члены предложения. Умение соотносить слова к определенной группе основных частей речи (имена существительные,	5.1.1 5.1.5 4.1.7	КО	П	3	5 - 6

	имена прилагательные, глаголы).					
2.6	Умение различать родственные (однокоренные) слова. Умение различать корень, как главную (обязательную) часть слова.	2.1.2 2.1.3	ВО	Б	2	3 - 4
2.7	Умение устанавливать при помощи смысловых вопросов связь между словами в словосочетании и предложении.	5.1.2	КО	П	2	3 – 4
2.8	Умение соотносить слова к определенной группе основных частей речи (имена существительные, имена прилагательные, глаголы).	4.1.7	КО	П	2	4 - 5
	<b>Итого</b>				<b>21</b>	<b>45 мин</b>

**ФОНД ОЦЕНОЧНЫХ СРЕДСТВ**

**по учебному предмету**

**«Литературное чтение»**

**2 класс**



**Паспорт фонда оценочных средств  
по предмету «Литературное чтение»**

<b>№ п/п</b>	<b>Наименование оценочного средства</b>	<b>Чет верть</b>
1.	Контрольная работа.	<b>I</b>
2.	Контрольная работа.	<b>II</b>
3.	Контрольная работа.	<b>III</b>
4.	Промежуточная работа.	<b>IV</b>

**Фонд оценочных средств по предмету «Литературное чтение», 2 класс.**

**1. Контрольная работа за 1 четверть. 2 класс.**

Ф.И. ....

**1. Что означает выражение «из уст в уста»?**

А. изо рта в рот    Б. запомнить и пересказывать друг другу

**2. Что относится к устному народному творчеству?**

А. загадки, сказки, потешки, пословицы  
Б. небылицы, рассказы, поэмы, поговорки  
В. повести, считалки, рассказы, народные песни

**3. Определи жанр произведения:**

За двумя зайцами погонишься – ни одного не поймаешь.

А. скороговорка    Б. загадка    В. пословица

**4. К какой сказке относится пословица: Робкого и тень страшит.**

А. У страха глаза велики    Б. Петушок и бобовое зёрнышко    В. Лиса и тетерев

**5. Чего нельзя отнести к загадке?**

А. Не портной, а всю жизнь с иголками ходит.  
Б. Поспешишь – людей насмешишь.  
В. Красная девица сидит в темнице, а коса на улице.

**6. Из какой сказки эти строчки?**

«У старухи всего вдоволь, а солдата поскупилась накормить, прикинулась сиротой»

А. Каша из топора    Б. Лиса и тетерев    В. Петушок и бобовое зёрнышко

**7. Какие из этих сказок являются народными?**

А. Каша из топора    Б. Сказка о рыбаке и рыбке    В. Лиса и журавль

**8. В какой сказке один из персонажей заяц?**

А. Петушок и бобовое зёрнышко    Б. Лиса и журавль    В. У страха глаза велики

**9. Найди пословицу о дружбе**

А. Чтоб из ручья напиться, нужно наклониться  
Б. Не стыдно не знать, стыдно не учиться  
В. Друг за друга стой – и выиграешь бой

**10. Кто не помогал Алёнушке спасти братца Иванушку?**

А. яблонька    Б. речка    В. щука

**11. К какому жанру относится произведение, которым пользовались дети перед игрой?**

А. загадка    Б. скороговорка    В. считалка

Ответы: 1. б 2. а 3. в 4. а 5. б 6. а 7. а, в 8. в 9. в 10. в 11. в

**2. Контрольное тестирование за 2 четверть. 2 класс.**

**Ф.И.**.....

**Прочитай текст. Выполни задания.**

**Слон сильный и умный**

Слон большой, слон сильный и умный, это все знают. Домашний слон в Индии носит тяжёлые грузы, таскает воду и даже нянчит маленьких детей.

А вот увидеть стадо диких слонов не каждому удаётся. У слона почти нет врагов. Но если слон почувствует опасность, он крадётся тихо, как мышка.

Бывает, у слоновой тропы свернётся кольцами гигантская змея питон и набросится на маленького слонёнка, который отстал от стада. Слонёнок затрубит, завизжит. Вмиг кинутся слоны спасать слонёнка. Всё стадо бегаёт кругом и топчет питона, как будто пляшет на нём. А уж когда спасут слонёнка, попадёт ему от слонихи-матери, чтобы слушался взрослых и не отставал от стада.

*(106 слов)*

*(Г. Снегирёв)*

**Задания:**

**1. Отметь лишнее утверждение.**

Слон ...

- 1  .. большой
- 2) ... сильный
- 3) ... умный
- 4) ... слабый

**2. Отметь верное утверждение.**

Если слон почует опасность, он ...

- 1  .. убегает
- 2) ... зовёт слонёнка
- 3) ... крадётся тихо, как мышка
- 4) ... крадётся тихо, как кошка

3. Отметь значение слова **гигантская** (змея).

- 1  большая  
2)  очень большая  
3)  слабая  
4)  сильная

4. К какому жанру относится этот текст?

- 1  сказка  
2)  рассказ  
3)  загадка  
4)  басня

5. Какую работу может выполнять домашний слон? Коротко запиши.

---

---

---

**Контрольное тестирование за 2 четверть. 2 класс.**

**Ф.И.**.....

### Вариант 2

Прочитай текст. Выполни задания.

#### Брат и младшая сестра

Идут Санька и Варя из лесу, тащат корзинки с грибами маслятами.

- Что ж ты, Саня... - говорит бабушка. – Маленькая-то больше набрала!

- Ещё бы, - отвечает Санька. – Она к земле ближе, вот и набрала.

Во второй раз отправляются в лес Варя и Санька. Малину собирать. И я пошёл вместе с ними.

И вдруг вижу, как Санька, незаметно от Вари, подсыпает ягоды её в кузовок. Варя отвернётся, а он возьмёт и подсыплет.

Идем обратно. У Вари ягод больше. У Саньки меньше.

Встречается бабушка.

- Что ж ты, - говорит, - Саня? Малина – то высоко растёт!

- Высоко, - соглашается Санька.

- Так тебе дотянутся легче, а Варя больше набрала!

- Ещё бы! – отвечает Санька. – Варя у нас молодец. Варя у нас работница. За ней не угонишься!

(112 слов)

(Э. Шим)

**Задания:**

**1. Что Санька и Варя собирали в лесу?**

- 1  грибы маслята  
 2) грибы рыжики  
 3) малину  
 4) рябину

**2. Подбери синоним к слову тащат.**

- 1  олкают  
 2) несут  
 3) ползут  
 4) везут

**3. В какое время года происходят события, описанные в тексте?**

- 1  зимой  
 2) весной  
 3) летом  
 4) осенью

**4. Что помогло определить время года?**

---

---

---

**5. Можешь ли ты согласиться с высказыванием?**

Автор восхищается своим героем Санькой.

- 1  да  
 2) нет

## Вариант 1

### Прочитай тексты. Выполни задания.

Собаки бывают домашние, охотничьи, ездовые, поводыри для слепых. Они охраняют дом и помогают пастухам пасти скот. У них чуткий нюх и прекрасный слух. Собаки хорошие и преданные друзья. Люди вывели много разных пород собак. Наиболее из них известны - овчарка, пудель, такса, бульдог, доберман.

Домашние кошки знакомы всякому. Дети очень любят играть с котятами, брать их на руки, ласкать. Но кошки не любят сидеть на месте. Они охотницы и ловят мышей и птиц. Кошки – хищные животные, родственницы львов и тигров. Существуют разные породы кошек: сиамская, персидская, британская, русская голубая.

Многие люди с удовольствием заводят дома кошек и собак. Но нужно помнить, что домашние питомцы требуют заботы и ухода.

№ 1. Напиши в скобках, о ком идёт речь.

- 1) Они бывают домашние, охотничьи, ездовые. ( ..... ).
- 2) Они охотницы и ловят мышей и птиц. ( ..... ).
- 3) Они не любят сидеть на месте. ( ..... ).
- 4) Они охраняют дом и помогают пастухам пасти скот. ( ..... ).

№ 2. Почему собаки помогают человеку на охоте?

.....  
.....  
.....

№ 3. Почему люди заводят собак?

.....  
.....  
.....

№ 4. Охотничьими считаются собаки, которые...

- 1) охраняют дом;
- 2) перевозят людей;
- 3) помогают на охоте.

№ 5. Как ты понимаешь выражение: «поводыри для слепых»?

- 1) собаки, которые указывают путь людям;
- 2) собаки, которые переводят слепых людей;
- 3) собаки, которые помогают пастухам.

№ 6. Допиши предложение.

Кошки – хищные животные, родственницы.....

№ 7. Что особенно любят делать дети с котятами?

- 1) поить молоком;
- 2) гулять с ними;
- 3) играть, брать на руки, ласкать.

№ 8. Выбери лишнее слово. Объясни.

- 1) овчарка, пудель, такса, сиамская, доберман.
- 2) сиамская, персидская, бульдог, русская голубая.

№ 9. Что требуют по отношению к себе домашние питомцы?

.....  
.....  
.....

### Контрольное тестирование за 3 четверть. 2 класс.

Ф.И.....класс.....дата.....  
.....

#### Вариант 2

#### Прочитай рассказ В. Осеевой «Сыновья».

Две женщины брали воду из колодца. Подошла к ним третья. И старенький старичок на камушек отдохнуть присел. Вот говорит одна женщина другой:

- Мой сынок ловок да силён, никто с ним не сладит.
- А мой поёт, как соловей. Ни у кого голоса такого нет, – говорит другая.

А третья молчит.

- Что же ты про своего сына не скажешь? – спрашивают её соседки.
- Что ж сказать? – говорит женщина. – Ничего в нём особенного нету.

Вот набрали женщины полные вёдра и пошли. А старичок – за ними. Идут женщины, останавливаются. Болят руки, плещется вода, ломит спину. Вдруг навстречу три мальчика выбегают. Один через голову кувыркается, колесом ходит – любят женщины. Другой песню поёт, соловьём заливается – заслушались его женщины. А третий к матери подбежал, взял у неё вёдра тяжёлые и потащил их.

Спрашивают женщины старичка:

- Ну, что? Каковы наши сыновья?
- А где ж они? – отвечает старик. – Я только одного сына вижу!

#### Ответь на вопросы, выполни задания.

№ 1. Откуда женщины брали воду? 1) из колодца 2) из речки 3) из ведра

№ 2. Кто присел отдохнуть рядом на камушек?

- 1) мужчина
- 2) женщина
- 3) старичок

№ 3. Что особенного у сына первой женщины?

- 1) Он хорошо поёт
- 2) он умён
- 3) он ловок и силён

№ 4. Чем отличился сын второй женщины?

- 1) он хорошо учится
- 2) он хорошо поёт
- 3) он помогает своей маме

№ 5. Спиши предложение, где говорится, что мамам было тяжело нести воду.

---

---

---

---

---

№ 6. Что сделал первый мальчик, когда выбежал навстречу женщинам?

- 1) запел песню      2) взял вёдра      3) перекувыркнулся через голову

№ 7. Какой мальчик взял вёдра у матери?

- 1) первый мальчик      2) второй мальчик      3) третий мальчик

№ 8. Сколько сыновей увидел старичок? 1) одного      2) двух      3) трёх

№ 9. Как можно назвать сына, который помог маме донести воду?

- 1) трудолюбивый      2) заботливый      3) сильный

№ 10. Какой вопрос задали женщины старичку?

---

---

№ 11. Чему учит этот рассказ?

---

---

№ 12. Раздели текст на 3 части, составь и запиши к нему план.

---

---

**Промежуточное тестирование 2 класс.**

**Ф.И.**.....**класс.**.....**дата.**.....  
.....

**Вариант 1**



### Прочитай рассказ В. Осеевой «Случай».

Мама подарила Коле цветные карандаши. Однажды к Коле пришёл его товарищ Витя.

— Давай рисовать!

Коля положил на стол коробку с карандашами. Там было только три карандаша: красный, зелёный и синий.

— А где же остальные? — спросил Витя. Коля пожал плечами.

— Да я раздал их: коричневый взяла подружка сестры — ей нужно было раскрасить крышу дома; розовый и голубой я подарил одной девочке с нашего двора — она свои потеряла... А чёрный и жёлтый взял у меня Петя - у него как раз таких не хватало...

— Но ведь ты сам остался без карандашей! — удивился товарищ. — Разве они тебе не нужны?

— Нет, очень нужны, но всё такие случаи, что никак нельзя не дать!

Витя взял из коробки карандаши, повертел их в руках и сказал:

— Всё равно ты кому-нибудь отдашь, так уж лучше дай мне. У меня ни одного цветного карандаша нет!

Коля посмотрел на пустую коробку.

— Ну, бери... раз уж такой случай... — пробормотал он.

Ответь на вопросы.

№ 1. Какой подарок получил Коля?

1) цветную бумагу; 2) пластилин; 3) цветные карандаши.

№ 2. Кто сделал Коле подарок? 1) папа; 2) мама; 3) бабушка.

№ 3. Сколько карандашей в коробке у Коли обнаружил Витя? .....

№ 4. Почему Коля раздавал карандаши?

.....  
.....

№ 5. Кому Коля отдал розовый и голубой карандаш?

1) девочке из двора; 2) другу; 3) подружке сестры.

№ 6. Кто взял у Коли чёрный и жёлтый карандаши? 1) Витя; 2) мама; 3) Петя.

№ 7. Кому нужно было раскрасить крышу дома?

1) Коле; 2) Вите; 3) подружке сестры.

№ 8. Чему был удивлен Витя?

.....  
.....

№ 9. Какое объяснение дал Коля Вите, зачем он раздал карандаши?

.....  
.....

№ 10. Были ли у Вити свои цветные карандаши?

.....  
.....

№ 11. Правильно ли поступил Коля, раздарив мамин подарок? Почему?

.....  
.....  
.....  
.....  
.....  
.....  
.....  
.....  
.....  
.....  
**Промежуточное тестирование 2 класс.**

**Ф.И.**.....**класс.**.....**дата.**.....  
.....

**Вариант 1**

**Прочитай рассказ Д. Тихомирова «Находка».**

Раз иду я мимо оврага и слышу: кто – то в овраге жалобно скулит. Я спустился в овраг и вижу крошечного щеночка. Когда я подошёл к щенку, он ещё жалобнее стал плакать. Я взял щенка на руки. Он был ещё слепенький. Кожа на нём сморщилась. Он дрожал всем телом и всё плакал жалобно.

Принёс я щенка домой и выпросил у матери молочка. Налил в миску и поставил щенку. Но щенок не видит молоко и тычется во все стороны головой. Мать сунула щенка мордочкой в молоко и подержала немного. Щенок стал лакать и перестал плакать.

С тех пор я подружился с моей собачкой, поил и кормил её. Мы дали собачке кличку – Находка. Находка жила у нас долго и очень любила меня.

№ 1. Допиши предложения. Мальчик нашёл щенка в .....

Он выпросил для собачки у мамы .....

Щенок стал лакать и перестал .....

Собачку называли .....

№ 2. Почему собачку так называли?

- 1) Она легко могла найти то, что потерялось.
- 2) Мама нашла её на улице.
- 3) Мальчик нашёл её в овраге.

№ 3. Какой был щенок? Подчеркни подходящие слова.

Крупный, крошечный, зрячий, слепенький, весёлый, грустный.

№ 4. Выпиши из текста слова, которые рассказывают, как вёл себя щенок в овраге.

Скулил, .....

№ 5. Запиши по порядку действия, которые расскажут, как мальчик спас щенка.

Спустился в овраг, .....

№ 6. Опиши характер мальчика. Подчеркни подходящие слова.

Добрый, злой, беззаботный, заботливый, жалостливый, невнимательный.

№ 7. Подчеркни в тексте предложение, в котором указано, кто ухаживал за щенком.

№ 8. Выбери предложение, которым закончился рассказ.

1) Я взял щенка на руки.

2) Мы дали собачке кличку – Находка.

3) Находка жила у нас долго и очень любила меня.

№ 9. Составь и запиши план к тексту.

.....

.....

.....

.....

.....

.....

.....

.....

.....

.....

.....

**Кодификатор**  
**распределённых по классам проверяемых требований к результатам**  
**освоения основной образовательной программы начального общего**  
**образования и элементов содержания**  
**по ЛИТЕРАТУРНОМУ ЧТЕНИЮ**

Кодификатор распределённых по классам проверяемых требований к результатам освоения основной образовательной программы начального общего образования и элементов содержания (далее – кодификатор) предназначен для разработки измерительных материалов и анализа результатов федеральных и региональных процедур оценки качества образования. Кодификатор является систематизированным перечнем проверяемых элементов содержания и операционализованных требований к результатам освоения основной образовательной программы начального общего образования, в котором каждому объекту соответствует определённый код.

Кодификатор составлен на основе федерального государственного образовательного стандарта начального общего образования (приказ Минобрнауки России от 06.10.2009 г. № 373) и Примерной основной образовательной программы начального общего образования (одобрена решением федерального учебно-методического объединения по общему образованию (протокол от 08.04.2015 г. № 1/15)).

Кодификатор состоит из двух разделов:

– раздел 1. «Перечень распределённых по классам проверяемых требований к результатам освоения основной образовательной программы начального общего образования по литературному чтению»;

– раздел 2. «Перечень распределённых по классам проверяемых элементов содержания по литературному чтению».

## 2 класс

<b>Мета-предметный результат</b>	<b>Код проверяемого требования</b>	<b>Проверяемые предметные требования к результатам обучения</b>
<b>1</b>		<b>Овладение способностью принимать и сохранять цели и задачи учебной деятельности, искать средства её осуществления</b>
	1.1	Подтверждать ответ примерами из текста
	1.2	Пересказывать (устно) содержание произведения подробно
	1.3	Пересказывать (устно) содержание произведения выборочно
	1.4	Пересказывать (устно) содержание произведения от третьего лица
	1.5.	Пересказывать (устно) содержание произведения от лица героя
	1.6.	Составлять план текста (вопросный) с выделением эпизодов, смысловых частей
	1.7.	Составлять план текста (номинативный) с выделением эпизодов, смысловых частей
<b>2</b>		<b>Освоение начальных форм познавательной и личностной рефлексии</b>
	2.1	Задавать вопросы по фактическому содержанию произведения
	2.2	Определять главную мысль произведения
	2.3	Определять последовательность событий в произведении
	2.4	Находить в тексте портрет героя

	2.5	Устанавливать взаимосвязь между характером героя и его поступками
	2.6	Оценивать поступки героев произведения
	2.7	Характеризовать отношение автора к героям, поступкам, описанной картине
	2.8	Описывать характер героя
	2.9	Находить в тексте средства изображения героев и выражения их чувств
	2.10	Сравнивать героев одного произведения по предложенным критериям
	2.11	Объяснять важность чтения для обучения и развития
<b>3</b>	<b>Овладение навыками смыслового чтения текстов различных стилей и жанров в соответствии с целями и задачами; осознанное построение речевого высказывания в соответствии с задачами коммуникации и составление текстов в устной и письменной формах</b>	
	3.1	Владеть техникой чтения вслух целыми словами без пропусков и перестановок букв и слогов
	3.2	Соблюдать орфоэпические и интонационные нормы при чтении вслух (в том числе при чтении наизусть);
	3.3	Уметь переходить от чтения вслух к чтению про себя
	3.4	Читать вслух в темпе не менее 40 слов в мин. с пониманием смысла прочитанного
	3.5	Читать по ролям
	3.6	Инсценировать небольшие эпизоды
	3.7	Составлять высказывания на заданную тему по содержанию произведения (не менее 5 предложений)
	3.8	Рассказывать о прочитанной книге
	3.9	Сочинять по аналогии с прочитанным (загадки, небольшие сказки, рассказы и др.)
	3.10	Формулировать устно и письменно простые выводы на основе прочитанной (услышанной) информации
	3.11	При устном высказывании соблюдать орфоэпические нормы, правильную интонацию
<b>4</b>	<b>Овладение логическими действиями сравнения, анализа, синтеза, обобщения, классификации по родовидовым признакам, установления аналогий и причинно-следственных связей, построения рассуждений, отнесения к известным понятиям</b>	
	4.1	Различать прозаическую и стихотворную речь
	4.2	Находить в тексте примеры использования слов в прямом и переносном значении

	4.3	Различать и называть отдельные жанры фольклора (пословицы, загадки, считалки, небылицы, сказки о животных, бытовые и волшебные сказки)
	4.4	Различать и называть отдельные жанры художественной литературы (литературные сказки, рассказы, басни, стихотворения)
<b>5</b>	<b>Готовность слушать собеседника и вести диалог; готовность признавать возможность существования различных точек зрения и права каждого иметь свою; излагать своё мнение и аргументировать свою точку зрения и оценку событий</b>	
	5.1	Участвовать в диалоге, связанном с обсуждением произведения
	5.2	Понимать фактическое содержание прослушанного текста, его смысл
	5.3	Понимать жанровую принадлежность прослушанного текста
	5.4	Отвечать на вопрос по содержанию произведения
	5.5	Обсуждать прослушанный/прочитанный текст с соблюдением правил речевого этикета
<b>6</b>	<b>Овладение начальными сведениями о сущности и особенностях объектов, процессов и явлений действительности (природных, социальных, культурных, технических и др.) в соответствии с содержанием конкретного учебного предмета</b>	
	6.1	Находить отражение в фольклоре и литературных произведениях нравственных ценностей, традиций, быта, культуры разных народов
	6.2	Ориентироваться в нравственно-этических понятиях
<b>7</b>	<b>Овладение базовыми предметными и межпредметными понятиями, отражающими существенные связи и отношения между объектами и процессами</b>	
	7.1	Осознанно использовать при анализе и интерпретации текста изученные литературные понятия
	7.2	Объяснять своими словами значение изученных понятий
	7.3	Находить в тексте средства художественной выразительности (сравнение, эпитет)
	7.4	Отличать прозаическую речь от стихотворной речи
<b>8</b>	<b>Умение работать в материальной и информационной среде начального общего образования (в том числе с учебными моделями) в соответствии с содержанием конкретного учебного предмета; формирование начального уровня культуры пользования словарями в системе универсальных учебных действий</b>	

	8.1	Выбирать книги для самостоятельного чтения с учётом рекомендательного списка, используя картотеки, открытый доступ к детским книгам в библиотеке
	8.2	Ориентироваться в содержании книги/учебника по оглавлению, аннотации, предисловию, условным обозначениям
	8.3	Использовать справочную литературу для получения дополнительной информации в соответствии с учебной задачей

## Раздел 2. Перечень распределённых по классам проверяемых элементов содержания по литературному чтению

Перечень распределённых по классам элементов содержания составлен на основе Примерной основной образовательной программы начального общего образования (одобрена решением федерального учебно-методического объединения по общему образованию (протокол от 08.04.2015 г. № 1/15)).

Код раздела	Код проверяемого элемента	Проверяемые элементы содержания
1	<i>Детская литература, вошедшая в круг детского чтения</i>	
		Произведения устного народного творчества, художественные произведения выдающихся представителей отечественной литературы (А.С. Пушкина, В.А. Жуковского, М.Ю. Лермонтова, Ф.И. Тютчева, А.А. Фета, И.А. Крылова, Л.Н. Толстого, С.А. Есенина и др.), произведения отечественной литературы XX–XXI вв. (с учётом многонационального характера России), а также зарубежной литературы, доступные для восприятия младшими школьниками. <i>Основными критериями отбора произведений для изучения в начальной школе являются их высокая художественная ценность, гуманистическая направленность, позитивное влияние на личность обучающегося, соответствие задачам его развития и возрастным особенностям, а также культурно-исторические традиции и богатый опыт отечественного образования</i>
2	<i>Сведения по теории и истории литературы</i>	
	2.1	Фольклор
	2.2	Малые жанры фольклора (потешки, считалки, небылицы, пословицы, загадки и др.)

	2.3	Фольклорная сказка
	2.4	Литературная сказка
	2.5	Рассказ
	2.6	Автор
	2.7	Литературный герой
	2.8	Тема
	2.9	Идея
	2.10	Заголовок
	2.11	Содержание произведения
	2.12	Сравнение
	2.13	Эпитет

**Спецификация**  
контрольных измерительных материалов

**Условные обозначения:**

Б – базовый уровень сложности;

П – повышенный уровень сложности.

Типы заданий:

ВО – выбор ответа;

КО – краткий ответ;

РО – развёрнутый ответ.

№ задания	Код	Раздел содержания	Объект оценивания	Уровень сложности	Тип задания	Максимальный балл за выполнение	Примерное время выполнения задания (мин.)
<b>Чтение текста про себя</b>							10
1.	1.1.7.2	Виды речевой и читательской деятельности	Определять тему произведения.	Б	ВО	1	2
2.	1.1.7.8	Виды речевой и читательской деятельности	Находить в тексте требуемую информацию (конкретные сведения, факты, описания), заданную в явном виде.	Б	ВО	1	3



3.	1.1.7.8	Виды речевой и читательской деятельности	Находить в тексте требуемую информацию (конкретные сведения, факты, описания), заданную в явном виде.	Б	ВО	1	3
4.	1.1.7.8	Виды речевой и читательской деятельности	Находить в тексте требуемую	Б	ВО	1	3

		деятельности	информацию (конкретные сведения, факты, описания), заданную в явном виде.				
5.	1.1.7.8	Виды речевой и читательской деятельности	Находить в тексте требуемую информацию (конкретные сведения, факты, описания), заданную в явном виде.	Б	ВО	1	3
6.	1.1.7.7	Виды речевой и читательской деятельности	Находить в тексте требуемую информацию (конкретные сведения, факты, описания), заданную в явном виде.	Б	ВО	1	3
7.	1.1.7.8	Виды речевой и читательской деятельности	Находить в тексте требуемую информацию (конкретные сведения, факты, описания), заданную в явном виде.	Б	ВО	1	3
8.	1.1.7.1	Виды речевой и читательской деятельности	Определять главную мысль произведения.	Б	КО	2	3
9.	2.1.1.2	Круг детского чтения	Группировать книги по	Б	ВО	1	2

			разным основаниям.				
10.	3.2.2	Литературоведческая пропедевтика	Сравнивать, сопоставлять, делать элементарный анализ различных текстов, используя ряд литературоведческих понятий	П	КО	1	3
11.	3.1.3.1	Литературоведческая пропедевтика	Определять тематическую принадлежность текста.	Б	ВО	1	2
12.	1.1.7.9	Виды речевой и читательской деятельности	Задавать вопросы по содержанию текста и отвечать на них, подтверждая ответ примерами из текста.	Б	РО	3	5
Итого				Б-11 П-1	ВО-9 РО-1 КО-2	Б-14 П-1	45

**ФОНД ОЦЕНОЧНЫХ СРЕДСТВ**

**по учебному предмету**

**«Чеченский язык»**

**2 класс**

**«Нохчийн мотт» дешаран низамехула мах хадоран  
г1ирсийн паспорт.**

<b>Рог1. №</b>	<b>Мах хадоран г1ирсан ц1е</b>	<b>Чийрик</b>
	<b>2 класс</b>	
1.	Хаарш талларан болх (талламан т1ера схъайаздар) «Гуьйре».	
	Хьалхарчу чийрикан жам1даран талламан болх «Школан беш».	I
2.	Шолг1ачу чийрикан жам1даран талламан болх Лийча эхар»	II
3.	Кхоалг1ачу чийрикан жам1даран талламан болх «Б1аьсте схъакхачар».	III
4.	Промежуточни талламан диктант «Хьуьнхахь»	IV

**«Нохчийн мотт» дешаран низамехула мах хадоран  
г1ирсийн фонд. 2 класс.**

**Хаарш талларан болх (талламан т1ера схъайаздар) «Гуйре».**

Диттий г1аш мажделла. Денош дацлуш ду.Олхазарш бовхачу махка  
д1аобху.Арара йалташ чудерзийна. Дешархой деша буьйлабелла.

**1. Хьалхарчу чийрикан жам1даран талламан болх«Школан беш».**

**2 класс.**

**Школан беш.**

Школан йоккха беш ю. Дукха дитташ ду бешахь. Дешархоша белхаш бо  
бешахь. Цара дика 1алашйо иза. Цундела дитташ т1е стоьмаш а латабо.

**2. Шолг1ачу чийрикан жам1даран талламан болх «Лийча эхар»**

**Лийча эхар.**

Аьхка йовхачу хенахь тхо х1ор дийнахь доьлху хи т1е. Лийча дика айма  
йолуш меттиг хаьа тхуна. Лекха боцчу берда т1ера чукхийсала тхо. Хи т1ехула  
нека деш ,йуййсина буьрка санна, лела тхо. Хаза хуьлу аьхка луйчуш!

**3. Кхоалг1ачу чийрикан жам1даран талламан болх «Б1аьсте  
схьакхачар». 2 класс.**

Б1аьстей, 1ай кьовсаделла .Шен меттиг д1айобхура б1аьстено .  
Дуьхьалделира 1а .Схьахьаьжира бовха малх. Дилхира 1а, охьадуьйладелира  
ладарш. Д1алецира б1аьстено шен меттиг. Зезагашца аренаш кьарзйира  
хазаеттачу б1аьстено.

**4. Промежуточни талламан болх «Хьуьнхахь». 2 класс.**

**Хьуьнхахь.**

Ціна ду хьуьнхара х1аваъ. Абу хьуьнха талла вобду. Ж1абла а дубгу цо шеца.  
Хьун тийна хета.Амма хьуьнхахь кхехкаш дахар хуьлу.Цхьанхьа тебна цхьогал  
добду ,кхечанхьа хьуьнан к1оргехь генаш кегдеш лела партала ча.

**ФОНД ОЦЕНОЧНЫХ СРЕДСТВ**

**по учебному предмету**

**«Литературное чтение на родном (чеченском) языке»**

**2 класс**



**«Нохчийн литература» дешаран низамехула мах хадоран  
г1ирсийн паспорт.**

<b>Рог1 №</b>	<b>Мах хадоран г1ирсан ц1е</b>	<b>Чийрик</b>
<b>2 класс</b>		
1.	Хьалхарчу чийрикан лерина талламан болх	<b>I</b>
2.	Шолг1ачу чийрикан лерина талламан болх	<b>II</b>
3.	Кхоалг1ачу чийрикан лерина талламан болх	<b>III</b>
4.	Промежуточни талламан болх	<b>IV</b>

**«Нохчийн мотт» дешаран низамехула мах хадоран  
г1ирсийн фонд. 2 класс.  
Хьалхарчу чийрикан жам1даран талламан болх 2 класс.**

Ф.Ц1. \_\_\_\_\_ Класс: \_\_\_\_\_ Терахь \_\_\_\_\_

**1.Харжа нийса жоп:**

**1.Х1ун йу ненан когашкахь?**

Мачаш пазаташ  
ялсамани калош

**2.Х1ун ала деза х1ума йаале?**

Бисмиллах1иррохьманирохьим  
Алхьамдулиллах1и раббил 1аламийн.

**3.Кьола дича муьлха меже йоккху бусалба динехь**

ког корта  
куьг церг

**4.Мила ву харцлийна барзо виьнарг?**

тракторист комбайнер  
таксист 1у

**5. «Йовза произведени»**

Пайхмара аьллачунна тидам бича ,вайна карадо ден, ненан сий дан, дог эца ,  
лара , вай декхарийлахь хилар, кьаьстгина ненан

---

Хиш сов шортта кхоьллина вай далла.Хица хилча, вай а хир дацара.

---

Цхьана йуьртахь жа дажош 1у хилла.И 1у харцле 1емина  
хилла. \_\_\_\_\_

**Шолг1ачу чийрикан жам1даран талламан болх. 2 класс.**

**Ф.Ц1.** \_\_\_\_\_ **Класс:** \_\_\_\_\_ **Терахь** \_\_\_\_\_

1.

**1. «Хьенан дешнаш ду**

«Муьлхха а болх обшущ бу» дийцар т1ехь х1ара дешнаш хьан элира?

«Х1ара детсад тхан йу» \_\_\_\_\_

«Маликат» стихотворении т1ехь х1ара дешнаш хьан элира?  
«Могущ дуй шу? Мацделлий? Дохделлий шу?» \_\_\_\_\_

«Пхьола» дийцар т1ехь х1ара дешнаш хьан элира?

-И бохург х1ун ду? Куьйгаш доцуш вацц вайша. \_\_\_\_\_

**2. Чакхдаккха дош**

Вай 1амийна произведенеш, аша т1етоха т1абххьара дош.

Мусас пенаш нийса доьтти

Цхьа маь1иг ца йаьлла.... \_\_\_\_\_

Хьалха хьобжуш

Йелакьежаш,

Буьхьигсанна,.... \_\_\_\_\_

Кемаас а 1амор ду,

Кеманна т1ехь

Со ... \_\_\_\_\_

Вуно говза .... \_\_\_\_\_

**3. Вовза йаздархо.**

Ц1ен ши ког бу,

Пийсак санна

Нека дан йу

Ч1ог1а говза \_\_\_\_\_

Мусас пенаш нийса доьтти

Цхъа маь1иг а ца йаьлла сов.

Т1еш, сторпалш цо говза хоьтту

Цо ша туьллуш бу и тхов. \_\_\_\_\_

**2. Кхоалг1ачу чийрикан жам1даран талламан болх. 2 класс.**

**Ф.Ц1.** \_\_\_\_\_ **Класс:** \_\_\_\_\_ **Терахь** \_\_\_\_\_

**1.**

**1.«Йовза стихотворени»**

Б1аьсте йог1у, комол санна,

Идош дуьзна ,буьрсахиш

Хийладукхасатийсарна

Сан лаьмнашкакхечиирс \_\_\_\_\_

Ло ду дешаш, 1овраш уьдуш,

Меллаабовхахьожумалх

Хиш а дог1у буьрсадестий

Текхошйохьушгоьргийнчалх \_\_\_\_\_

-Добхуш доьду 1а-и десте-

Воккха дада солутхан

Йоблуш йог1у нана-б1аьсте,

Олхазарш дууьдуш ц1а \_\_\_\_\_

**2. «Йовза произведени»**

Б1аьсте йеха лаьттира схаьа ца йеллалуш. Т1аьххьарчу к1иранашкахь декхна шийла денош лаьтгара. Г1орийна латта дийнахь дасталора ,ткъа буса ворх1 градусе кхаччалц шело х1уттура. \_\_\_\_\_

1а даккха бовхачу мехкашка д1адаханчуьра йухакхочу тайп- тайпана олхазарш. Уггар хьалха гучуйовлу алкханчаш. Баннаш деш, хьозарчаша д1алецна шайн баннаш схьадохуш, хуьлу уьш. \_\_\_\_\_

Синтар дог1а кечйина меттиг нехех, бецех ц1анйина хила еза. Синтарш б1аьста йа гурахь д1адог1а деза. \_\_\_\_\_

### 3. «Вовза йаздархо»

Ткъа вайн бераш ,ирсе бераш-

Бай т1ехь техка зезагаш.

Цара лекхча зевне эшарш

Б1аьста дека олхазарш. \_\_\_\_\_

Алал, муьлха олхазарш ду,

Б1аьстенца схьадог1уш дерг

Хаац, боху, дуйцуьр хьуна

Цунах сайна хууш дерг. \_\_\_\_\_

Промежуточни талламан болх 2 класс.

Ф.Ц1. \_\_\_\_\_ Класс: \_\_\_\_\_ Терахь \_

**1. «Йовза произведени». Муълхачу стихотворени йукъара бу хIара мoгIанаш:**

КIета йoбсси йoвза гуьйре  
Бешахь месал мoтт билла

- А) М.Мамакаев «Гуьйре».
- Б) Э. Мамакаев«Гуьйренан 1уьйре».
- В) 1. Мамакаев «Дагалецамаш».

**2.Хьан йазийна хIара дешнаш йукъадогIу стихотворени:**

Маликате шкоলেখь хoьтту:  
-Дика муха доьшу ахь

- А) З. Сулейманова
- Б) М.Мамакаев
- В) М.Жамалдин
- Г) Ш.Акуев

**3.Хьан йаздина «Чен кIорнеш лийчор»**

- А) Хь. Саракаев.
- Б) В. Бианки
- Г) 1. Мамакаев

**4.Цхьанатоха произведенийн цIераш а, авторан цIераш а.**

- |                    |                 |
|--------------------|-----------------|
| 1. КIентий.        | 1. Э.Мамакаев   |
| 2. Гуьйренан1уьйре | 2. В. Осеева    |
| 3. Нура.           | 3. Т. Ахмадова. |

**5. Хьан аьлла дешнаш.**

Барзах а ца кхоьру ,цхьoгалах а, ченах а- цхьаннах ца кхоьру.

1а шийла ду,цхьа а тайпакхалла х1ума а цакарайo.Мац а елла , г1ел а елла.Х1ун дича бакъахьа дара-техьа аьлла, хатта еанер-кх со ,аьлла къамел долиьра

Со-м ,тоххарехь схъа а кхаьчна, хьобга хьожуш 1аш ма ю , хьо-м яда  
мацало. \_\_\_\_\_

**6. Вовшах таса кица.**

Аьхка 1иллинарг \_\_\_\_\_

Ала атгаду \_\_\_\_\_

Вижна а 1уьллуш \_\_\_\_\_ -

**ФОНД ОЦЕНОЧНЫХ СРЕДСТВ**

**по учебному предмету**

**«Английский язык»**

**2 класс**

**Паспорт фонда оценочных средств**



по предмету «Английский язык»

№ п/п	Наименование оценочного средства	Чет верть
<b>2 класс</b>		
1.		<b>I</b>
2.	«This is My House!»	<b>II</b>
3.	«IlikeFood!»      «AnimalsinAction!» «InMyToyBox!»	<b>III</b>
4.	«We love summer!»	<b>IV</b>

**Фонд оценочных средств по предмету «Английский язык».**

## 2 класс.

### 1. Контрольная работа за 2 четверть.

#### 1. Напишите буквы в алфавитном порядке

Вв. Ff, Rr , Tt, Dd, Uu, Aa , Hh, Ii, Oo, Pp, Ww, Qq,

#### 2. Соотнеси слова с картинками.

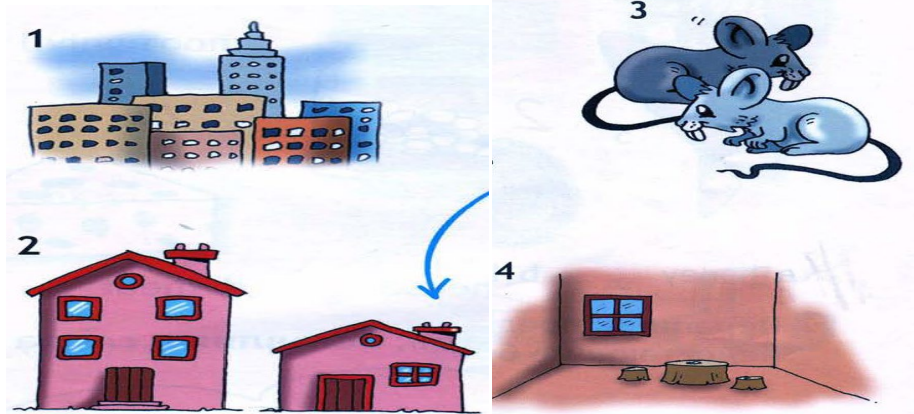

Aabareroombtwomicecatown

dasmallhouse

#### 3 Закончи предложение и перепиши его в тетрадь.

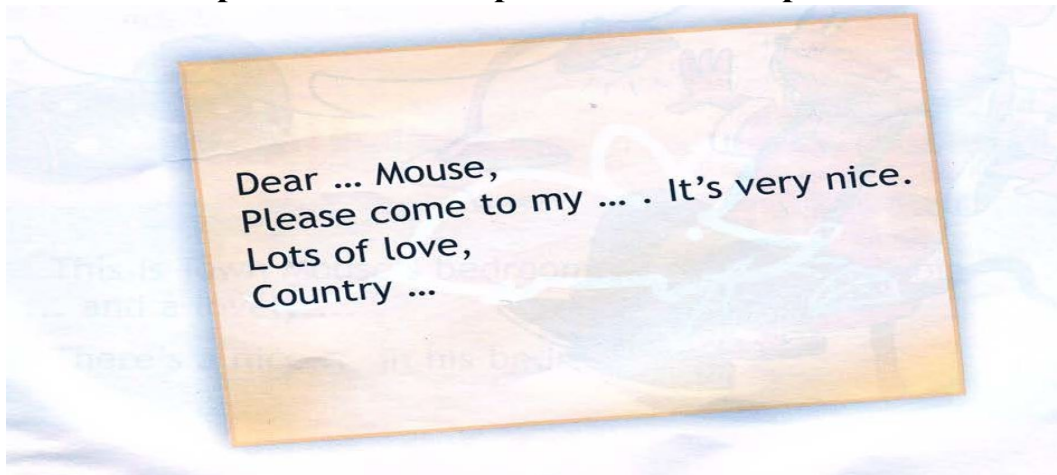

### 2. Контрольная работа за 3 четверть.

#### 1 Соотнеси слова с картинками.

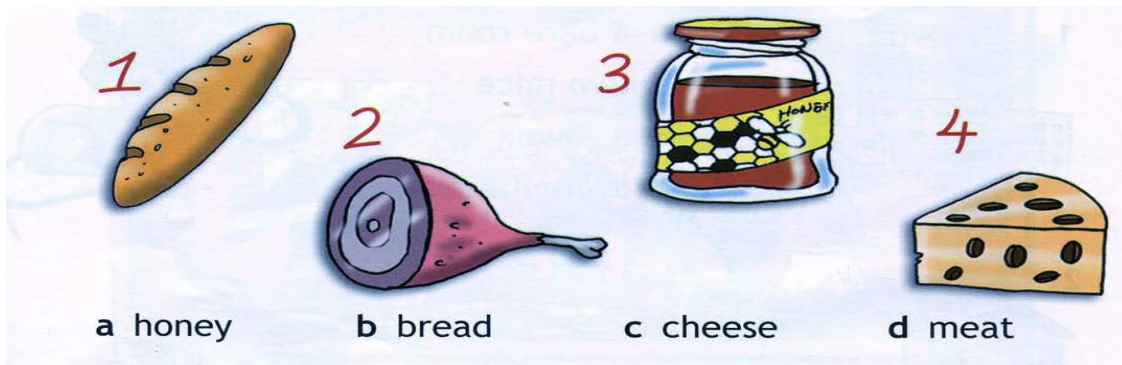

2 Перепиши предложения в тетрадь, вставляя в слова недостающие буквы.

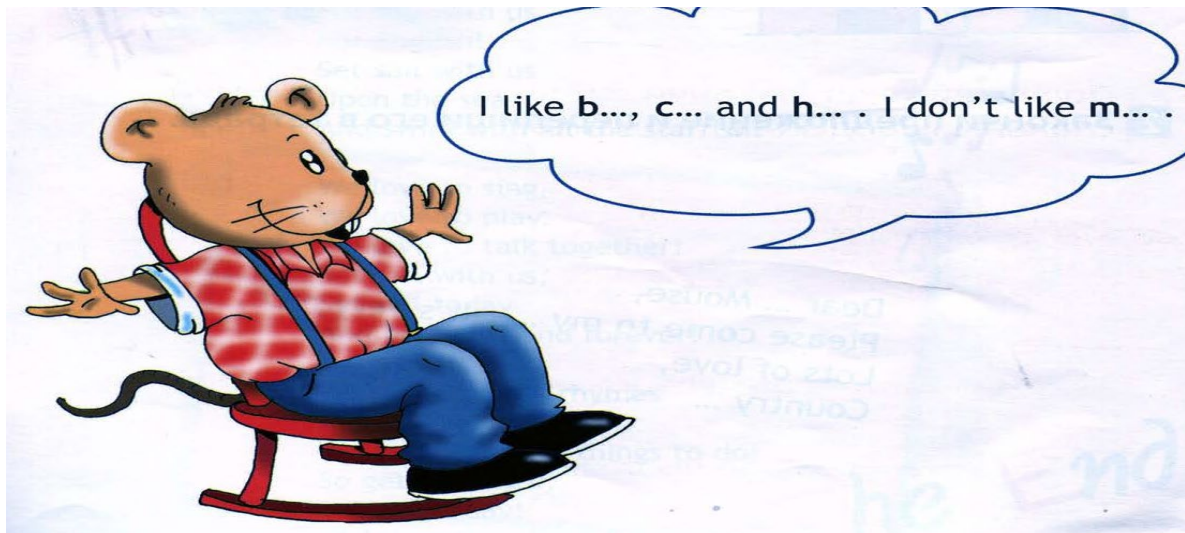

3 Соотнеси слова с картинками.

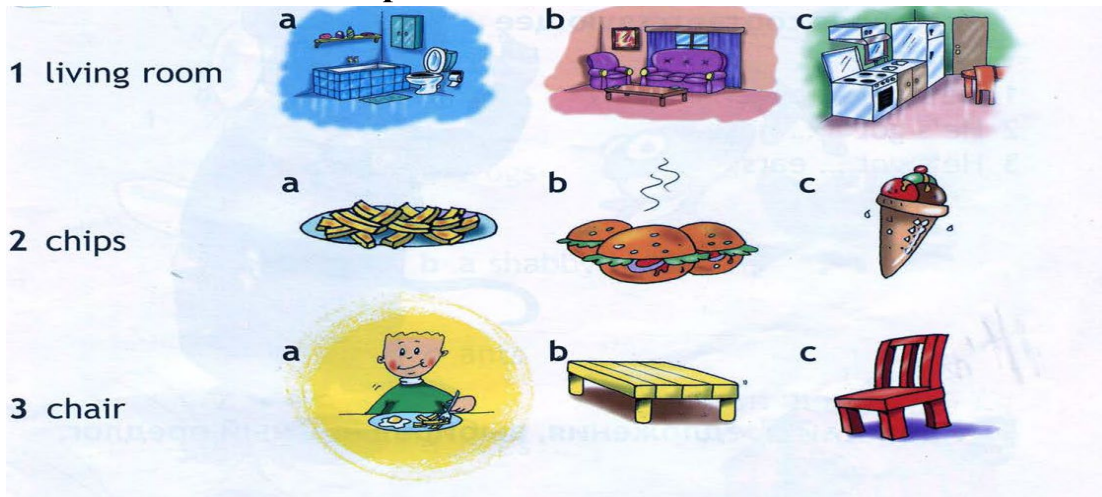

3. Контрольная работа за 4 четверть.

1. Прочитай текст, закончи предложения и нарисуй спальню городского мышонка.



**This is Town Mouse's bedroom. Look! There's a big ..... and lovely ..... .  
There's a nice ..... in his bedroom too.**

**2. Прочитай предложения, вставляя соответствующее слово.**

- 1 He's got ... eyes.
- 2 He's got a ... nose.
- 3 He's got ... ears.

**3. Прочитай предложения, выбирая нужный предлог.**



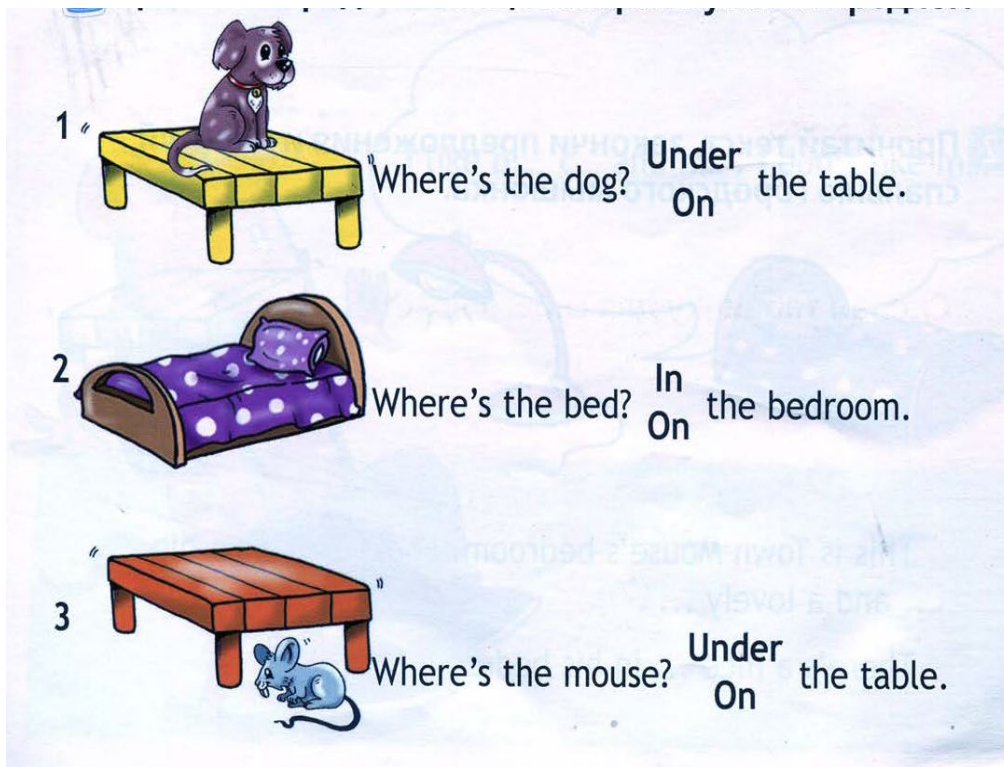

4. Посмотри на картинки и подбери правильные названия.

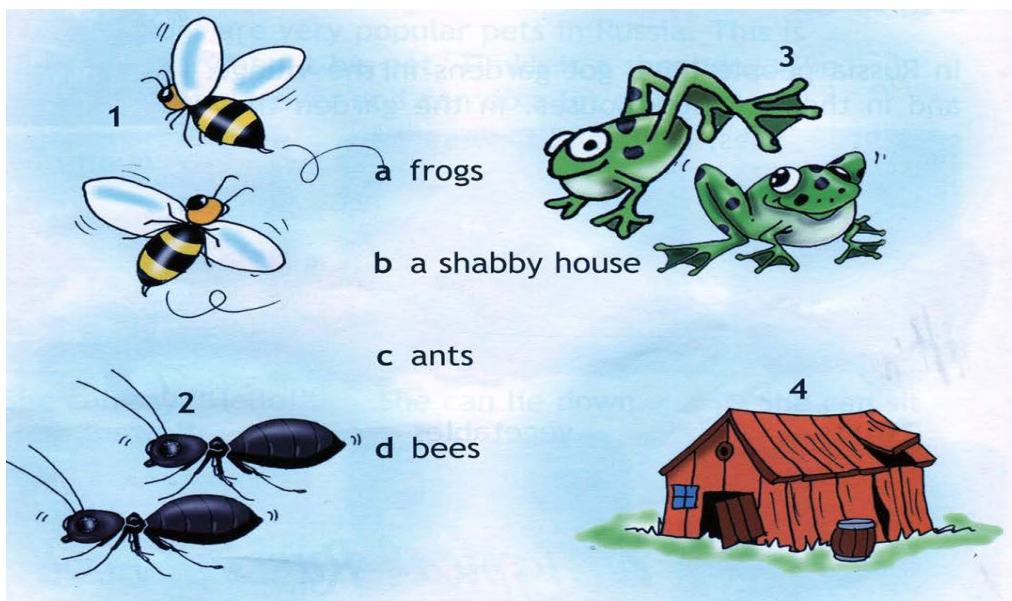

Фонд оценочных средств по предмету «Английский язык». 3 класс

## Критерии оценивания.

### Критерии оценивания умений обучающихся младших классов (английский язык)

При обучении английскому языку детей 9-10 лет вряд ли стоит говорить о прямом контроле учебных действий, произносительных, грамматических, лексических навыков, а также речевых умений учащихся. Вместе с тем, занятия по иностранному языку, как и по любому общеобразовательному предмету, включённому в сетку часов начальной школы, должны оцениваться в какие-то фиксированные промежутки учебного времени (четверти, полугодия, годы) При изучении курса предполагается проведение 3-х видов контроля:

**текущий:** При проведении текущего контроля не делается акцент на урок контроля, а проверка ЗУН проводится в игровой ненавязчивой форме. (контроль ЗУН по лексике, грамматике, орфографии);

• **рубежный:** (аудирования, чтения, говорения или письма в конце четверти);

• **итоговый:** Важным условием контроля и оценки речевых умений учащихся также является соблюдение следующего условия: характер заданий, предлагаемых в качестве контрольных, должен быть хорошо знаком учащимся. (контроль всех видов речевой деятельности в конце учебного года).

Результаты проверочных (контрольных) работ оцениваются по пятибалльной шкале.

### Критерии оценивания говорения .Монологическая форма

Отметка	Характеристика ответа
5	Учащийся логично строит монологическое высказывание (описание, рассказ) в соответствии с коммуникативной задачей, сформулированной в задании. Лексические единицы и грамматические структуры используются уместно. Ошибки практически отсутствуют. Речь учащегося понятна: практически все звуки в потоке речи произносятся правильно, соблюдается правильный интонационный рисунок. Объем высказывания - не менее 5 фраз
4	Учащийся логично строит монологическое высказывание (описание, рассказ) в соответствии с коммуникативной задачей,

	<p>сформулированной в задании. Используемые лексические единицы и грамматические структуры соответствуют поставленной коммуникативной задаче. Учащийся допускает отдельные лексические и грамматические ошибки, которые не препятствуют пониманию его речи. Речь учащегося понятна, учащийся не допускает фонематических ошибок. Объем высказывания – не менее 5 фраз</p>
3	<p>Учащийся строит монологическое высказывание (описание, рассказ) в соответствии с коммуникативной задачей, сформулированной в задании. Но: - высказывание не всегда логично, имеются повторы, - допускаются лексические и грамматические ошибки, которые затрудняют понимание. Речь отвечающего в целом понятна, учащийся в основном соблюдает интонационный рисунок. Объем высказывания – менее 5 фраз</p>
2	<p>Коммуникативная задача не выполнена. Содержание ответа не соответствует поставленной в задании коммуникативной задаче. Допускаются многочисленные лексические и грамматические ошибки, которые затрудняют понимание. Речь плохо воспринимается на слух из-за большого количества фонематических ошибок.</p>

### **Диалогическая форма .**

<b>Отметка</b>	<b>Характеристика ответа</b>
5	<p>Учащийся логично строит диалогическое общение в соответствии с коммуникативной задачей. Учащийся демонстрирует навыки и умения речевого взаимодействия с партнером:</p>

	<p>способен начать, поддержать и закончить разговор. Используемый языковой материал соответствует поставленной КЗ. Лексические и грамматические ошибки практически отсутствуют.</p> <p>Речь учащегося понятна: он не допускает фонематических ошибок, практически все звуки в потоке речи произносит правильно, соблюдает правильный интонационный рисунок. Объем высказывания – не менее 3-4 реплик с каждой стороны.</p>
4	<p>Учащийся логично строит диалогическое общение в соответствии с коммуникативной задачей. Уч-ся в целом демонстрирует навыки и умения языкового взаимодействия с партнером: способен начать, поддержать и закончить разговор. Используемый словарный запас и грамматические структуры соответствуют поставленной КЗ. Могут допускаться некоторые лексические ошибки, не препятствующие пониманию. Речь понятна: нет фонематических ошибок, практически все звуки в потоке речи произносит правильно, в основном соблюдает правильный интонационный рисунок. Объем высказывания менее заданного: 3- 4 реплик с каждой стороны.</p>
3	<p>Уч-ся логично строит диалог в соответствии с КЗ. Однако не стремится поддержать беседу. Используемые ЛЕ и ГС соответствуют поставленной КЗ. Фонематические, лексические и грамматические ошибки не затрудняют общение. Но: - встречаются нарушения в использовании лексики, - допускаются отдельные грубые грамматические ошибки. Общеизвестные и простые слова произносятся неправильно. Объем высказывания менее заданного: 3- 4</p>



	реплик с каждой стороны.
2	КЗ не выполнена. Уч-ся не умеет строить диалогическое общение, не может поддержать беседу. Используется крайне ограниченный словарный запас, допускаются многочисленные лексические и грамматические ошибки, которые затрудняют понимание. Речь плохо воспринимается на слух из-за большого количества фонематических ошибок.

### Критерии оценивания чтения учащихся

Отметка	Характеристика чтения
5	Хорошо владеет правилами чтения, практически не допускает ошибок. Темп чтения беглый, естественный (близкий к естественному). Ошибки делает незначительные и легко исправляет их сам. Демонстрирует освоенность всех изученных правил чтения. Учащийся полностью понял содержание текста и выполнил все задания к текстам.
4	Достаточно хорошо владеет техникой чтения, допускает 2-4 ошибки в пределах изученного материала, не препятствующих общему пониманию прочитанного, и сам может их исправить. Чтение в ровном темпе, с небольшими паузами. Учащийся понял содержание текста за исключением деталей и выполнив 2/3 заданий к тексту.
3	Темп речи невысокий, с заметными паузами. Использует простые речевые модели. Допускает большое количество ошибок, иногда препятствующих пониманию прочитанного. Учащийся понял только основное содержание текста и выполнил 1/3 задания к тексту.

2	Большое количество грубых ошибок, часто препятствующих пониманию смысла прочитанного. Темп чтения низкий. Не владеет правилами чтения, допускает большое количество грубых ошибок, препятствующих пониманию прочитанного. Темп чтения очень низкий.
---	---

### Критерии оценивания аудирования учащихся

Отметка	Характеристика ответов
5	Учащиеся полностью поняли содержание текста на слух и выполнили все задания по тексту. Полное понимание (90-100%) Максимально допустимое количество смысловых ошибок (искажение, опущение, добавление информации) при ответе на вопросы к прослушанному тексту – 1. Максимальное количество грамматических ошибок – 1.
4	Учащиеся поняли содержания текста без деталей на слух и выполнили 2/3 задания. Понято более 70% содержания Максимально допустимое количество смысловых ошибок (искажение, опущение, добавление информации) при ответе на вопросы к прослушанному тексту - 2. Максимальное количество грамматических ошибок – 2.
3	Учащиеся поняли только основной смысл текста на слух с небольшим искажением деталей содержания и выполнили 1/3 задания. Понято более 50% содержания. Максимально допустимое количество смысловых ошибок (искажение, опущение, добавление информации) при ответе на

	вопросы к прослушанному тексту – 2. Максимальное количество грамматических ошибок – 4.
2	Учащиеся не поняли содержания текста и выполнили задания по тексту не правильно. Понято менее 50% содержания. Максимально допустимое количество смысловых ошибок при ответе на вопросы к прослушанному тексту – более 3. Максимальное количество грамматических ошибок – 5.

### Критерии оценивания письменной работы учащихся

<b>Отметка</b>	<b>Объем правильно выполненных заданий (в % от общего объема работы)</b>
5	Превышает 75% Учащийся выполнил грамматически правильно 4 задания
4	Не превышает 65-75% Учащийся выполнил 3 задания, допустив 2-3 грамматические ошибки.
3	Не превышает 50%-65% Учащийся допустил 4-5 грамматических ошибок и выполнил 1 задание.
2	Не превышает 25% Учащийся не выполнил ни одного задания правильно.

**ФОНД ОЦЕНОЧНЫХ СРЕДСТВ**

**по учебному предмету**

**«Математика»**

**2 класс**

**Паспорт фонда оценочных средств  
по предмету «Математика»**

<b>№ п/п</b>	<b>Наименование оценочного средства</b>	<b>Чет верть</b>
<b>2 класс</b>		
1.	Входная контрольная работа	<b>I</b>
2	Контрольная работа по теме «Сложение и вычитание».	<b>I</b>
3.	Контрольная работа «Устные приёмы сложения и вычитания»	<b>II</b>
4.	Контрольная работа по теме «Умножение и деление».	<b>III</b>
5.	Промежуточная контрольная работа.	<b>IV</b>

**Входная контрольная работа № 1. по теме «Нумерация чисел от 1 до 100»**

**ФИО** \_\_\_\_\_ **Класс:** \_\_\_\_\_ **Дата:** \_\_\_\_\_

**Цель:** проверить прочность усвоения материала курса математики первого класса.

**1 вариант.**

**1.Решите задачу.**

В один дом почтальон принёс 23 письма, а в другой 20 писем. На сколько меньше писем почтальон принёс во второй дом?

**2.Решите примеры.**

$$13+7 \qquad 15+1$$

$$18-8 \qquad 16-1$$

$$18-6 \qquad 16+4$$

**3.Начерти отрезок 3см. Второй отрезок на 4 см длиннее.**

**2 вариант.**

**1.Решите задачу.**

В одной корзине было 25 редисок, а в другой 10 редисок. На сколько больше редисок в первой корзине?

**2.Решите примеры.**

$$20-6 \qquad 15-5$$

$$18-8 \qquad 14-7$$

$$13-5 \qquad 14-9$$

**3.Начерти отрезок 9см. Второй отрезок на 4 см короче.**

**Контрольная работа за 1 четверть по теме «Сложение и вычитание» 2 класс.**

ФИО \_\_\_\_\_ Класс: \_\_\_\_\_ Дата: \_\_\_\_\_

**Вариант 1**

**1. Реши задачу:**

На стоянке такси стояло 12 автомашин. После того, как несколько машин уехало, осталось 5 автомашин. Сколько автомашин уехало?

**2. Найди значения выражений:**

$$6 + 7 - 9 = \qquad 15 - (3 + 5) =$$

$$10 + 3 - 4 = \qquad 8 + (12 - 5) =$$

**3. Сравни, вставь вместо звёздочек знаки «<», «>» или «=»:**

$$4 \text{ см}^2 \text{ мм} * 24 \text{ мм} \qquad 1 \text{ м} * 100 \text{ см}$$

$$7 + 4 * 19 \qquad 59 \text{ мин.} * 1 \text{ ч.}$$

4. Из чисел 48, 1, 14, 4, 40, 81, 8, 18, 84, 44, 80, 88 выпиши все двузначные числа .

**Вариант 2.**

**1. Реши задачу:**

Рыболовы поймали несколько окуней. Из 9 окуней они сварили уху, и у них осталось ещё 7 окуней. Сколько всего окуней поймали рыболовы?

**2. Найди значения выражений:**

$$5 + 8 - 9 = \qquad 14 - (2 + 5) =$$

$$10 + 5 - 6 = \qquad 4 + (16 - 8) =$$

**3. Сравни, вставь вместо звёздочек знаки «<», «>» или «=»:**

$$3 \text{ дм}^2 \text{ см} * 23 \text{ см} \qquad 8 + 5 * 14$$

$$1 \text{ см} * 10 \text{ мм} \qquad 1 \text{ ч.} * 30 \text{ мин.}$$

4. Из чисел 62, 12, 6, 66, 20, 26, 2, 21, 16, 22, 60, 61 выпиши все двузначные числа .

**Контрольная работа за 2 четверть по теме «Устные приёмы сложения и вычитания».**

ФИО \_\_\_\_\_ Класс: \_\_\_\_\_ Дата: \_\_\_\_\_

### Вариант 1.

1. Реши задачу:

В книге 25 страниц. Серёжа начал читать книгу вчера и прочитал 8 страниц, а сегодня прочитал ещё 7 страниц. Сколько книг осталось прочитать Серёже?

2. Найдите значения выражений:

$$26 + 2 = \quad 70 + 13 =$$

$$60 - 40 = \quad 37 - 6 =$$

3. Вычислите, указав порядок действий:

$$15 + (19 - 4) =$$

4. Найди периметр четырёхугольника со сторонами 1см,2см,3см,4см.

### Вариант 2.

1. Реши задачу:

В гараже было 20 машин. Сначала из гаража выехало 2 машины, а потом ещё 8. Сколько машин осталось в гараже?

2. Найдите значения выражений:

$$46 + 3 = \quad 80 + 17 =$$

$$80 - 40 = \quad 56 - 4 =$$

3. Вычислите, указав порядок действий:

$$83 + (5 - 3) =$$

4. Найди периметр четырёхугольника со сторонами 4см,5см,1см,10см.

### 3. Контрольная работа за 3 четверть по теме «Умножение и деление».2 класс.

#### Вариант 1.

1. Реши задачу:

Сколько колёс у 8 велосипедов, если у каждого велосипеда по 2 колеса?

2. Замени умножение сложением и вычисли значение выражений:

$$10 \cdot 4 = \quad 3 \cdot 3 = \quad 9 \cdot 1 =$$

3. Сравни выражения:

$$15 - 4 * 15 + 15 + 15 + 15 \quad 71 \cdot 5 * 5 \cdot 72$$



$7 \cdot 0 * 0 \cdot 16$

$(24 - 21) \cdot 9 * 2 \cdot 9$

4. Реши уравнения:

$14 + x = 52$

$x - 28 = 34$

### Вариант 2.

1. Реши задачу:

Сколько чашек на 3 столах, если на каждом стоит по 8 чашек?

2. Замени умножение сложением и вычисли значение выражений:

$10 \cdot 6 =$

$2 \cdot 2 =$

$8 \cdot 1 =$

3. Сравни выражения:

$16 \cdot 3 * 16 + 16 + 16$

$68 \cdot 6 * 6 \cdot 68$

$8 \cdot 0 * 0 \cdot 11$

$(39 - 36) \cdot 9 * 9 \cdot 2$

4. Реши уравнения:

$12 + x = 71$

$x - 42 = 17$

### Промежуточная контрольная работа 2 класс.

ФИО \_\_\_\_\_ Класс: \_\_\_\_\_ Дата: \_\_\_\_\_

### Вариант 1.

1. Реши задачу:

В магазине было 100 кг красных и жёлтых яблок. За день продали 12 кг желтых и 18 кг красных яблок. Сколько килограммов яблок осталось?

2. Вычисли, записывая решение столбиком:

$54 + 38 =$

$62 - 39 =$

3. Вычисли:

$6 \cdot 2 =$

$16 : 8 =$

$20 : 2 =$

$2 \cdot 4 =$

4. Сравни и поставь вместо звёздочки знак «<», «>» или «=»:

$4 \text{ дес.} * 4 \text{ ед.}$

$5 \text{ дм} * 9 \text{ см}$

$7 \text{ ед.} * 1 \text{ дес.}$

$4 \text{ дм}7 \text{ см} * 7 \text{ дм}4 \text{ см}$

## Вариант 2.

1. Реши задачу:

В куске было 100 м ткани. На пошив блузок израсходовали 24 м, а платьев – 36 м. Сколько метров ткани осталось?

2. Вычисли, записывая решение столбиком :

$$47 + 29 = \qquad 83 - 27 =$$

3. Вычисли:

$$7 \cdot 2 = \qquad 18 : 2 =$$

$$10 : 5 = \qquad 2 \cdot 8 =$$

4. Сравни и поставь вместо звёздочки знак «<», «>» или «=»:

$$6 \text{ дес.} * 6 \text{ ед.} \qquad 8 \text{ см} * 6 \text{ дм}$$

$$5 \text{ ед.} * 2 \text{ дес.} \qquad 3 \text{ дм} 4 \text{ см} * 4 \text{ дм} 3 \text{ см}$$

### Кодификатор

**распределённых по классам проверяемых требований к результатам освоения основной образовательной программы начального общего образования и элементов содержания**

**по математике**

Кодификатор распределённых по классам проверяемых требований к результатам освоения основной образовательной программы начального общего образования и элементов содержания (далее – кодификатор) предназначен для разработки измерительных материалов и анализа результатов федеральных и региональных процедур оценки качества образования. Кодификатор является систематизированным перечнем проверяемых элементов содержания и операционализированных требований к результатам освоения основной образовательной программы начального общего образования, в котором каждому объекту соответствует определённый код.

Кодификатор составлен на основе федерального государственного образовательного стандарта начального общего образования (приказ Минобрнауки России от 06.10.2009 г. № 373) и Примерной основной образовательной программы начального общего образования (одобрена решением федерального учебно-методического объединения по общему образованию (протокол от 08.04.2015 г. № 1/15)).

Кодификатор состоит из двух разделов:

– раздел 1. «Перечень распределённых по классам проверяемых требований к результатам освоения основной образовательной программы начального общего образования по математике»;

– раздел 2. «Перечень распределённых по классам проверяемых элементов содержания по математике».

**Раздел 1. Перечень распределённых по классам проверяемых требований к результатам освоения основной образовательной программы начального общего образования по математике**

Требования ФГОС к результатам освоения основной образовательной программы начального общего образования операционализированы и распределены по классам.

**2 класс**

<b>Мета-предметный результат</b>	<b>Код проверяемого требования</b>	<b>Проверяемые предметные требования к результатам обучения</b>
<b>1</b>	<b>Числа</b>	
	1.1	Читать, записывать числа (в пределах 100)
	1.2	Сравнивать, упорядочивать числа (в пределах 100)
	1.3	Находить число, большее/меньшее данного числа на заданное число, большее данного числа в заданное число раз (в пределах 100)
<b>2</b>	<b>Арифметические действия</b>	
	2.1	Устанавливать и соблюдать порядок при вычислении значения числового выражения (со скобками / без скобок), содержащего действия сложения и вычитания в пределах 100
	2.2	Выполнять арифметические действия: сложение и вычитание (в пределах 100) – устно и письменно
	2.3	Выполнять арифметические действия: умножение и деление (в пределах 50) – устно и с использованием таблицы умножения
	2.4	Называть и различать компоненты действий умножения (множители, произведение) и деления (делимое, делитель, частное)
	2.5	находить неизвестный компонент сложения, вычитания
<b>3</b>	<b>Величины и действия над ними</b>	
	3.1	Использовать при решении задач единицы величин длины (сантиметр, дециметр, метр), массы (килограмм), времени (минута, час), стоимости (рубль, копейка)
	3.2	Преобразовывать одни единицы величин длины (сантиметр, дециметр, метр), времени (минута, час), стоимости (рубль, копейка) в другие
	3.3	Определять с помощью измерительных инструментов длину
	3.4	Определять время с помощью часов
	3.5	Выполнять прикидку и оценку результата измерений
	3.6	Сравнивать величины длины, массы, времени, стоимости, устанавливая между ними соотношение «больше/меньше на»
<b>4</b>	<b>Текстовые задачи</b>	

	4.1	Представлять текстовую задачу: делать краткую запись, рисунок, таблицу или другую модель
	4.2	Планировать ход решения текстовой задачи в два действия, оформлять его в виде действий, записывать ответ
<b>5</b>	<b>Пространственные представления и геометрические фигуры</b>	
	5.1	Различать и называть геометрические фигуры: прямой угол, ломаную, многоугольник; выделять среди четырёхугольников прямоугольники, квадраты

	5.2	Изображать ломаную, многоугольник; использовать для выполнения построений линейку, угольник
	5.3	Чертить на клетчатой бумаге прямой угол, прямоугольник с заданными длинами сторон; использовать для выполнения построений линейку
	5.4	Находить длину ломаной, состоящей из двух-трёх звеньев
	5.5	Находить периметр прямоугольника (квадрата), многоугольника
<b>6</b>	<b>Работа с информацией</b>	
	6.1	Распознавать верные (истинные) и неверные (ложные) утверждения со словами «все», «каждый»
	6.2	Проводить одно-двухшаговые логические рассуждения и делать выводы
	6.3	Находить общий признак группы математических объектов (чисел, величин, геометрических фигур)
	6.4	Находить и объяснять закономерность в ряду объектов повседневной жизни, чисел, геометрических фигур
	6.5	Представлять информацию в заданной форме: дополнять текст задачи числами, заполнять строку/столбец таблицы, указывать числовые данные на рисунке (изображении геометрических фигур)

## Спецификация

### контрольных измерительных материалов

#### 1. Обобщенный план работы

Уровень сложности: Б — базовый, П — повышенный. Тип задания КО — с кратким ответом, РО – развернутый ответ (запись решения или объяснения полученного ответа).

№ задания	Код	Раздел содержания	Объект оценивания	Уровень сложности	Тип задания	Максимальный балл за выполнение	Примерное время выполнения задания (мин.)
1.	1.1.1 1.1.2	Числа и величины	Читать, записывать, сравнивать, числа от нуля до ста. Устанавливать закономерность последовательности чисел.	Б	КО	1	2

2.	2.1.2 2.1.4	Арифметические действия	Находить значение числового выражения, содержащего 2 арифметических действия со скобками. Выполнять устно сложение, вычитание, умножение	Б	КО	4	5
----	----------------	-------------------------	--	---	----	---	---

			(на 1 и 0) с чисел в пределах ста				
3.	2.1.2 2.1.4	Арифметические действия	Находить значение числового выражения, содержащего 2 арифметических действия со скобками. Выполнять устно сложение, вычитание, умножение (на 1 и 0) с чисел в пределах ста	Б	КО	3	3
4.	2.1.2 2.1.4	Арифметические действия	Находить значение числового выражения, содержащего 2 арифметических действия со скобками. Выполнять устно сложение, вычитание, умножение (на 1 и 0) с чисел в пределах ста	Б	КО	1	2
5.	3.1.1. 3.1.2 3.1.4 3.2.2	Работа с текстовыми задачами	Планировать ход решения задачи, выбирать действие.	П	КО	1	5
6.	1.1.5 1.2.1	Числа и величины	Читать, различать, записывать и	Б	КО	2	2

			сравнивать величин: длина (метр, дециметр, сантиметр)				
7.	3.1.1 3.1.2		Решать задачу в 2 действия. Планировать ход решения задачи, выбирать и объяснять выбор действия.	Б	РО	2	10
8.	4.1.2 4.1.3 5.1.1	Пространственные отношения. Геометрические фигуры. Геометрические величины.	Распознавать, называть, изображать геометрические фигуры. Выполнять построение геометрических фигур с заданными измерениями с помощью линейки. Измерять длину отрезка.	П	РО	2	5
9.	6.1.1 6.2.3	Работа с информацией	Читать готовые не сложные таблицы. Сравнивать и обобщать информацию, представленную в строках и столбцах несложных таблиц. Планировать	П	КО	2	5



			ход решения задачи, выбирать и объяснять выбор действия.				
Итого				Б-6 П-3	РО-2 КО-7	18	45

**ФОНД ОЦЕНОЧНЫХ СРЕДСТВ**

**по учебному предмету**

**«Окружающий мир»**

**2 класс**

**Паспорт фонда оценочных средств  
по предмету «Окружающий мир»**

<b>№ п/п</b>	<b>Наименование оценочного средства</b>	<b>Чет верть</b>
<b>2 класс</b>		
1.	Контрольная работа	<b>I</b>
2.	Контрольная работа	<b>II</b>
3.	Контрольная работа	<b>III</b>
4.	Промежуточная контрольная работа.	<b>IV</b>

**Фонд оценочных средств по предмету «Окружающий мир».**

**Контрольная работа по окружающему миру за 1 четверть 2 класс.**

**Вариант 1.**

**ФИО** \_\_\_\_\_ **Класс:** \_\_\_\_\_ **Дата:** \_\_\_\_\_

**Часть 1**

**1. Напиши, как тебя зовут:**

**Фамилия** \_\_\_\_\_ **имя** \_\_\_\_\_

**отчество** \_\_\_\_\_

**2. Дата моего рождения: число** \_\_\_\_\_ **месяц** \_\_\_\_\_ **год** \_\_\_\_\_

**3. Я проживаю по адресу: улица** \_\_\_\_\_

**дом №** \_\_\_\_\_ **квартира №** \_\_\_\_\_

**4. Страна, в которой ты живешь, называется** \_\_\_\_\_

**5. Столица твоей страны** \_\_\_\_\_

**6. Город, в котором ты живёшь** \_\_\_\_\_

**7. В моём городе течёт река (если есть)** \_\_\_\_\_.

**Часть 2**

**8. Что одинаковое у всех членов семьи?**

а) имя                      б) отчество                      в) фамилия

**9. Кто не является членом семьи?**

1) сестра       2) бабушка                       3) отец                       4) друг

**10. Что можно делать во время спектакля?**

Есть  
аплодировать  
разговаривать

**Контрольная работа по окружающему миру за 1 четверть 2 класс.**

**Вариант 2.**

**ФИО** \_\_\_\_\_ **Класс:** \_\_\_\_\_ **Дата:** \_\_\_\_\_

**Часть 1**

**1. Напиши, как тебя зовут:**

**Фамилия** \_\_\_\_\_ **имя** \_\_\_\_\_  
**отчество** \_\_\_\_\_

**2. Дата моего рождения: число** \_\_\_\_\_ **месяц** \_\_\_\_\_ **год** \_\_\_\_\_

**3. Я проживаю по адресу: улица** \_\_\_\_\_  
**дом №** \_\_\_\_\_ **квартира №** \_\_\_\_\_

**4. Страна, в которой ты живешь, называется** \_\_\_\_\_

**5. Столица твоей страны** \_\_\_\_\_

**6. Город, в котором ты живёшь** \_\_\_\_\_

**7. В моём городе течёт река (если есть)** \_\_\_\_\_.

**Часть 2**

**8. Кто не является членом семьи?**

1) мама     2) тетья     3) отец     4) подруга

**9. Что одинаковое у всех членов семьи?**

а) имя                      б) отчество                      в) фамилия

**10. Что нельзя делать в общественном транспорте?**

Разговаривать с водителем

Задавать вопросы кондуктору

Уступать место старшим

**1. Контрольная работа за 2 четверть. 2 класс.**

**1 Вариант**

**ФИО** \_\_\_\_\_ **Класс:** \_\_\_\_\_ **Дата:** \_\_\_\_\_

**Допиши предложения:**

**1. Главные символы любого государства** \_\_\_\_\_

**Птица, изображенная на российском гербе** \_\_\_\_\_

**2. Что такое природа?**

- 1) все живые существа
- 2) всё, что окружает человека
- 3) всё, что окружает человека и не сделано его руками
- 4) всё, что сделано руками человека

**3. Что относится к неживой природе?**

- 1) дерево                      2) гриб                      3) озеро                      4) рыба

**4. Что необходимо растениям и животным для жизни?**

- А) Воздух, вода;
- Б) Солнце, вода;
- В) Солнце, воздух, вода.

**5. Выбери предметы рукотворного мира?**

- А) Птица, насекомое, гриб, солнце, луна, камень.
- Б) Сорока, лисица, ромашка, подберёзовик, волк.
- В) Полотенце, кружка, платье, шахматы, пенал.

**6. В чём отличие объектов живой природы от неживой?**

- А) Дышат, питаются;
- Б) Растут, размножаются, умирают.
- В) Дышат, питаются, растут, размножаются, умирают.

**7. Напиши известных тебе животных занесенных в Красную книгу**

**8. К какой природе относятся перечисленные названия объектов?**

**Напиши**

1) Комета, роса, вода, планета, дождь — это \_\_\_\_\_

2) Тополь, лягушка, синица, подснежник, оса — это \_\_\_\_\_

---

9. Животные, у которых 6 ног называются \_\_\_\_\_

10. Что является источником света и тепла для всего живого на Земле?

А) Луна;

Б) Солнце;

В) Звёзды.

2. Контрольная работа за 2 четверть. 2 класс.

2 Вариант

ФИО \_\_\_\_\_ Класс: \_\_\_\_\_ Дата: \_\_\_\_\_

Допиши предложения:

1. Главные символы любого государства \_\_\_\_\_

Торжественная песня, символ государства \_\_\_\_\_

2. Самый важный для жизни человека газ, который входит в состав воздуха — это \_\_\_\_\_

3. Что необходимо растениям и животным для жизни?

А) Воздух, вода;

- Б) Солнце, вода;
- В) Солнце, воздух, вода.

**4. Выбери предметы рукотворного мира?**

- А) Звери, насекомое, гриб, солнце, луна, камень.
- Б) Ворона, лисица, ромашка, подберёзовик, волк.
- В) Парта, кукла, платье, стул, пенал.

**5. В чём отличие объектов живой природы от неживой?**

- А) Дышат, питаются;
- Б) Растут, размножаются, умирают.
- В) Дышат, питаются, растут, размножаются, умирают.

**6. Все изменения, происходящие в природе, называются**

- А) Природные явления;
- Б) Сезонные явления;
- В) Погода.

**7. Напиши три объекта живой природы и три объекта неживой природы?**

**Живая природа**

**Неживая природа**

- |    |    |
|----|----|
| 1) | 1) |
| 2) | 2) |
| 3) | 3) |

**8. Какой объект природы лишний? Подчеркните его.**

Петух, сорока, кузнечик, , туман, обезьяна.

**9. Напиши, какие ты знаешь осенние явления природы?**

**Осенние явления**

---

**10. Что вы прежде всего должны сделать, если почувствовали, что заболели?**

- А) вызвать врача;
- Б) измерить температуру;
- В) выпить лекарство.

**3. Контрольная работа за 3 четверть. 2 класс**

**Вариант 1**

**ФИО** \_\_\_\_\_ **Класс:** \_\_\_\_\_ **Дата:** \_\_\_\_\_

**1. По какому телефону нужно вызывать пожарных?**



- 1) 01  2) 04  3) 09  4) 05

**2. Что делать, если незнакомый человек пытается проникнуть в твою квартиру?**

- 1) позвонить в милицию и позвать на помощь  
 2) закрыться в ванной   
3) спрятаться под кровать   
4) попытаться напугать преступник

**3. Что можно принимать от незнакомых людей?**

- 1) конфеты  2) передачу от мамы  3) игрушку  4) ничего

**4. Что из перечисленного относится к бытовой химии?**

- 1) соль  2) средство для мытья посуды  3) перец  4) вода

**5. Что означает этот знак?**



- 1) подземный пешеходный переход  3) вход или выход  
 2) наземный пешеходный переход  4) пешеходный переход

**6. Какие действия надо выполнять в случае пожарной тревоги в школе?**

- 1) срочно выбегать из класса  3) эвакуироваться под руководством учителя  
 2) звонить по телефону 01  4) прыгать в окно

**7. Что делать, если ты потерял родителей в незнакомом месте?**

- 1) искать дорогу домой  3) попросить о помощи милиционера  
 2) стоять там, где потерял родителей  4) пойти на автобусную остановку

**8. Что относится к живой природе?**

- 2) вулкан                      2) сосулька                      3) солнце                      4) гриб

**Контрольная работа за 3 четверть. 2 класс**

**Вариант 2**

1. **Что нужно делать, чтобы сохранить здоровье?**

- 1) меньше спать  3) делать зарядку  
 2) больше есть  4) пить лекарств

2. **К какой группе животных относятся лягушки?**

- 1) к зверям 3) к насекомым  
2) к земноводным 4) к рыбам

3. **К какому виду транспорта относится вертолёт?**

- 1) к водному 3) к воздушному  
2) к наземному 4) к подземному  
3)

4. **По какому телефону можно вызвать скорую помощь?**

1. 01 2) 02 3) 03 4) 04

5. **Что делать, если загорелся красный сигнал светофора и ты не успел перейти дорогу?**

1. быстро перебежать  
2. встать на специальном белом островке посередине дороги  
3. вернуться обратно  
4. аккуратно пройти между машинами

6. **Как нужно вести себя в автобусе?**

- 1) Громко смеяться 3) уступать места пожилым людям  
2) Толкать пассажиров, если мало места 4) ехать на нижней подножке

7. Почва, дождь, облака — это \_\_\_\_\_ природа.

8. Звери, деревья, птицы, насекомые — это \_\_\_\_\_ природа.

**Промежуточная контрольная работа по окружающему миру**

**ФИО** \_\_\_\_\_ **Класс:** \_\_\_\_\_ **Дата:** \_\_\_\_\_

## 1 вариант

### 1. Что такое звезда?

1) созвездие 2) пылающий шар, 3) маленькое солнце.

### 2. Какая звезда ближайшая к Земле?

1) Луна 2) Солнце 3) Сириус 4) Марс.

### 3. Какой транспорт не является наземным?

1) Электричка 2) троллейбус 3) теплоход

### 4. К каким учреждениям относят музей, театр, выставочный зал?

1) образования 2) культуры 3) спортивным

### 5. Как нужно подходить к человеку, сидящему в театре и кинотеатре?

Лицом к сидящему

Спиной к сидящему

Можно и так, и так

### 6. Как себя не ведёт воспитанный человек?

Уважает окружающих

Не перебивает во время разговора собеседника

Обращается к собеседнику по прозвищу

### 7. Где в школе можно бегать и кувыркаться?

В коридоре

в классе

в спортивном зале

### 8. Какими должны быть отношения с одноклассниками? \_\_\_\_\_

\_\_\_\_\_

### 9. Растения, которые имеют листья в виде иголок называются \_\_\_\_\_



Не вытирай губы \_\_\_\_\_, пользуйся \_\_\_\_\_.

**7. Как называют детей, занимающихся с тобой в классе?**

Ровесники

одноклассники

одношкольники

**8. Животные, которые добывают для себя пищу, защищаются от врагов, сами устраивают себе жильё, выводят потомство это \_\_\_\_\_ животные**

**9. Растения, которые имеют мягкие, сочные стебли—это \_\_\_\_\_**

**10. К какой группе животных относятся бабочки?**

1) к зверям

3) к насекомым

2) к земноводным

4) к рыбам

**Кодификатор  
распределённых по классам проверяемых требований к результатам  
освоения основной образовательной программы начального общего  
образования и элементов содержания  
по учебному предмету «Окружающий мир»**

Кодификатор распределённых по классам проверяемых требований к результатам освоения основной образовательной программы начального общего образования и элементов содержания (далее – кодификатор) предназначен для разработки измерительных материалов и анализа результатов федеральных и региональных процедур оценки качества образования. Кодификатор является систематизированным перечнем проверяемых элементов содержания и операционализированных требований к результатам освоения основной образовательной программы начального общего образования, в котором каждому объекту соответствует определённый код.

Кодификатор составлен на основе федерального государственного образовательного стандарта начального общего образования (приказ Минобрнауки России от 06.10.2009 г. № 373) и Примерной основной образовательной программы начального общего образования (одобрена решением федерального учебно-методического объединения по общему образованию (протокол от 08.04.2015 г. № 1/15)).

Кодификатор состоит из двух разделов:

- раздел 1. «Перечень распределённых по классам проверяемых требований к результатам освоения основной образовательной программы начального общего образования по учебному предмету "Окружающий мир"»;
- раздел 2. «Перечень распределённых по классам проверяемых элементов содержания по учебному предмету "Окружающий мир"».

### 3 класс

Мета-предметный результат	Код проверяемого требования	Проверяемые предметные требования к результатам обучения
<b>1</b>		<b>Умение осуществлять контроль своей деятельности в процессе достижения результата, определять способы действий в рамках предложенных условий и требований, корректировать свои действия в соответствии с изменяющейся ситуацией</b>
	1.1	Соблюдать правила безопасного поведения пассажира наземного транспорта и метро
	1.2	Соблюдать режим дня и питания
	1.3	Соблюдать правила безопасного поведения в школе
<b>2</b>		<b>Владение основами самоконтроля, самооценки, принятия решений и осуществления осознанного выбора в учебной и познавательной деятельности</b>
	2.1	Узнавать государственную символику Российской Федерации (гимн, герб, флаг) и своего региона

	2.2	Проявлять уважение к семейным ценностям и традициям, традициям своего народа и других народов, государственным символам России; соблюдать правила нравственного поведения в социуме и на природе
3	<b>Умение определять понятия, создавать обобщения, устанавливать аналогии, классифицировать, самостоятельно выбирать основания и критерии для классификации, устанавливать причинно-следственные связи, строить логические рассуждения, делать умозаключения (индуктивные, дедуктивные и по аналогии) и выводы</b>	
	3.1	Группировать изученные объекты живой и неживой природы по предложенным признакам
	3.2	Сравнивать объекты живой и неживой природы на основе внешних признаков
	3.3	Приводить примеры изученных традиций, обычаев и праздников народов родного края; важных событий прошлого и настоящего родного края; хозяйственных занятий жителей родного края, соотнося их с профессиями
	3.4	Приводить примеры изученных взаимосвязей в природе, примеры, иллюстрирующие значение природы в жизни человека
	3.5	Ориентироваться на местности по местным природным признакам, Солнцу, компасу
4	<b>Умение создавать, применять и преобразовывать знаки и символы, модели и схемы для решения учебных и познавательных задач</b>	
	4.1	Находить Россию на карте мира, находить на карте России Москву, свой регион и его главный город
	4.2	Распознавать изученные объекты окружающего мира по их описанию, рисункам и фотографиям, различать их в окружающем мире
5	<b>Смысловое чтение</b>	
	5.1	Использовать для ответов на вопросы небольшие тексты о природе и обществе
6	<b>Умение организовывать учебное сотрудничество и совместную деятельность с учителем и сверстниками; работать индивидуально и в группе</b>	
	6.1	Проводить, соблюдая правила безопасного труда, несложные наблюдения и опыты с природными объектами, измерения
7	<b>Умение осознанно использовать речевые средства в соответствии с задачей коммуникации для выражения своих чувств, мыслей и потребностей, для планирования и регуляции своей деятельности; владение устной и письменной речью, монологической контекстной речью</b>	
	7.1	Описывать на основе предложенного плана или опорных слов изученные культурные объекты (достопримечательности родного края, музейные экспонаты)
	7.2	Описывать на основе предложенного плана или опорных слов изученные природные объекты и явления (в том числе звёзды и созвездия, планеты)
	7.3	Создавать по заданному плану собственные развёрнутые высказывания о природе и обществе
8	<b>Формирование и развитие компетентности в области использования информационно-коммуникационных технологий; развитие мотивации к овладению культурой активного пользования словарями и другими поисковыми системами</b>	

	8.1	Безопасно использовать мессенджеры сети Интернет и безопасно осуществлять коммуникацию социальных группа и сообществ школы
9	<b>Формирование и развитие экологического мышления, умение применять его в познавательной, коммуникативной, социальной практике и профессиональной ориентации</b>	
	9.1	Соблюдать правила нравственного поведения на природе

## Раздел 2. Перечень распределённых по классам проверяемых элементов содержания по учебному предмету «окружающий мир»

Перечень распределённых по классам элементов содержания составлен на основе Примерной основной образовательной программы начального общего образования (одобрена решением федерального учебно- методического объединения по общему образованию (протокол от 08.04.2015 г. № 1/15)).

Код раздела	Код проверяемого элемента	Проверяемые элементы содержания
1	<b>Человек и природа</b>	
	1.1	Многообразие растений и животных (насекомые, рыбы, птицы, звери, земноводные, пресмыкающиеся)
	1.2	Деревья, кустарники, травы. Дикорастущие и культурные растения
	1.3	Связи в природе
	1.4	Годовой ход изменений в жизни растений и животных
	1.5	Красная книга России, заповедники, природные парки. Правила охраны природы
	1.6	Звёзды и созвездия, наблюдения звёздного неба. Планеты
	1.7	Глобус как модель Земли. Океаны и материки, их названия на глобусе и карте
	1.8	Определение сторон горизонта при помощи компаса. Ориентирование на местности по местным природным признакам, Солнцу, компасу
2	<b>Человек и общество</b>	
	2.1	Семейные ценности и традиции
	2.2	Значение труда в жизни человека и общества
	2.3	Родной край, его природные и культурные достопримечательности. Свой регион и его главный город на карте
	2.4	Хозяйственные занятия, профессии жителей родного края
	2.5	Значимые события истории родного края
	2.6	Наша Родина – Россия. Россия и её столица на карте
	2.7	Государственные символы России, символика своего региона
2.8	Россия – многонациональное государство. Народы, её населяющие	
3	<b>Правила безопасной жизни</b>	
	3.1	Транспортная безопасность: правила безопасного поведения пассажира наземного транспорта и метро (ожидание на остановке, посадка, размещение в салоне или вагоне, высадка, знаки безопасности на общественном транспорте)



	3.2	Здоровый образ жизни: режим дня (чередование сна, учебных занятий, двигательной активности) и рациональное питание (количество приёмов пищи и рацион питания)
	3.3	Безопасность в сети Интернет: социальные сети (коммуникация в мессенджерах, социальные группы и сообщества)
	3.4	Безопасность повседневной жизни: в школе (маршрут до школы, правила поведения на занятиях, переменах, при приёмах пищи и на пришкольной территории)

## Спецификация

### контрольных измерительных материалов

#### 1. Обобщенный план работы

Обозначение заданий:

Уровень сложности: Б — базовый, П — повышенный.

Тип задания: ВО — задание с выбором ответа, КО — с кратким ответом,

РО — развернутый ответ.

№ задания	Код	Раздел содержания	Объект оценивания	Уровень сложности	Тип задания	Максимальный балл за выполнение	Примерное время выполнения задания (мин.)
1.	1.1.1	Человек и общество	Знать государственную символику России.	Б	ВО	1	2
2.	1.1.2	Человек и общество	Знать президента Российской Федерации.	Б	ВО	1	3
3.	1.1.1	Человек и природа	Знать названия растений родного края.	Б	КО	2	4-6
4.	1.1.1	Человек и природа	Знать название планет.	Б	ВО	1	3
5.	1.1.1	Человек и природа	Понимать, что такое природа.	Б	ВО	1	4
6.	1.1.3	Человек и природа	Различать живую и неживую природу.	Б	ВО	1	4
7.	1.1.4	Человек и природа	Знать свойства и состояния воды. Проводить несложные наблюдения в окружающей среде.	Б	КО	2	4-6
8.	1.1.1	Человек и природа	Выделять явления природы.	Б	ВО	1	3
9.	1.1.3	Человек и природа	Знать части растения.	Б	КО	2	4-6

10.	1.1.4	Человек и природа	Иметь представление об ориентировании на местности.	Б	ВО	1	2
11.	1.1.2	Человек и природа	Знать отличительные особенности животных (звери,	Б	ВО	2	4

			птицы, рыбы, насекомые).				
12.	1.1.4	Человек и природа	Знать составляющие погоды и условные знаки. Умение понимать информацию, представленную в таблице.	П	КО	1	6
13.	1.1.10	Человек и природа	Знать правила поведения в природе. Осознавать личную ответственность человека за сохранность природы.	П	РО	1	5-7
Итого				Б-11 П-2	РО-1 КО-4 ВО-8	17	45



**Раздел 1. Перечень распределённых по классам  
проверяемых требований к результатам освоения  
основной образовательной программы начального общего  
образования по учебному предмету  
«Окружающий мир»**

Требования ФГОС к результатам освоения основной образовательной программы начального общего образования операционализированы и распределены по классам.

**ФОНД ОЦЕНОЧНЫХ СРЕДСТВ**  
**по учебному предмету**  
**«Изобразительное искусство»**  
**2 класс**

**Паспорт фонда оценочных средств  
по предмету «Изобразительное искусство»**

<b>№ п/п</b>	<b>Наименование оценочного средства</b>	<b>Чет верть</b>
<b>2 класс</b>		
1.	Контрольная работа за 1 четверть.	<b>I</b>
2.	Контрольная работа за 2 четверть.	<b>II</b>
3.	Промежуточная контрольная работа.	<b>IV</b>

# 1.Контрольная работа по изобразительному искусству за 1 четверть.

2 класс

ФИО \_\_\_\_\_ Класс: \_\_\_\_\_ Дата: \_\_\_\_\_

## 1.Выбери группу основных цветов.

- а) синий, оранжевый, бежевый
- б) синий, красный, жёлтый
- в) оранжевый, фиолетовый, голубой

## 2.Как называется вид искусства, произведения в котором создаются красками?

- а) живопись
- б) скульптура
- в) архитектура

## 3.Отгадай загадки

- 1)Черный Ивашка –  
Деревянная рубашка,  
Где носом поведет,  
Там заметку кладет. ( \_\_\_\_\_ )
- 2) Если ей работу дашь \_  
Зря трудился карандаш. ( \_\_\_\_\_ )

## 4.Какие цвета относятся к холодным, какие - к теплым? (распредели по группам)

Теплые	Холодные

-Желтый, оранжевый, синий, красный, зеленый, фиолетовый, сиреневый, голубой.

## 5. Как называется картина, на которой изображается природа?

- а) портрет
- б) пейзаж
- в) натюрморт

## 6. Назови цвета радуги.

\_\_\_\_\_

\_\_\_\_\_







7. Рассмотрите рисунок. Это:

- А) портрет
- В) пейзаж
- С) натюрморт
- Д) скульптура

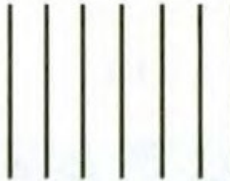

8. Незнайка провел наклонные линии. Определите, где работа Незнайки.

А)	В)	С)	D)
			

9. Архитектура - это...

- а) статуи
- б) здания
- в) посуда, ткани

10. 4. Выберите художественный материал:

- А) краски
- В) кисть
- С) карандаш
- Д) портрет

2. Контрольная работа за 2 четверть. 2 класс

ФИО \_\_\_\_\_ Класс: \_\_\_\_\_ Дата: \_\_\_\_\_

**1. Как еще можно назвать картинки в детских книжках?**

- A) поделки
- B) аппликации
- C) иллюстрации
- D) фотографии

**2. Вспомните сказку «Колобок». Отметьте иллюстрацию к этой сказке.**

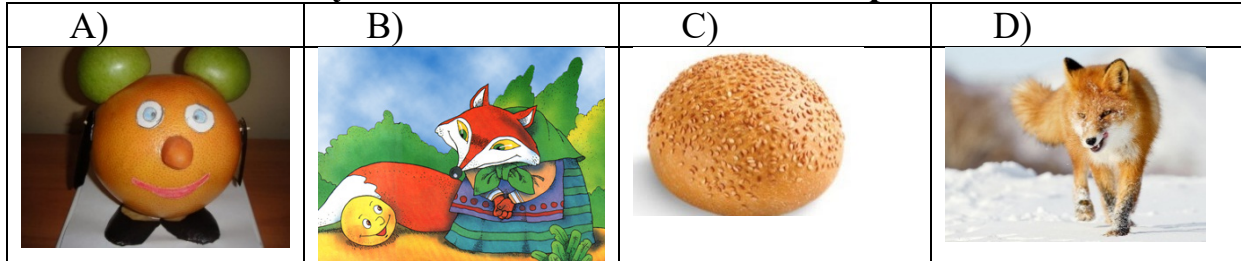

**3. Реальное изображение человека – это:**

- A) портрет
- B) пейзаж
- C) натюрморт
- D) все ответы верны

**4. К какому жанру относится изображение природы?**

- а) пейзаж
- б) натюрморт
- в) портрет

**5. Отметьте неверное утверждение.**

- A) Кисть после работы нельзя оставлять в баночке.
- B) Перед тем, как брать новую краску, кисть нужно помыть в воде.
- C) Кисточку не держите у самого кончика.
- D) Коробочки с красками оставляйте открытыми, пусть просохнут.

**6. Определите, где художник использовал растительный орнамент.**

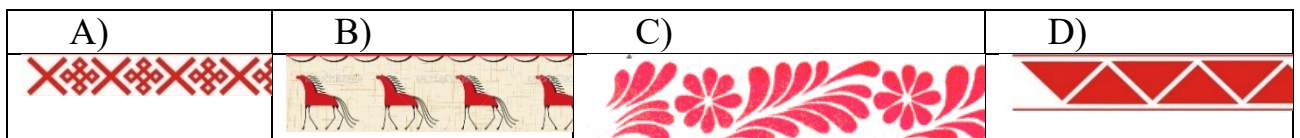

**7. Рассмотрите изображение. Определите вид изобразительного искусства.**

- A) живопись
- B) графика
- C) скульптура
- D) декоративно-прикладное искусство



**8. Рассмотрите изображение. Определите вид изобразительного искусства.**

- A) архитектура
- B) графика
- C) скульптура
- D) декоративно-прикладное искусство



- 1) Статуя – это...
- а) рисунок
  - б) живопись
  - в) скульптура

**10. Ребята смешали две краски (жёлтую и синюю). Какой цвет они получили?**



- A) коричневый
- B) черный
- C) зеленый
- D) красный

**Промежуточная контрольная работа по изобразительному искусству.**

2 класс.

ФИО \_\_\_\_\_ Класс: \_\_\_\_\_ Дата: \_\_\_\_\_

**1.Рисунки, созданные карандашом, тушью, углём называются:**

- а) живопись
- б) графика
- в) скульптура

**2.Что такое цветовой круг?**

- а) расположение цветов по порядку
- б) размещение кисточек.
- в) смешение красок.

**3. Как называется наука, которая рассказывает о цвете?**

- а) цветоведение
- б) спектр

**4.Как называется картина, на которой изображается природа?**

- а) портрет
- б) натюрморт
- в) пейзаж

**5.Какой жанр переводится как «мёртвая натура»?**

- а) портрет
- б) натюрморт
- в) пейзаж

**6.Изображение лица человека это –...**

- а) портрет
- б) натюрморт
- в) пейзаж

**7. Очертание, контур внешней формы предмета – это...**

- а) композиция;
- б) силуэт;
- в) тень.

**8. Расставьте цифры от 1 до 4, определив последовательность рисования кленового листа:**

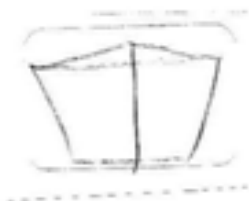
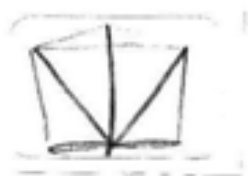

**9. Найдите соответствие:**

- |                                 |             |
|---------------------------------|-------------|
| 1.Изображение человека          | Архитектура |
| 2.Изображение природы           | Натюрморт   |
| 3.Проекты зданий                | Портрет     |
| 4.Изображение «неживой природы» | Пейзаж      |
| 5.Украшение предметов           | Скульптура  |

**10. В каком городе находится Государственная Третьяковская галерея?**

- а) Санкт-Петербург
- б) Казань
- в) Москва

**ФОНД ОЦЕНОЧНЫХ СРЕДСТВ**

**по учебному предмету**

**«Музыка»**

**2 класс**

**Паспорт фонда оценочных средств  
по предмету «Музыка»**

<b>№ п/п</b>	<b>Наименование оценочного средства</b>	<b>Чет верть</b>
<b>2 класс</b>		
	Контрольная работа за 3 четверть.	<b>III</b>
3.	Промежуточная контрольная работа.	<b>IV</b>
4.	Контрольная работа за 4 четверть.	<b>IV</b>



Контрольная работа за 3 четверть по музыке 2 класс

ФИО \_\_\_\_\_ Класс: \_\_\_\_\_ Дата: \_\_\_\_\_

**Вариант 1**

**1. Кто руководит хоровым коллективом?**

- а) режиссер;
- б) руководитель;
- в) композитор;
- д) дирижер.

**2. Автора музыки называют:**

- а) художник;
- б) писатель;
- в) композитор;
- г) поэт.

**3. О каких трех персонажах идет речь, когда мы говорим о жанрах?**

- а) три танкиста;
- б) Садко, Волхова, Морской царь;
- в) три кита;
- г) Змей Горыныч о трех головах.

**4. Какие из нижеперечисленных инструментов можно назвать *струнными*:**

- а) барабан;
- б) скрипка;
- в) виолончель;
- г) гитара;
- д) фортепиано;
- е) арфа.

**5. Выбери соответствующие ответы на вопрос о трех китах:**

- а) Петя, Рита, Маша;
- б) Садовник, тракторист, полевой;
- в) барабан, труба, скрипка;
- г) марш, танец, песня.

**6. Как называется человек, исполняющий ведущую партию в произведении?**

- а) артист;
- б) солист;
- в) пианист.
- д) лира;
- е) бубен.

**7. Артисты балета на сцене:**

- а) поют;
  - б) танцуют;
-

в) разговаривают.

---

8. Какая нота следует в гамме за нотой соль?

А.ля

Б.до

В.фа



9. Какой из перечисленных музыкальных инструментов является духовым?

А.Фортепиано

Б.Скрипка

В.Флейта

1. Отметьте народный инструмент.

1	2	3	4
			

Контрольная работа за 3 четверть по музыке 2 класс.

ФИО \_\_\_\_\_ Класс: \_\_\_\_\_ Дата: \_\_\_\_\_

Вариант 2

1. Вставь пропущенное слово:

ДО, РЕ, МИ, ФА, СОЛЬ, ЛЯ, СИ.

Эти ноты все подряд образуют \_\_\_\_\_.

1. нотный стан

2. звукоряд

3. песню
4. алфавит

**2. Главная мысль музыкального произведения, душа музыки – это?**

1. Мелодия
2. Динамика
3. Темп.

**3. Четыреста лет назад изобрели ноты. Сколько всего нот?**

1. 2
2. 15
3. 7
4. 33

**4. Как называется произведение, в котором соревнуются один музыкальный инструмент (ф-но) и симфонический оркестр?**

1. Концерт
2. Симфония
3. Опера

**5. Какая нота следует в гамме за нотой ЛЯ?**

1. Ля
2. Си
3. Ми

**6. Назовите композитора симфонической сказки “Петя и волк”:**

1. М.П.Мусоргский
2. С.С.Прокофьев
3. И.С.Бах
4. Д.Б.Кабалевский

**7. К какой опере-сказке подойдет данная иллюстрация?**

1. “Волк и семеро козлят”
2. “Муха –цокотуха”
3. “Сказка о царе Салтане”
4. “Кошкин дом”



**8. Отметьте народный инструмент, на котором играют музыканты.**

1. гитара
2. балалайка
3. гусли
4. бубен



**9. Назовите одним словом.**

**Пианисты, скрипачи, баянисты, оркестр – это:**

1. композиторы
2. исполнители
3. хор
4. слушатели

**10. Установи соответствие между картинками и названиями. Укажи соответствия стрелочками.**



Симфония

Балет

Опера

## Промежуточная контрольная работа по музыке

ФИО \_\_\_\_\_ Класс: \_\_\_\_\_ Дата: \_\_\_\_\_

### 1 вариант

#### 1. Главная песня страны, музыкальный символ России:

1. Герб России
2. Флаг России
3. Гимн России

#### 2. Руководитель хора или оркестра.

1. Дирижер
2. Солист
3. Поэт

#### 3. Музыкальный спектакль, где все действующие лица поют .

1. Симфония
2. Балет
3. Опера

#### 4. Без кого не может возникнуть музыка? Найти лишнее.

1. Композитор
2. Поэт
3. Исполнитель
4. Слушатель

#### 5. Четвертая нота звукоряда?

1. Ми
2. Фа
3. До

#### 6. Какой из этих инструментов относится к русским народным?

1. Скрипка
2. Балалайка
3. Труба

#### 7. Назовите композитора.

1. С.Прокофьев
2. Л.Бетховен
3. П.Чайковский



**8. В каком сказочном балете П.И.Чайковского принц побеждает армию крыс?**

1. “Лебединое озеро”
2. “Спящая красавица”
3. “Щелкунчик”

**9. Что такое скорость в музыке?**

1. Темп.
2. Тембр.
3. Динамика.

**10. Нотный стан открывает скрипичный ключ. Отметь, где изображен скрипичный ключ.**

1	2	3	4
	 <p><small>Горный ключ   Е. Ковешников, 2013</small></p>		

## Промежуточная контрольная работа по музыке

ФИО \_\_\_\_\_ Класс: \_\_\_\_\_ Дата: \_\_\_\_\_

### 2 вариант

#### 1. Самая главная песня о нашей Родине – это:



1. Ария
2. Гимн
3. Романс

#### 2. Отметьте, какая нота на клавиатуре под цифрой 6.

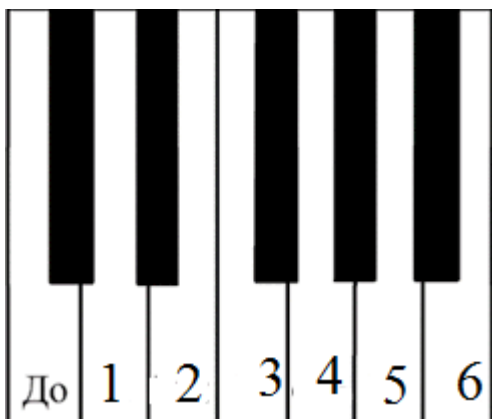
1. Ми
2. Фа
3. Ля
4. Си



#### 3. Отметьте народный инструмент.

1	2	3	4
			

#### 4. Выберите верное утверждение.

1. Исполнитель – это тот, кто сочиняет музыку.
2. Исполнитель – это тот, кто играет и поет музыку.
3. Исполнитель – это тот, кто внимательно слушает и понимает музыку.
4. Исполнитель – это человек, который думает о музыке.

**5. Найди соответствия между музыкальными терминами и их определениями.  
Впиши нужное слово.**

1) Большой коллектив исполнителей - певцов	Дирижёр
2) Один исполнитель	Хор
3) Руководитель оркестра	Балерина
4) Танцовщица балета	Солист
5) Музыкальный спектакль, где все артисты поют и танцуют	Балет
6) Музыкальный спектакль, где все артисты танцуют	Опера
7) Ноты для инструментов симфонического оркестра	Партитура

1) \_\_\_\_\_ 2) \_\_\_\_\_ 3) \_\_\_\_\_ 4) \_\_\_\_\_ 5) \_\_\_\_\_ 6) \_\_\_\_\_ 7) \_\_\_\_\_

**6. Выбери автора симфонической сказки для детей “Петя и волк”**

1. С Прокофьев
2. М.Мусоргский
3. М.Глинка

**7. Какого героя нет в симфонической сказке “Петя и волк”**

1. Птичка
2. Волк
3. Лиса
4. Утка

**8. Назови имя композитора.**

1. М.Глинка
2. П.Чайковский
3. И.Бах



**9. Назовите три коренные основы музыки. ( три кита)**

- А. Песня , танец и марш*
- Б. Балет, симфония , концерт*
- В. Поэма, басня, роман.*

**10. Сколько нот в гамме?**

- А.3*



Б.7

Б.5

**ФОНД ОЦЕНОЧНЫХ СРЕДСТВ**

**по учебному предмету**

**«Технология»**

**2 класс**

**Паспорт фонда оценочных средств  
по предмету «Технология»**

<b>№ п/п</b>	<b>Наименование оценочного средства</b>	<b>Чет верть</b>
<b>2 класс</b>		
1.	Контрольная работа за 1 четверть.	<b>I</b>
	Контрольная работа за 2 четверть.	<b>II</b>
3.	Контрольная работа за 3 четверть.	<b>III</b>
4.	Промежуточная контрольная работа.	<b>IV</b>

# Контрольная работа за 1 четверть 2 класс

Ф.И.....класс.....дата.....

1. Найди и обведи природные материалы, из которых сделана эта птичка. Назови их.



2. Пронумеруй в правильном порядке этапы работы с семенами при выполнении аппликации.

Стряхни лишнее.



Примерь.



Прижми ладошкой.



Смажь клеем



Насыпь или выложи зёрна.

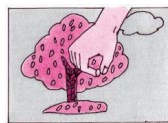

3. Обведи только те картинки, на которых ребята правильно держат ножницы и соблюдают технику безопасности.

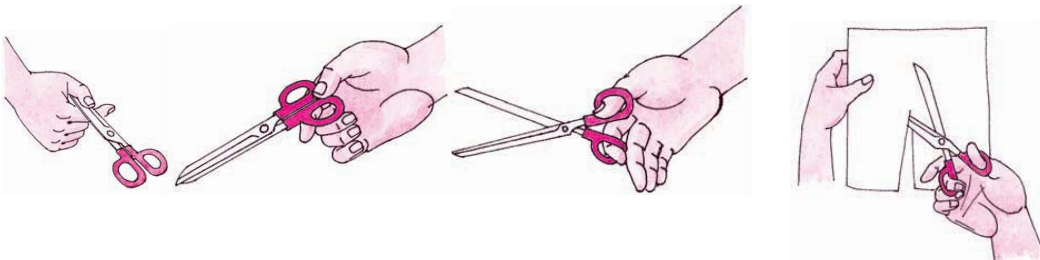

4. Без чего нельзя обойтись при работе с пластилином? Обведи правильный ответ.

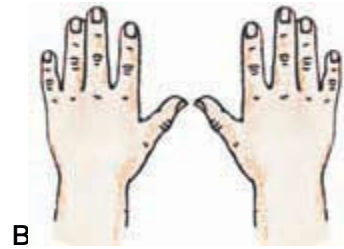
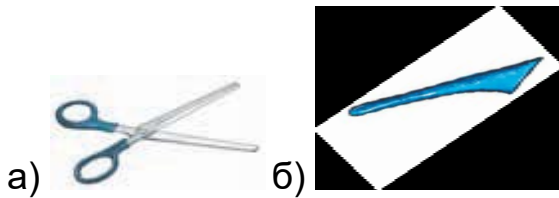

**5. Какие инструменты мы использовали при работе с бумагой? Обведи правильный ответ.**



**7. Фигуры какой формы легче всего вырезать? Обведи правильный ответ.**

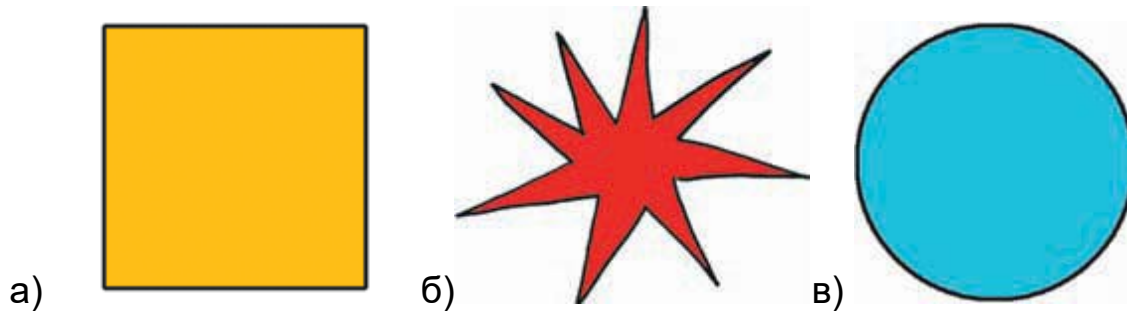

**8. Раскрась картинку, на которой изображено рабочее место с правильно размещёнными инструментами и материалами.**

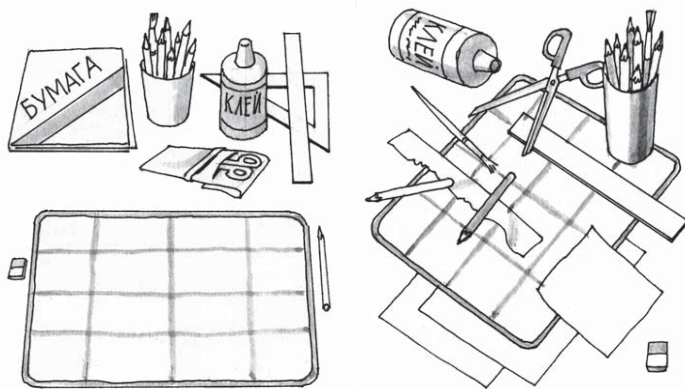

9. Обведи только те заготовки, которые сложены правильно: ровно и аккуратно

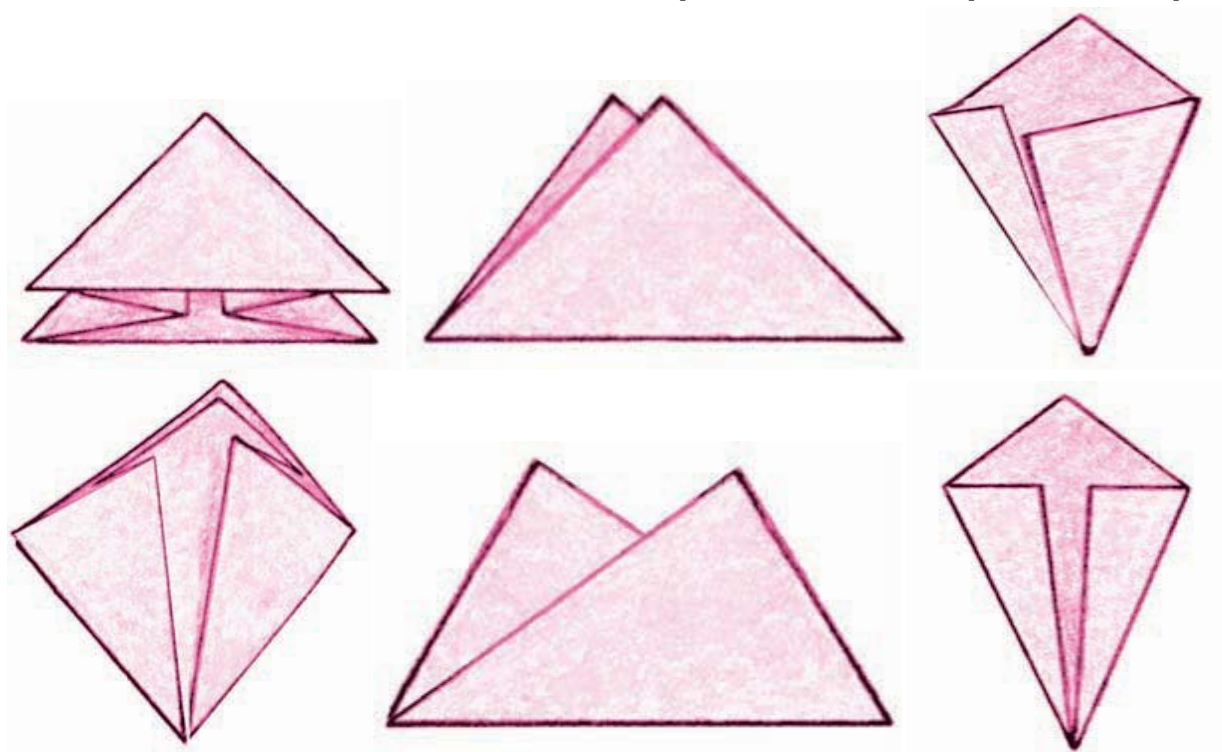

10. Что ты научился делать на уроках технологии?

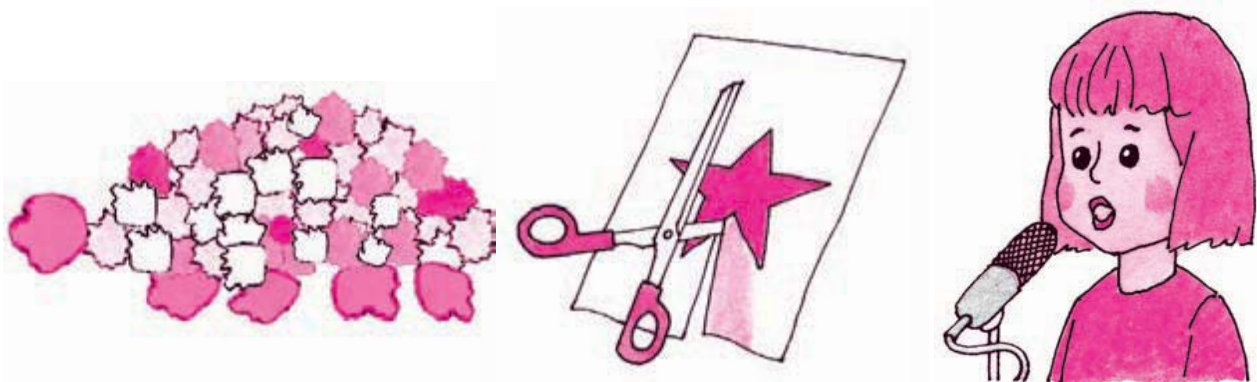

11. При помощи чего мы скрепляли бумагу на уроках технологии? Обведи правильный ответ.

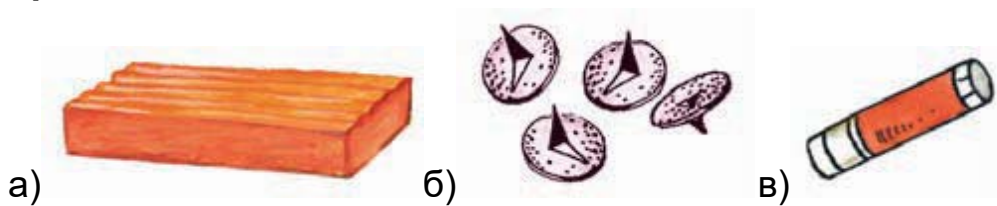

## Контрольная работа за 2 четверть 2 класс

Ф.И.....класс.....дата.....

### 1. Пластилин – это:

- а) природный материал;
- б) материал, созданный человеком.

### 2. Глина – это:

- а) природный материал;
- б) материал, созданный человеком.

### 3. Техника оклеивания формы кусочками мягкой бумаги в несколько слоёв – это:

- а) папье-маше;
- б) оригами;
- в) аппликация.

### 4. Из глины делают:

- а) посуду;
- б) стулья;
- в) бумагу.

### 5. Перечисли приспособления при работе с глиной, пластилином:

- а) подкладная доска;
- б) катушечные нитки;
- в) стеки;
- г) тряпочки.

### 6. Выбери только инструменты:

- а) глина;
- б) кисточки;
- в) древесина;
- г) линейка;
- д) карандаш.

### 7. Какие три цвета используются для хохломской росписи:

- а) зеленый;
- б) красный;
- в) черный;
- г) коричневый;
- д) золотой.

### 8. Соедини карточки с элементами узоров народных промыслов и их названия:

а) ХОХЛОМА

б) ГОРОДЕЦ

в) ДЫМКА



### **9.Порядок выполнения лошадки из пластилина:**

- а) соедини детали \_\_\_\_
- б) раздели брусок пластилина на 2 неравные части \_\_\_\_
- в) вылепи гриву, ушки и хвостик \_\_\_\_
- г) оформи изделие \_\_\_\_
- д) из большей части вылепи туловище, из меньшей - голову и шею лошадки \_\_\_\_.

### **10.Соедини профессию человека и ее значение:**

- |                    |  |
|--------------------|--|
| 1.пекарь           | а) мастер по изготовлению глиняной посуды              |
| 2.гончар           | б) человек, который выращивает овощи                   |
| 3.кондитер         | в) мастер, занимающийся выпечкой хлебобулочных изделий |
| 4.резчик по дереву | г) мастер по изготовлению кондитерских изделий         |
| 5.садовод          | д) мастер по художественной резьбе по дереву           |
| 6.овощевод         | е) специалист по разведению садовых растений           |



## ОТВЕТЫ

1. б
2. а
3. а
- 4.а
5. а, в, г
- 6.а, б, д
7. б, г, д
8. б, в, д
- 9.1-в, 2-б, 3-а.
- 10.б, д, а, в, г.
11. 1-в, 2-а, 3-г,4-д, 5-е, 6-б.

### Контрольная работа за 3 четверть .

Ф.И.....класс.....дата.....

#### 1. Аппликация из цветной бумаги.

- а). детали склеиваются
- б). детали сшиваются
- в). детали сколачиваются гвоздями

#### 2. Можно ли сделать красивые поделки с ватными деталями?

- а). нет
- б). да

#### 3. Что можно сделать из соломы?

- а). накрыть крышу
- б). сделать метлу
- в). сделать поделку

#### 4. Что такое игольница?

- а). подушечка
- б. ежика

в). кактус

### **5. Как можно размягчить пластилин?**

а). разогреть на батарее

б). разогреть на солнце

в). разогреть теплом своих рук

### **6. Как правильно передавать ножницы?**

а). кольцами вперед

б). кольцами к себе

в). с раскрытыми лезвиями

### **7. Кисточку после работы с клеем необходимо:**

а). вымыть водой

б). вымыть водой с мылом

в). выбросить

г). высушить

### **8. Правила безопасности труда и личной гигиены, если клей попал в глаза:**

а) быстро протираем глаза сухой салфеткой;

б) промываем проточной водой;

в) зажимаем глаза ладонью и держим так некоторое время.

### **9. Интерьер – это...**

а) мебель, предметы;

б) внутренний мир дома, складывающийся из отдельных вещей;

в) расположение комнат.

### **10. Архитектура – это ...**

а) здания и сооружения, создающие материально организованную среду, необходимую людям для их жизни и деятельности;

б) искусство проектировать и строить сооружения;

в) всё выше перечисленное.

### **11. Оригами – это ...**

а) блюдо японской кухни;

б) техника складывания из бумаги;

в) японский национальный костюм.

**Инструкция для учащихся.**

До начала выполнения тестового задания внимательно прочитайте полностью задание.

Выполняйте задания в предложенной последовательности.

Не задерживайтесь слишком долго, если не сможете выполнить определенное задание, переходите к следующему, лучше вернуться к нему в конце, если останется время.

Тестовое задание считается выполненным, если в нем отмечены или записаны все правильные ответы и не отмечено ни одного неправильного ответа.

За каждое правильно выполненное тестовое ученик получает - 1 балл, если неправильно выполнено – 0 баллов.

**Промежуточная контрольная работа по технологии во 2 классе.**

Фамилия \_\_\_\_\_

Имя \_\_\_\_\_

Дата проведения \_\_\_\_\_

**Вариант 1.**

**Выберите правильный ответ.**

**1. Правила безопасности труда при работе режущими и колющими инструментами:**

- а) ножницы подаются кольцами вперёд;
- б) ножницы подаются острыми концами;
- в) нужно иметь свои ножницы.

**2. Правила безопасности труда и личной гигиены, если клей попал в глаза:**

- а) быстро протираем глаза сухой салфеткой;
- б) промываем проточной водой;
- в) зажимаем глаза ладонью и держим так некоторое время.

**3. Подчеркни названия инструментов.**

Ножницы, пластилин, мел, молоток, бумага, ткань, игла, нитки, лопата, клей, глина.

**4. Оригами – это искусство**

- а) складывания бумажных фигурок;
- б) фигурок из пластилина;
- в) фигурок из глины

**5. Подберите предложение, в котором описывается назначение техники, и соедините его стрелкой с соответствующим названием.**

<b>Техника</b>	<b>Назначение</b>
папье-маше	создание объемных изделий из пластичных материалов
лепка	изготовление плоского изделия приёмом наклеивания деталей на основу
Аппликация	оклеивание формы кусочками мягкой бумаги

**6. Аппликация из цветной бумаги:**

- а) детали склеиваются;

- б) детали сшиваются;
- в) детали сколачиваются гвоздями.

**7. Швы для вышивания:**

- а) «вперёд иголка»;
- б) «назад иголка»;
- г) «иголка в сторону».

**8. Установите соответствие:**

Инструмент	Назначение инструмента
Линейка	Шитье
Пяльцы	Вязание
Крючок	Измерение длины
Иголка	Вышивание

**9. Подчеркни, что относится к природным материалам.**

Листья, желуди, картон, цветы, бумага, семена, кора, ткань.

**10. Разгадайте кроссворд.**

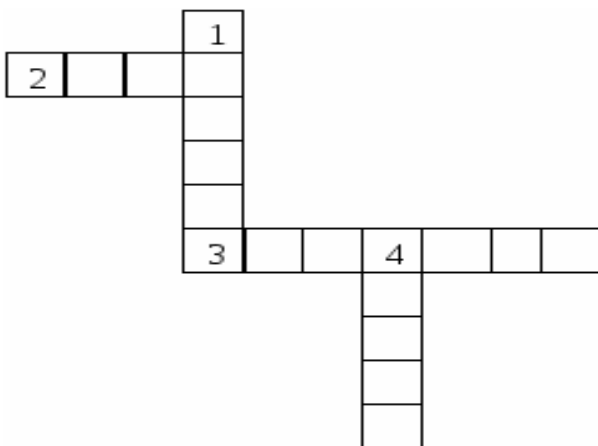

*Вопросы:*

1. Плотная бумага.
2. Инструмент для шитья.
3. Инструмент для вырезания из бумаги.
4. Материал для вдевания в иголку.

**Вариант 2.**

**Выберите правильный ответ.**

**1. Правила безопасности труда и личной гигиены, если клей попал в глаза:**

- а) быстро протираем глаза сухой салфеткой;
- б) промываем проточной водой;
- в) зажимаем глаза ладонью и держим так некоторое время.

## 2. Оригами – это искусство

- а) складывания бумажных фигурок;
- б) фигурок из пластилина;
- в) фигурок из глины

## 3. Подчеркни, что относится к природным материалам.

Листья, желуди, картон, цветы, бумага, семена, кора, ткань.

## 4. Аппликация из цветной бумаги:

- а) детали склеиваются;
- б) детали сшиваются;
- в) детали сколачиваются гвоздями

## 5. Подберите предложение, в котором описывается назначение техники, и соедините его стрелкой с соответствующим названием.

Техника	Назначение
папье-маше	создание объемных изделий из пластичных материалов
лепка	изготовление плоского изделия приёмом наклеивания деталей на основу
Аппликация	оклеивание формы кусочками мягкой бумаги

## 6. Правила безопасности труда при работе режущими и колющими инструментами:

- а) ножницы подаются кольцами вперёд;
- б) ножницы подаются острыми концами;
- в) нужно иметь свои ножницы.

## 7. Швы для вышивания:

- а) «вперёд иголка»;
- б) «назад иголка»;
- г) «иголка в сторону».

## 8. Установите соответствие:

Инструмент	Назначение инструмента
Линейка	Шитье
Пяльцы	Вязание
Крючок	Измерение длины

**9. Подчеркни названия инструментов.**

Ножницы, пластилин, мел, молоток, бумага, ткань, игла, нитки, лопата, клей, глина.

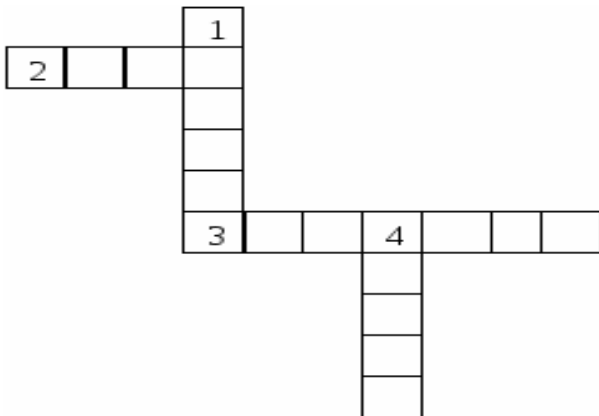
**10. Разгадайте кроссворд.****Вопросы:**

**1. Плотная бумага.**

**2. Инструмент для шитья.**

**3. Инструмент для вырезания из бумаги.**

**4. Материал для вдевания в иголку.**



**ФОНД ОЦЕНОЧНЫХ СРЕДСТВ**

**по учебному предмету**

**«Физическая культура»**

**2 класс**

**Фонд оценочных средств по предмету «Физическая культура»,  
2 класс.**

**Контрольная работа за 1 четверть 2 класс**

**ФИО** \_\_\_\_\_ **Класс:** \_\_\_\_\_ **Дата:** \_\_\_\_\_

**1. Можно ли читать лёжа?**

- А. Нельзя
- Б. Можно
- В. Иногда можно



**1. Зачеркни лишний предмет**



**3. Зачем нужно заниматься физкультурой?**

- А. Чтобы не болеть
- Б. Чтобы стать сильным и здоровым
- В. Чтобы быстро бегать

**4. Гимнастическая палка, обруч, мяч, гантели, скакалка-это:**

- А. Предметы для игры
- Б. Школьные принадлежности
- В. Спортивный инвентарь

**5. Что поможет тебе правильно распределять время:**

- А. Часы
- Б. Режим дня
- В. Секундомер

**Ответы:**

- 1. А.
- 2. В.
- 3. Б.
- 4. В.
- 5. Б.

Контрольная работа по физической культуре за 2 четверть 2 класс

ФИО \_\_\_\_\_ Класс: \_\_\_\_\_ Дата: \_\_\_\_\_

**1. Лучший отдых-это:**

- А. Движение
- Б. Просмотр телевизора
- В. Рисование

**2. Что помогает проснуться твоему организму:**

- А. Еда
- Б. Утренняя зарядка
- В. Будильник

**3. Для чего нужны физкультминутки?**

- А. Снять утомление
- Б. Чтобы проснуться
- В. Чтобы быть здоровым

**4. Чтобы осанка была правильной нужно:**

- А. Заниматься физкультурой
- Б. Развивать все мышцы тела
- В. Плавать

**5. Зачеркни лишний предмет**



**Ответы:**

1. А.
2. Б.
3. А.
4. Б.
5. В.

**Контрольная работа по физической культуре за 3 четверть 2 класса**  
**ФИО** \_\_\_\_\_ **Класс:** \_\_\_\_\_ **Дата:** \_\_\_\_\_

**1. Победителя Олимпийских игр древности награждали венком.**

Из чего он был свит?

- А) из оливы;                      В) из лавра;  
Б) из бузины;                    Г) из сельдерея.

**2. Что олицетворяют собой цвета колец в олимпийском символе?**

- А) континенты;                  В) цвета городов древней Греции;  
Б) цвета радуги;                Г) дружбу народов мира.

**3. Могла ли женщина участвовать на Олимпийских играх в древности?**

- А) да;                      Б) нет;                      В) да, если она из знатного рода;  
Г) да, если она училась в гимназии (древнегреческой школе)

**4. Какого цвета фон Олимпийского флага?**

- А) бледно-жёлтый;              В) бледно-голубой;  
Б) белый;                              Г) бледно-зеленый.

**5. Как называется часть тела человека, обозначенная знаком вопроса?**

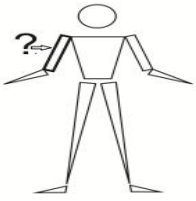

- А) предплечье;
- Б) плечо;
- В) ключица;
- Г) рука.

**6. Как называется расстояние между занимающимися в шеренге?**

- А) шеренга;                      В) интервал;
- Б) дистанция;                      Г) расстояние.

**7. Как называется обувь для бега?**

- А) кеды;                      Б) бутсы;                      В) чешки;                      Г) шиповки.

**8. Какая страна является родиной футбола?**

- А) Россия;                      Б) Италия;                      В) Англия;                      Г) Канада.

**9. Быстрее, выше, сильнее – это ....**

- А) реклама                      В) речёвка
- Б) девиз                      Г) крылатое выражение

**10. Какое физическое качество развивается при выполнении вися на согнутых руках?**

- А) координация;                      В) статическая сила;
- Б) быстрота;                      Г) выносливость.

**Промежуточная контрольная работа по физической культуре 2 класс.**  
**ФИО** \_\_\_\_\_ **Класс:** \_\_\_\_\_ **Дата:** \_\_\_\_\_

**1. Чтобы быть всегда здоровым и крепким, нужно:**

- хорошо питаться

- много учиться

делать зарядку

- больше спать

## **2. Как называется период, отведенный на отдых и занятия?**

- здоровый образ жизни

- рациональное питание

- режим двигательной активности

распорядок дня

## **3. Отгадайте загадку:**

*«Кроссы пробегаем, делаем зарядку,*

*Со здоровьем будет все у нас в порядке,*

*Спорт нам помогает сохранить фигуру,*

*Спорт нас закаляет! Все на ...»*

физкультуру

- процедуру

- эстафету

- олимпиаду

## **4. В какой обуви необходимо находиться на уроке физкультуры?**

- тапочки

кроссовки

- ботинки

- шлепки

## **5. Какая страна является родиной олимпийских игр?**

- Бразилия

- Португалия

+Греция

- Япония

**6. С какой периодичностью проходят Олимпийские игры?**

- ежегодно

- 1 раз в 5 лет

- 2 раза в 5 лет

1 раз в 4 года

**7. При помощи чего можно взбодрить организм человека, чтобы быстрее проснуться утром?**

- будильника

- плаванья

- еды

зарядки

**8. Какое количество колец изображено на олимпийской символике?**

пять

- два

- три

- одно

**9. Назови основные части тела:**

а) нос, глаза, уши

б) голова, руки, ноги, туловище

в) коленки, локти, пальцы

**10. Олимпийские игры бывают:**

а) летние и зимние

б) осенние

в) весенние.



**ФОНД ОЦЕНОЧНЫХ СРЕДСТВ**

**по учебному предмету**

**«Русский язык»**

**3 класс**

**Паспорт фонда оценочных средств  
по предмету «Русский язык»**

<b>№ п/п</b>	<b>Наименование оценочного средства</b>	<b>Чет верть</b>
<b>3 класс</b>		
5.	Диктант «Прощание с осенью»	<b>I</b>
6.	Диктант «Снеговик»	<b>II</b>
7.	Диктант «Весна»	<b>III</b>
8.	Контрольная работа за год "Соловьиная песня"	<b>IV</b>

**Фонд оценочных средств  
по предмету «Русский язык», 3 класс  
1. Контрольный диктант за первую четверть «Прощание с осенью»**

Прощание с осенью.

В октябре стоит сырая погода. Весь месяц льют дожди. Дует осенний ветер. Шумят в саду деревья.

Ночью перестал дождь. Выпал первый снег. Кругом светло. Все вокруг стало нарядным. Две вороны сели на березу. Посыпался пушистый снежок. Дорога подмерзла. Хрустят листья и трава на тропе у дома.

*Слова для справок:* стало, подмерзла.

**Грамматические задания:**

1. В первом предложении подчеркнуть подлежащие и сказуемое.
2. Разобрать по составу слова: осенний, саду.
3. Выписать из текста слово, в котором букв больше, чем звуков.

**2. Контрольный диктант «Снеговик»**

Снеговик

Стоит чудесный зимний день. Падает лёгкий снег. Деревья одеты в белые шубки. Спит пруд под ледяной коркой. Яркое солнце на небе.

Выбежала группа ребят. Они стали лепить снеговика. Глазки сделали ему из светлых льдинок, рот и нос из морковки, а брови из угольков. Радостно и весело всем!

**Грамматическое задание**

1. В первом предложении подчеркните главные члены и укажите части речи.
2. Разберите слова по составу: вариант 1 – зимний, шубки; вариант 2 – белые, морковки.
3. Найдите в тексте и запишите по одному слову с проверяемым безударным гласным звуком в корне, парным по глухости-звонкости согласным, произносимым согласным. Рядом запишите проверочные слова.

**3. Контрольный диктант «Весна»**

Весна

Наступила поздняя весна. Погода стоит чудесная. Яркие лучи солнца ласкают землю. Тепло. Из земли показалась молодая травка. На поляне появились голубые подснежники. На берёзах и тополях набухли почки. В лесу запахло берёзовым соком. Скоро на деревьях зазеленеют листья. Вот уже видны их первые зелёные язычки. Хорошо весной!

Птицы поют свои весёлые песни. Радостно чирикают воробьи. Прыгают шустрые синички. Все рады весне.

### Грамматические задания:

#### 1 вариант

1. Разберите 5 предложение по членам и частям речи.

2. Подобрать и записать однокоренные слова разных частей речи (не менее двух) с корнем – зим-

#### 2 вариант

1. Разберите 6 предложение по членам и частям речи.

2. Подобрать и записать однокоренные слова разных частей речи (не менее двух) с корнем – сад -

### 4. Контрольная работа за год "Соловьиная песня"

#### Соловьиная песня

Закатилось солнце. Угасает длинный день. Смолкают голоса птиц. Наступает тишь.

Но вот в сумраке вечера послышалась новая птичья песня. Певец пробует свой сильный чудесный голос. Щёлкнул, издал протяжный свист. Помолчал чуточку, снова засвистал, залился трелью.

Кто это так хорошо поёт в сумерках? Вот он сидит на суку. Сам серый. Ростом с воробья.

Птичка подняла головку, открыла клюв. Легко и свободно плывёт в ночной тишине соловьиная песня.

#### Грамматическое задание

1. Выпишите из текста два слова с безударными гласными в корне. Рядом запишите проверочные слова.
2. Выпишите из текста два слова с приставками. Приставки выделите.
3. Разберите предложения по членам: вариант 1 - второе, вариант 2 — третье.

### Критерии оценивания письменных работ предмета «Русский язык»

#### Диктант.

- «5» – за работу, в которой нет ошибок.
- «4» – за работу, в которой допущено 1 – 2 ошибки.
- «3» – за работу, в которой допущено 3 – 5 ошибок.
- «2» – за работу, в которой допущено более 5 ошибок.

#### Примечание:

Повторная ошибка в одном и том же слове считается за одну ошибку, а ошибки, допущенные на одно и то же правило в разных словах считаются как две.

#### Грамматическое задание.

- «5» – без ошибок.

- «4» – правильно выполнено не менее 3/4 заданий.
- «3» – правильно выполнено не менее 1/2 заданий.
- «2» – правильно выполнено менее 1/2 заданий.

### **Оценка тестов.**

Тестовая форма проверки позволяет существенно увеличить объем контролируемого материала по сравнению с традиционной контрольной работой (диктантом с грамматическим заданием) и тем самым создает предпосылки для повышения информативности и объективности результатов. Тест включает задания средней трудности.

Проверка может проводиться как по всему тесту, так и отдельно по разделам. Выполненная работа оценивается отметками "зачет" или "незачет". Считается, что ученик обнаружил достаточную базовую подготовку ("зачет"), если он дал не менее 75% правильных ответов.

### **Один из вариантов оценивания:**

- "высокий" - все предложенные задания выполнены правильно;
- "средний" - все задания с незначительными погрешностями;
- "низкий" - выполнены отдельные задания.

***Примечание:** Учащихся следует подготовить заранее к выполнению работы. Для этого надо выделить 10-15 минут в конце одного из предшествующих уроков. Рекомендуется записать на доске 1-2 задания, аналогичные включенным в тест и выполнить их вместе с учащимися.*

<b>Базовый уровень 0 - 60%</b>	<b>60 - 77%</b>	<b>77 - 90%</b>	<b>90 - 100%</b>
<b>менее 17 баллов</b>	<b>18 - 22 балла</b>	<b>23 -26 баллов</b>	<b>27-30 баллов</b>
<b>"2"</b>	<b>"3"</b>	<b>"4"</b>	<b>"5"</b>

## **К**

### **Кодификатор**

**распределённых по классам проверяемых требований к результатам освоения  
основной образовательной программы начального общего образования и  
элементов содержания**

**по РУССКОМУ ЯЗЫКУ**

Кодификатор распределённых по классам проверяемых требований к результатам освоения основной образовательной программы начального общего образования и элементов содержания (далее – кодификатор) предназначен для разработки измерительных материалов и анализа результатов федеральных и региональных процедур оценки качества образования. Кодификатор является систематизированным перечнем проверяемых элементов содержания и операционализированных требований к результатам освоения основной образовательной программы начального общего образования, в котором каждому объекту соответствует определённый код.

Кодификатор составлен на основе федерального государственного образовательного стандарта начального общего образования (приказ Минобрнауки России от 06.10.2009 г. № 373) и Примерной основной образовательной программы начального

общего образования (одобрена решением федерального учебно-методического объединения по общему образованию (протокол от 08.04.2015 г. № 1/15)).

Кодификатор состоит из двух разделов:

– раздел 1. «Перечень распределённых по классам проверяемых требований к результатам освоения основной образовательной программы начального общего образования по русскому языку»;

– раздел 2. «Перечень распределённых по классам проверяемых элементов содержания по русскому языку».

### 3 класс

Код раздела	Код проверяемого элемента	Проверяемые элементы содержания
1.	<b>Фонетика и графика</b>	
	1.1	Повторение: звуки русского языка: гласный/согласный, гласный ударный/безударный, согласный твёрдый/мягкий, парный/непарный, согласный глухой/звонкий, парный/непарный (в объёме изученного)
	1.2	Функции разделительных мягкого ( <i>ь</i> ) и твёрдого ( <i>ъ</i> ) знаков
	1.3	Обозначение на письме твёрдости и мягкости согласных звуков
	1.4	Условия использования на письме разделительных мягкого ( <i>ь</i> ) и твёрдого ( <i>ъ</i> ) знаков
	1.5	Соотношение звукового и буквенного состава в словах разделительными знаками <i>ь</i> и <i>ъ</i> , в словах с непроизносимыми согласными
	1.6	Значение использования алфавита при работе со словарями, справочниками, каталогами
2.	<b>Орфоэпия</b>	
	2.1	Нормы произношения звуков и сочетаний звуков; ударение в словах в соответствии с нормами современного русского литературного языка (перечень слов определён орфоэпическим словарём в учебнике)
	2.2	Ударение в словах в соответствии с нормами современного русского литературного языка (перечень слов определён орфоэпическим словарём в учебнике).
2.3	Значение использования орфоэпического словаря для решения практических задач	
3.	<b>Лексика</b>	
	3.1	Лексическое значение слова (общее понятие)
	3.2	Прямое и переносное значение слова (ознакомление)
3.3	Устаревшие слова (ознакомление)	
4.	<b>Состав слова (морфемика)</b>	

4.1	Признаки однокоренных слов
4.2	Однокоренные слова и формы одного и того же слова
4.3	Однокоренные слова и слова с омонимичными корнями(без названия термина)
4.4	Однокоренные слова и синонимы (без названия термина)
4.5	Корень, приставка, суффикс – значимые части слова
4.6	Окончание как изменяемая часть слова, нулевое окончание (ознакомление)

5	<b>Морфология. Части речи</b>	
	5.1	Имя существительное: общее значение, вопросы, употребление в речи
	5.2	Имена существительные одушевлённые и неодушевлённые
	5.3	Имена существительные мужского, женского и среднего рода
	5.4	Падежи; изменение имён существительных по падежам и числам (склонение)
	5.5	Имя прилагательное: общее значение, вопросы, употребление в речи
	5.6	Изменение имён прилагательных по родам, числами падежам, кроме имён прилагательных на <i>-ий, -ья, -ов, -ин</i>
	5.7	Склонение имён прилагательных в мужском, женском, среднем роде в единственном числе
	5.8	Личные местоимения (общее представление)
	5.9	Употребление личных местоимений в речи, использование личных местоимений для устранения неоправданных повторов в тексте
	5.10	Глагол: общее значение, вопросы, употребление в речи
	5.11	Начальная форма глагола
	5.12	Настоящее, будущее, прошедшее время глаголов
	5.14	Род глаголов в прошедшем времени
6	<b>Синтаксис</b>	
	6.1	Виды предложений по эмоциональной окраске (восклицательное, невосклицательное)
	6.2	Главные члены предложения – подлежащее и сказуемое
	6.3	Второстепенные члены предложения (без деления на виды)
	6.4	Предложения распространённые и нераспространённые
7	<b>Орфография</b>	
	6.1	Орфограммы и орфографические правила: написание непроверяемых гласных и согласных в корне слова (перечень слов в орфографическом словаре учебника)
	6.2	Написание парных звонких и глухих согласных в корнеслова (в середине слова)
	6.3	Написание непроизносимых согласных в корне слова
	6.4	Употребление разделительного мягкого ( <i>ь</i> ) и разделительного твёрдого ( <i>ъ</i> ) знаков
	6.5	Написание мягкого знака ( <i>ь</i> ) после шипящих на конце имён существительных женского рода
	6.6	Раздельное написание частицы <i>не</i> с глаголами
	6.7	Раздельное написание предлогов со словами



	6.8	Значение использования орфографического словаря для определения (уточнения) написания слова
8	<b>Развитие речи</b>	
	8.1	Русский язык как государственный язык Российской Федерации
	8.2	Нормы речевого этикета
	8.3	Устное и письменное приглашение, просьба, извинение, благодарность, отказ и др.
	8.4	Тема текста
	8.5	Основная мысль текста
	8.6	Заголовок
	8.7	План текста
	8.8	Связь предложений в тексте с помощью личных местоимений, синонимов, союзов <i>и, а, но</i>
	8.9	Ключевые слова в тексте
	8.10	Общее понятие о типах текста (повествование, описание, рассуждение)
	8.11	Изложение текста по коллективно или самостоятельно составленному плану
8.12	Изучающее, ознакомительное чтение	

### Спецификация

контрольных измерительных материалов (КИМ)

1.

#### Обобщенный план работы

Обозначение заданий:

- уровни сложности задания: Б – базовый, П – повышенный
- тип задания: КО – задание с кратким ответом  
ВО – задание с выбором ответа.

№ п/п	Проверяемые умения	Код проверяемого умения	Тип задания	Уровень сложности	Максимальный балл за выполнение задания	Примерное время выполнения задания (мин)
<b>Диктант</b>						
1	Умение писать под диктовку тексты объемом до 60 слов, в соответствии с изученными правилами правописания	6.1.5		Б	7	23
<b>Грамматическое задание</b>						
2.1	Умение различать согласные звонкие/глухие, парные/непарные звонкие и глухие.	1.1.4	ВО	Б	1	2 - 3

2.2	Умение различать гласные ударные/безударные; делить слово на слоги, для переноса.	1.1.2	КО	Б	2	2 - 3
2.3	Умение различать гласные ударные/безударные; делить слово на слоги, для переноса. Умение различать согласные твердые/мягкие, парные/непарные твердые и мягкие.	1.1.2 1.1.3	ВО	Б	2	2 - 3
2.4	Умение определять род, число, падеж, склонение имён существительных.	4.1.1	ВО	Б	3	2 - 3
2.5	Умение определять род, число, падеж, склонение имён существительных.	4.1.1	ВО	Б	2	3 – 4
2.6	Умение находить орфограммы в словах,	6.1.1	ВО	Б	1	3 – 4

	определять место орфограммы в слове.					
2.7	Умение различать родственные (однокоренные) слова и формы слова.	2.1.2	ВО	Б	1	3 – 4
2.8	Умение из предложенного списка подбирать слова с однозначно выделяемыми морфемами к заданной схеме слова.	2.2.1	ВО	П	1	3 – 4
2.9	Умение классифицировать предложения по цели высказывания, находить повествовательные/ побудительные /вопросительные предложения. Умение определять восклицательную/ невосклицательную интонацию предложения.	5.1.3  5.1.4	КО	Б	1	3 – 4
2.10	Умение определять значение слова.	3.2.3	РО	П	1	3 – 4
	<b>Итого</b>				<b>22</b>	<b>45 мин</b>

**ФОНД ОЦЕНОЧНЫХ СРЕДСТВ**

**по учебному предмету**

**«Литературное чтение»**

**3 класс**

**Фонд оценочных средств  
для проведения текущей и промежуточной аттестации  
по литературному чтению**

<b>№ п/п</b>	<b>Предмет</b>	<b>Наименование</b>
		<b>3 класс</b>
<b>1.</b>	Литературное чтение	Контрольная работа. Работа с текстом №1 «Бактерии».
<b>2</b>	Литературное чтение	Контрольная работа. Работа с текстом №2 «Воздух».
<b>3</b>	Литературное чтение	Контрольная работа. Работа с текстом №15 «Радуга».
<b>4</b>	Литературное чтение	Промежуточная контрольная работа «Немецкая овчарка».

Система проверочных заданий и упражнений для самоконтроля включена в содержание учебников для 1-4 классов.

### Контрольная работа за 1 четверть

Выполнил(а) \_\_\_\_\_, 3 \_\_\_\_ класс

#### 1. Прочитай текст.

Бактерии - это мельчайшие живые существа, которые невозможно увидеть невооружённым глазом. Это одна из простейших форм жизни. Бактерии больше всего похожи на растения, чем на животных. Они имеют разную форму: цилиндрическую, спиралевидную или шарообразную.

Существуют тысячи видов бактерий. Огромное количество бактерий можно найти повсюду, куда ни посмотри. Многие бактерии обитают в почве. Некоторые бактерии живут внутри нашего тела – они помогают нам переваривать пищу.

Большинство бактерий совершенно безвредны, но некоторые вызывают инфекции. Попадание некоторых бактерий в организм человека несёт опасность. Такие бактерии называют микробами. Для борьбы с микробами используют специальные лекарства.

(88 слов)

(По материалам энциклопедии "Хочу всё знать")

#### 2. Определи стиль текста: научный, художественный или публицистический.

\_\_\_\_\_

#### 3. Какова главная тема текста?

\_\_\_\_\_

#### 4. Допиши план.

1. \_\_\_\_\_

2. \_\_\_\_\_

3. Борьба с микробами.

#### 5. Закончи предложение.

Для борьбы с микробами используют \_\_\_\_\_

6. Отметь рисунок, на котором на руках мальчика будет меньше микробов.



7. Объясни, как ты понимаешь выражение "совершенно безвредны".

8. Заполни таблицу, используя слова текста.

Вопрос?	Ответ:
Кто такие бактерии?	
Какую форму имеют бактерии?	
Где живёт наибольшее количество бактерий?	
Как называются бактерии, которые вызывают инфекцию?	

9. Подбери к словам синонимы.

обитают - \_\_\_\_\_

безвредный - \_\_\_\_\_

мельчайшие - \_\_\_\_\_

шарообразный - \_\_\_\_\_

10. Вставь пропущенную безударную гласную. Подчеркни грамматическую основу.

Некоторые бактерии передв\_гаются с помощью маленьких усиков.

## Контрольная работа за 2 четверть

Выполнил(а) \_\_\_\_\_, 3 \_\_\_\_\_ класс

### 1. Прочитай текст.

Воздух находится повсюду вокруг нас. Он окружает землю сплошным слоем, который называется атмосферой. Чтобы жить, нам необходимо дышать воздухом. Воздух не имеет ни цвета, ни запаха. Но в действительности это смесь различных газов и его можно ощущать. Мы чувствуем, как дует ветер, и знаем, что воздух имеет вес. Воздух, находящийся в обычной комнате, весит около сорока пяти килограммов – примерно, как большой мешок с картошкой! Также воздух распространяет звук – без воздуха мы не могли бы слышать, потому что звуки не могут распространяться в безвоздушном пространстве.

В основном воздух состоит из азота и кислорода, газа, который необходим нам для жизни. В воздухе также содержится небольшое количество воды в виде пара. (108 слов)  
(По материалам энциклопедии "Хочу всё знать")

### 2. Какова главная тема текста?

\_\_\_\_\_

### 3. Определи стиль текста: научный, художественный или публицистический.

\_\_\_\_\_

### 4. Выпиши из предложенных заголовков, наиболее полно отражающий содержание текста. «Мешок с картошкой», «Воздух», «Мы чувствуем воздух».

\_\_\_\_\_

### 5. Что такое атмосфера? Найди в тексте ответ и подчеркни.

### 6. Вставь пропущенные буквы. Подчеркни грамматическую основу.

При нагр\_вании воздух расш\_рется и ст\_новится ле\_че.

### 7. Отметь рисунок, на котором изображено место с наиболее чистым воздухом.

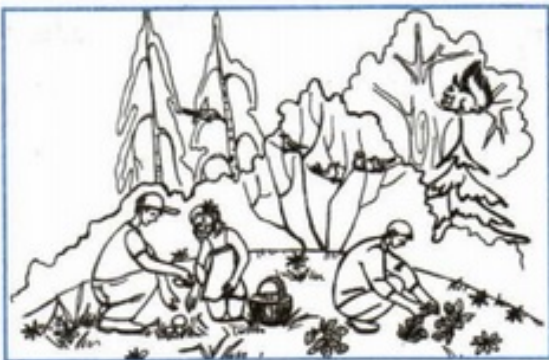



**8. С помощью суффиксов -н-, -ов- образуй и запиши однокоренные слова. Выдели в словах корень и суффикс.**

**Кислород, газ, холод, азот, воздух, цвет, атмосфера.**

---

---

---

**9. Выпиши из предложения все словосочетания. Подчеркни главное слово в каждом словосочетании.**

**В самолётах специалисты искусственно поддерживают давление воздуха.**

---

---

---

**10. Восстанови предложение. Впиши пропущенные слова.**

Мы \_\_\_\_\_, как \_\_\_\_\_ ветер, и

\_\_\_\_\_, что воздух \_\_\_\_\_ вес.

## Контрольная работа по литературному чтению за 3 четверть

Выполнил(а) \_\_\_\_\_, 3 \_\_\_\_\_ класс

### 1. Прочитай текст.

После жаркого, душного дня сгустились тучи и полил дождь. Когда он прекратился, над горизонтом засверкало заходящее солнце. И в это время под тёмной тучей, словно гигантская дуга, появилась радуга. Семь чистых цветов переходят один в другой - красный, оранжевый, жёлтый, зелёный, голубой, синий, фиолетовый. Что это такое - радуга? Почему в воздухе возникло такое чудо?  
А причина этому - солнечный свет.

Когда лучи солнечного света проходят через воздух, мы видим их как белый свет. Но вот на их пути встретилась дождевая капля. А капля по форме близка к призме — геометрической фигуре. Когда луч света проходит через каплю, белый луч распадается на составные лучи. На стене появляется красивый разноцветный зайчик, а на небе — радуга.  
Чем ниже стоит солнце, тем выше и ярче будет радуга. (120 слов)

(По материалам энциклопедии "Что такое? Кто такой?")

### 2. Определи главную тему текста.

\_\_\_\_\_

### 3. Определи тип текста: повествование, описание, рассуждение.

\_\_\_\_\_

### 4. С чем в тексте сравнивают радугу? Запиши полный ответ.

\_\_\_\_\_

### 5. Выпиши из текста вопросительные предложения.

\_\_\_\_\_

### 6. Образуй однокоренные слова с помощью приставок за-, при-, пере-, про-, в-, вы-. Выдели корень и приставку в однокоренных словах.

ход \_\_\_\_\_

\_\_\_\_\_

лил \_\_\_\_\_

\_\_\_\_\_

7. Выпиши из первого абзаца текста слова с непроизносимым согласным. Запиши проверочные слова.

8. Закончи предложение, используя текст.

Когда луч света проходит через каплю, белый луч распадается на семь цветов

(к а к и х?) \_\_\_\_\_

9. Вставь пропущенные буквы. Подчеркни грамматические основы предложений.

Над г\_р\_зонтом засв\_тило зах\_дящее со\_нце.

Зах\_дящее со\_нце осв\_щает г\_р\_зонт.

Г\_р\_зонт осв\_щён зах\_дящим со\_нцем.

10. Отметь рисунок, который соответствует содержанию рассказа.

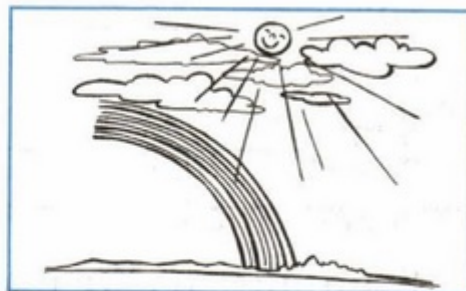

### Промежуточная контрольная работа

Выполнил(а) \_\_\_\_\_ 3 \_\_\_\_\_ класс

1. Прочитай текст.

Немецкая овчарка похожа на своих диких предков. У неё торчащие уши, узкая, но мощная голова, сильные челюсти. А самое главное – выносливость, как у волка. Подобно волку, собака предпочитает жить в стае, в обществе других. Поэтому она так легко и безоговорочно подчиняется своему хозяину, которого воспринимает, как своего рода, вожака стаи. При этом собаке необязательно узнавать его при помощи зрения. Гораздо большее значение имеет для неё слух и особое чутьё.

Длинный нос собаки настолько чувствителен, что нам трудно даже представить. Для него в мире существует столько разных запахов различных оттенков, что собака может разыскать человека, совсем его \_\_\_\_\_ не \_\_\_\_\_ видя.

Собака чувствует и страх, и доверие, чувствует, когда хозяин возвращается издалека.

Немецкая овчарка очень вежливая и добрая собака, любит играть с детьми, с удовольствием играет и шалит.

(125 слов)

(По Э. Бауэру)

**2. Определи главную тему текста.**

\_\_\_\_\_

**3. Определи тип текста: повествование, описание, рассуждение.**

\_\_\_\_\_

**4. Озаглавь каждую часть текста вопросительным предложением.**

1. \_\_\_\_\_
2. \_\_\_\_\_
3. \_\_\_\_\_
4. \_\_\_\_\_

**5. Запиши, с каким животным сравнивает автор немецкую овчарку. Почему?**

\_\_\_\_\_  
\_\_\_\_\_  
\_\_\_\_\_

**6. Подбери и запиши однокоренные слова. Выдели корень.**

запах - \_\_\_\_\_  
чувство - \_\_\_\_\_  
шалит - \_\_\_\_\_

**7. Выпиши из первого абзаца текста имена прилагательные. Разбери их по составу.**

\_\_\_\_\_  
\_\_\_\_\_

**8. Вставь пропущенные буквы. Подчеркни все имена существительные.**

Нач\_лась в\_сенняя охота. Дед Матвей пош\_л со св\_ей с\_бакой уток да гусей постр\_лять. Его верный пёс  
– х\_роший охотник. Любую дичь из оз\_ра выт\_щит.

**9. Подбери к данным словам синонимы.**

сильные – \_\_\_\_\_  
(с большим) удовольствием - \_\_\_\_\_

**10. Оформи обложку книги, в которой помещён данный текст.**

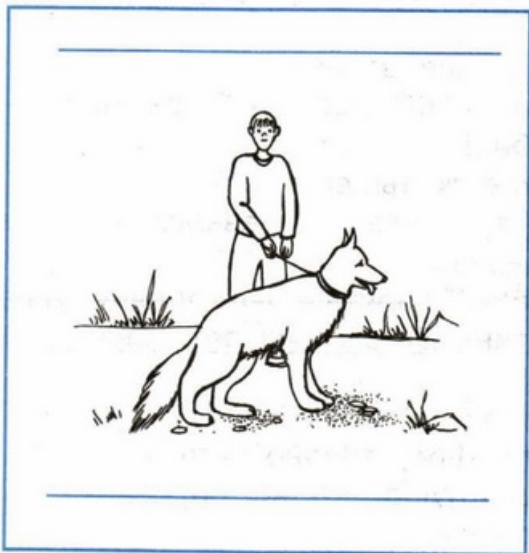

**Кодификатор  
распределённых по классам проверяемых требований к результатам освоения  
основной образовательной программы начального общего образования и  
элементов содержания**

**по ЛИТЕРАТУРНОМУ ЧТЕНИЮ**

Кодификатор распределённых по классам проверяемых требований к результатам освоения основной образовательной программы начального общего образования и элементов содержания (далее – кодификатор) предназначен для разработки измерительных материалов и анализ результатов федеральных и региональных процедур оценки качества образования. Кодификатор является систематизированным перечнем проверяемых элементов содержания и операционализованных требований к результатам освоения основной образовательной программы начального общего образования, в котором каждому объекту соответствует определённый код.

Кодификатор составлен на основе федерального государственного образовательного стандарта начального общего образования (приказ Минобрнауки России от 06.10.2009 г. № 373) и Примерной основной образовательной программы начального общего образования (одобрена решением федерального учебно-методического объединения по общему образованию (протокол от 08.04.2015 г. № 1/15)).

Кодификатор состоит из двух разделов:

- раздел 1. «Перечень распределённых по классам проверяемых требований к результатам освоения основной образовательной программы начального общего образования по литературному чтению»;
- раздел 2. «Перечень распределённых по классам проверяемых элементов содержания по литературному чтению».

Мета-предметный результат	Код проверяемого требования	Проверяемые предметные требования к результатам обучения
1		<b>Овладение способностью принимать и сохранять цели и задачи учебной деятельности, поиска средств ее осуществления</b>
	1.1	Подтверждать ответ примерами из текста
	1.2	Пересказывать (устно) содержание произведения подробно
	1.3	Пересказывать (устно) содержание произведения выборочно
	1.4	Пересказывать (устно) содержание произведения от третьего лица
	1.5.	Пересказывать (устно) содержание произведения от лица героя с изменением лица рассказчика
	1.6	Пересказывать (устно) содержание произведения, используя разные типы речи (повествование, описание, рассуждение) с учётом специфики учебного и художественного текстов
	1.7	Письменно излагать прочитанный/прослушанный текст подробно и выборочно, используя разные типы речи (повествование, описание, рассуждение)
	1.8	Составлять вопросный план текста с выделением эпизодов, смысловых частей
	1.9	Составлять номинативный план текста с выделением эпизодов, смысловых частей
	1.10	Составлять цитатный план текста с выделением эпизодов, смысловых частей
	1.11	Строить устное диалогическое и монологическое высказывание с соблюдением орфоэпических норм, правильной интонации

2	<b>Освоение начальных форм познавательной и личностной рефлексии</b>
2.1	Задавать вопросы к учебным и художественным текстам
2.2	Определять главную мысль произведения
2.3	Определять последовательность событий в произведении
2.4	Устанавливать взаимосвязь между событиями, эпизодами текста
2.5	Отличать автора произведения от героя и рассказчика
2.6	Находить в тексте портрет героя
2.7	Устанавливать взаимосвязь между поступками, мыслями, чувствами героев
2.8	Давать оценку поступкам героев
2.9	Характеризовать отношение автора к героям, поступкам, описанной картине
2.10	Характеризовать героев
2.11	Составлять портретные характеристики персонажей
2.12	Находить в тексте средства изображения героев и выражения их чувств
2.13	Находить в тексте описание пейзажа
2.14	Находить в тексте описание интерьера
2.15	Сравнивать героев одного произведения по предложенным критериям
2.16	Самостоятельно выбирать аспект сопоставления героев, их поступков – по аналогии или по контрасту
2.17	Интерпретировать фактический материал, содержание текста
2.18	Отвечать на вопрос о культурной значимости художественной литературы и фольклора
3	<b>Овладение навыками смыслового чтения текстов различных стилей и жанров в соответствии с целями и задачами; осознанное построение речевого высказывания в соответствии с задачами коммуникации и составление текстов в устной и письменной формах</b>
3.1	Владеть техникой чтения вслух словами с переходом на чтение группами слов без пропусков и перестановок букв и слогов; владеть техникой молчаливого чтения
3.2	Соблюдать орфоэпические и интонационные нормы при чтении вслух (в том числе при чтении наизусть)
3.3	Читать вслух в темпе не менее 60 слов в мин. с пониманием смысла прочитанного
3.4	Читать по ролям
3.5	Инсценировать небольшие эпизоды

	3.6	Составлять устные и письменные высказывания на основе прочитанного/прослушанного текста на заданную тему по содержанию произведения (не менее 8 предложений)
	3.7	Составлять устно и письменно краткий отзыв о прочитанном произведении по заданному образцу
	3.8	Составлять рассказ по иллюстрациям
	3.9	Составлять рассказ от имени одного из героев
	3.10	Придумывать продолжение прочитанного произведения
	3.11	Сочинять по аналогии с прочитанным (сказки, рассказы и др.)
	3.12	Использовать выразительные средства языка в собственном высказывании для передачи чувств, мыслей, оценки прочитанного
	3.14	Формулировать устно и письменно простые выводы на основе прочитанного/прослушанного текста
	3.15	Корректировать собственный письменный текст
<b>4</b>		<b>Овладение логическими действиями сравнения, анализа, синтеза, обобщения, классификации по родовидовым признакам, установления аналогий и причинно-следственных связей, построения рассуждений, отнесения к известным понятиям</b>
	4.1	Различать прозаическую и стихотворную речь
	4.2	Находить в тексте примеры использования слов в прямом и переносном значении
	4.3	Соотносить произведения с изученными жанрами; приводить примеры произведений фольклора разных народов России
	4.4	Различать и называть отдельные жанры фольклора (пословицы, народные песни, сказки о животных, бытовые и волшебные сказки)
	4.5	Различать и называть отдельные жанры художественной литературы (литературные сказки, рассказы, басни, стихотворения)
<b>5</b>		<b>Готовность слушать собеседника и вести диалог; готовность признавать возможность существования различных точек зрения и права каждого иметь свою; излагать своё мнение и аргументировать свою точку зрения и оценку событий</b>
	5.1	Участвовать в диалоге, связанном с обсуждением произведения
	5.2	Понимать фактическое содержание прослушанного текста, его смысл



	5.3	Понимать жанровую принадлежность прослушанного текста
--	-----	---

	5.4	Отвечать на вопросы по содержанию произведения
	5.5	Обсуждать прослушанный/прочитанный текст с соблюдением правил речевого этикета
<b>6</b>	<b>Овладение начальными сведениями о сущности и особенностях объектов, процессов и явлений действительности (природных, социальных, культурных, технических и др.) в соответствии с содержанием конкретного учебного предмета</b>	
	6.1	Находить отражение в фольклоре и литературных произведениях нравственных ценностей, традиций, быта, культуры разных народов
	6.2	Ориентироваться в нравственно-этических понятиях
<b>7</b>	<b>Овладение базовыми предметными и межпредметными понятиями, отражающими существенные связи и отношения между объектами и процессами</b>	
	7.1	Осознанно использовать при анализе и интерпретации текста изученные литературные понятия
	7.2	Объяснять своими словами значение изученных понятий
	7.3	Находить в тексте средства художественной выразительности (сравнение, эпитет, олицетворение)
	7.4	Отличать прозаическую речь от стихотворной речи
	7.5	Выявлять особенности стихотворного произведения (ритм, рифма, строфа)
	7.6.	Отличать лирическое произведение от эпического
<b>8</b>	<b>Умение работать в материальной и информационной среде начального общего образования (в том числе с учебными моделями) в соответствии с содержанием конкретного учебного предмета; формирование начального уровня культуры пользования словарями в системе универсальных учебных действий</b>	
	8.1	Выбирать книги для самостоятельного чтения с учётом рекомендательного списка, используя картотеки, открытый доступ к детским книгам в библиотеке
	8.2	Уметь использовать аппарат издания (обложку, оглавление, аннотацию, предисловие, иллюстрации, приложения, сноски, примечания)
	8.3	Использовать справочную литературу для получения дополнительной информации в соответствии с учебной задачей

## содержания по литературному чтению

Перечень распределённых по классам элементов содержания составлен на основе Примерной основной образовательной программы начального общего образования (одобрена решением федерального учебно-методического объединения по общему образованию (протокол от 08.04.2015 г. № 1/15)).

Код раз-дела	Код прове-ряемого элемента	Проверяемые элементы содержания
<b>1</b>	<b><i>Детская литература, вошедшая в круг детского чтения</i></b>	
		<p>Произведения устного народного творчества, художественные произведения выдающихся представителей отечественной литературы (А.С. Пушкина, В.А. Жуковского, М.Ю. Лермонтова, Ф.И. Тютчева, А.А. Фета, И.А. Крылова, Н.А. Некрасова, Л.Н. Толстого, А.П. Чехова, С.А. Есенина, В.В. Маяковского и др.), произведения отечественной литературы XX–XXI вв. (с учётом многонационального характера России), а также зарубежной литературы, доступные для восприятия младшими школьниками.</p> <p><i>Основными критериями отбора произведений для изучения в начальной школе являются их высокая художественная ценность, гуманистическая направленность, позитивное влияние на личность обучающегося, соответствие задачам его развития и возрастным особенностям, а также культурно- исторические традиции и богатый опыт отечественного образования</i></p>
<b>2</b>	<b><i>Сведения по теории и истории литературы</i></b>	
	2.1	Фольклор
	2.2	Малые жанры фольклора (потешки, считалки, небылицы, пословицы, загадки, народные песни и др.)
	2.3	Фольклорная сказка (сказка о животных, бытовая, волшебная)
	2.4	Литературная сказка
	2.5	Рассказ
	2.6	Басня (мораль, идея, персонажи)
	2.7	Автор
	2.8	Литературный герой, персонаж, характер
	2.9	Тема
	2.10	Идея
	2.11	Заголовок
	2.12	Содержание произведения
	2.13	Эпизод, смысловые части

	2.14	Композиция
	2.15	Ритм
	2.16	Рифма
	2.17	Строфа

### Спецификация контрольных измерительных материалов

**Условные обозначения:**

Б – базовый уровень сложности;

П – повышенный уровень сложности. Типы заданий:

ВО – выбор ответа;

КО – краткий ответ (с самостоятельным вписыванием цифр); РО – развёрнутый ответ.

№ задания	Код	Раздел содержания	Объект оценивания	Уровень сложности	Тип задания	Максимальный балл за выполнение	Примерное время выполнения задания (мин.)
<b>Чтение текста про себя</b>							10
1.	1.1.7.2	Виды речевой и читательской деятельности	Определять тему произведения.	Б	ВО	1	2
2.	1.1.7.8	Виды речевой и читательской деятельности	Находить в тексте требуемую информацию (конкретные сведения, факты, описания), заданную в явном виде.	Б	ВО	1	2

3.	1.1.7.8  3.1.1.2	Виды речевой и читательской деятельности  Литературоведческая пропедевтика	Находить в тексте требуемую информацию (конкретные сведения, факты, описания), заданную в явном виде. Находить в тексте и	Б	ВО	1	2
----	------------------------	--	---	---	----	---	---

			приводить примеры средств художественной выразительности: сравнение, олицетворение, метафора, эпитет (без использования терминологии).				
4.	1.1.7.8	Виды речевой и читательской деятельности	Находить в тексте требуемую информацию (конкретные сведения, факты, описания), заданную в явном виде.	Б	ВО	1	2
5.	1.1.7.8	Виды речевой и читательской деятельности	Находить в тексте требуемую информацию (конкретные сведения, факты, описания), заданную в явном виде.	Б	ВО	1	2
6.	1.1.8.2	Виды речевой и читательской деятельности	Устанавливать взаимосвязь между событиями, фактами, поступками (мотивы, последствия), мыслями, чувствами героев, опираясь на содержание	Б	ВО	1	2

			текста.				
7.	1.1.7.8	Виды речевой и читательской деятельности	Находить в тексте требуемую информацию (конкретные сведения, факты, описания), заданную в явном виде.	Б	ВО	1	2
8.	1.1.7.8	Виды речевой и читательской деятельности	Находить в тексте требуемую информацию (конкретные сведения, факты, описания), заданную в явном виде.	Б	КО	2	3
9.	1.1.8.1	Виды речевой и читательской деятельности	Делить текст на части, озаглавливать их, составлять простой план.	Б	ВО	3	2
10.	2.1.2.1	Круг детского чтения	В процессе обучения вести краткий аннотированный список прочитанных книг, используя формат типа: № п/п, автор, название, пометки.	Б	КО	1	3
11.	1.1.7.8	Виды речевой и читательской деятельности	Находить в тексте требуемую информацию (конкретные сведения, факты,	Б	ВО	1	2

			описания), заданную в явном виде.				
12.	1.1.7.9	Виды речевой и читательс кой деятельно сти	Задавать вопросы по содержанию произведения и отвечать на них, подтверждая ответ примерами из текста.	Б	РО	2	5
13.	1.2.3	Виды речевой и читательс кой деятельно сти	Устанавливать ассоциации с жизненным опытом, с впечатлениямиот восприятия других видов искусства.	П	РО	2	6
Итого				Б-12 П-1	ВО-9 РО-2 КО-2	Б-16 П-2	45



**ФОНД ОЦЕНОЧНЫХ СРЕДСТВ**

**по учебному предмету**

**«Чеченский язык»**

**3 класс**

**Фонд оценочных средств  
для проведения текущей и промежуточной аттестации**

<b>№ п/п</b>	<b>Предмет</b>	<b>Наименование</b>
		<b>3 класс</b>
<b>1</b>	Чеченский язык	Талламан диктант «Г1арг1улеш» «Шалха элпаш» темина
<b>2</b>	Чеченский язык	Талламан диктант «Бошмийн доттаг1ий» «Дош. Дешдакъа» темина
<b>3</b>	Чеченский язык	Талламан диктант «Сан махкахо» «Дешан х1оттам» темина
<b>4</b>	Чеченский язык	Талламан диктант «Олхазаршна баннаш» «Къамелан дакъош» темина
<b>5</b>	Чеченский язык	Промежуточни талламан диктант «Хасбешахъ»

Система проверочных заданий и упражнений для самоконтроля включена в содержание учебников для 1-4 классов.

### **Талламан диктант «Г1арг1улеш».**

Хаза хуьлу гурахь г1арг1улеш йоблхуш.Кхо са бой йоблху уьш лакха стигалхула. Церан маьхьарий хеза лаьттаь. Дехха лаьтта адамаш царна т1аьхьа хьобжуш. Г1арг1улеш бовхачу маьха д1аяхар-гуйре йоларан билгало ю.

### **Грамматически т1едилларш.**

1. Хьалхарчу кхаа предложенерчу мукъачу шалхачу элпашна к1ел цхьа сиз хьакха, мукъазчу шалхачу элпашна к1ел ши сиз хьакха
2. Дешдакъошка декъа дешнаш: лаьтта, гуйре, г1арг1улеш, некъ, бовхачу

### **Талламан диктант «Бошмийн доттаг1ий»**

Дитта т1ехь д1атоьхна бен бу. Цу чохь олхазарш деха. Олхазарш бошмийн доттаг1ий дуйла хаьа суна.Ас уьш къехка ца до. Цундела тхан дитташ т1е стоьмаш дуккха а латабо.

### **Грамматически т1едилларш.**

1. Шолг1а предложени меженашца талла.
2. Сехьадаха ма-деззара декъа а доькъуш д1аязде дешнаш: дитта, доттаг1ий, тхан, къехка, дукха

### **Талламан диктант «Сан маькахо»**

Боккха бу сан мохк. Ас дозалла до сайн маьках.Исбаьхьа ду кхузара лалам,лекха лаьмнаш, лубстахьаннаш. Дуйненан массо а маьл1ехь хаало сан маькахой. Сан маькахочо дозалла дарца олу шеен мохк Нохчий чоб бу!

### **Грамматически т1едилларш.**

1. Шолг1ачу предложенехь подлежащияний, сказуемияний к1ел сиз хьакха.
2. Схьаязде юкъара орам болу дешнаш, билгал баккха церан орам.

## Талламан диктант «Олхазаршна баннаш»

Бовхачу махка дладахана олхазарш б1аьсте ялча юхадог1у. Аннийн кескех царна баннаш до бераша. Т1аккха дитташ т1ехь уьш д1ач1аг1до. Олхазарш бошмийн доттаг1ий ду. Дитташ талхош йолу СА долу х1уманаш юу цара. Олхазарш бошмашкара лелхо мегар дац. Уьш, мелхо а, т1ек1адо х1ума дан деза.

### Грамматически т1едилларш.

1. Хьалхарчу предложенехь билгалъяха коьрта меженаш.
2. Дешнийн х1оттам къастабе  
1-ра вариант: таллархо, д1адеша, урамаш  
2-г1а вариант: яздархо, схьакхечи, къоламца.

## Талламан диктант «Хасбешахь» (аг1о 88)

Хасбеша дахара бераш. Цигахьбелхаш бира цара.Цхьаболчара хасстоьмашна асар дира,вукхара хи диллира.Дукха хасстоьмаш гулбийрбу хасбешара. Цигахь йийна дика кхуьуш ю копастанаш а, ж1онкаш а,наьрсаш а. Муьлхачу хасстоьмана хи маца дилла деза а,молханаш муьлханаш тоха деза а хьобху агрономо берашна.

### Грамматически т1едилларш.

1. Хьалхарчу предложенехь билгалъяха коьрта меженаш, дешнашна т1ехула къамелан дакъош билгалдаха
2. Текста юкьара схьаязде цхьаллин а, дуккхаллин а терахьера кхоккха дош.

**ФОНД ОЦЕНОЧНЫХ СРЕДСТВ**

**по учебному предмету**

**«Литературное чтение на родном (чеченском) языке»**

**3 класс**

**«Нохчийн литература» дешаран низамехула мах хадоран  
г1ирсийн паспорт.**

<b>Рог1 №</b>	<b>Мах хадоран г1ирсан ц1е</b>	<b>Чийрик</b>	<b>Х1оттийнарг</b>
<b>3 класс</b>			
1	<b>Хьалхарчу чийрикан лери́на талламан болх «Эхь–бехк.»</b>	<b>I</b>	Дешаран книжка 3 класс: учебник Солтханов Э.Х., Солтханов И.Э. Къамел кхиорна лери́на белхан тетрадь.Грозный: Грозненский рабочий.
2	<b>Шолг1ачу чийрикан лери́на талламан болх «Йоккха стаг»</b>	<b>II</b>	Дешаран книжка 3 класс: учебник Солтханов Э.Х., Солтханов И.Э. Къамел кхиорна лери́на белхан тетрадь.Грозный: Грозненский рабочий.
3	<b>Кхоалг1ачу чийрикан лери́на талламан болх «Бен»</b>	<b>III</b>	Дешаран книжка 3 класс: учебник Солтханов Э.Х., Солтханов И.Э. Къамел кхиорна лери́на белхан тетрадь.Грозный: Грозненский рабочий.
4	<b>Добалг1ачу чийрикан лери́на талламан болх «Бохам».</b>	<b>IV</b>	Дешаран книжка 3 класс: учебник Солтханов Э.Х., Солтханов И.Э. Къамел кхиорна лери́на белхан тетрадь.Грозный: Грозненский рабочий.

## Фонд оценочных работ по литературному чтению на чеченском языке.

### за 1 четверть

Фамилии, ц1е \_\_\_\_\_ 3 \_\_ класс

#### 1. Д1аеша текст.

##### Эхь–бехк.

Нинас урокашна кечам ца бинера. Цо школе ца яха сацам бира.

Амма шена бевзачарна, ша белхан хенахь книжкашца ца гайта, Нина лечкьина боьлаке яхара.

Шен марта чохь долу т1оьрмиг а, книжкаш а коьллашна юккье д1а а ехкина, иза хазачу поллана т1аьхьаелира. Цига хьийзаш т1енисьелира цхьана жимачу к1антана, шега дикачу, тешамечу б1аьргашца хьобжуш волчу.

Цуьнан карахь тетрадь юккье йиллина абат а гина, Нинас цуьнца забар ян сацам бира.

- Х1ей, ваьллалеларг! – ч1ог1а элира цо. Жима волуш дуйна да-нана а, школернаш а лехош ву хьо?

- Х1ан-х1а! – жоп делира цецваьллачу к1анта.

- Со школе вобдуш вара. Кхузахь хьуьнахула лелаш цхьа доккха ж1аьла ду. Иза летира. Со, цунах кхера а велла, тилавелира.

Нина кхобьина д1ах1оьттира. Амма жима к1ант, дагахь х1ума а доцуш, догдика вара. Нинин дийзира, иза куьг а лаьцна, боьлакахула новкьа ваккха. Ткьа Нинин книжкаш коьллашна юккьехь йисира, х1унда аьлча, жимачу к1антана а гуш, уьш схьаэца цунна эхь хийтира.

Гаьннаш т1ехьара схьаиккхинчу ж1аьло, книжкаш 1адда а йитина, марта диира.

Юха йирзина Нина, охьа а хиьна, доггах йилхира. Х1ан-х1а! Цунна новкьа дацара марта даар. Амма цуьнан коьрта т1ехула хаза эшарш локкхура синкьерамечу олхазарша. Нина ч1ог1а холчохь яра, цунна 1аламат ч1ог1а эхь хеттера.

( 177 дош)

#### 2. Билгальяккха х1ун текст ю иза:

а) Дийцаран

б) Сурт х1отторан

в) Ойлаяран

#### 3. Яздархочо шкоলেখь йоккхург х1ун хан лору:

а) Белхан хан

б) Самукьане хан

в) Садоу хан

**4. Х1унда ца яхара Нина школе?**

Текст юккьер асхъалаха оцу хаттарна жоп луш йолу предложени.

Д1аязье Нинас урокашна кечам ца бинера

**5. Х1ора билгалдашна маь1ница дог1у ц1ердош лаха.**

а) Жима –к1ант

б) Доккха – ж1аьла

в) хаза –полла

**6. Чекхъяха предложенеш**

1. Кхузахь хьуьнахула лелаш цхъа доккха ж1аьла ду

2. Марта даар цунна новкъа дацара

**7. Схъаязье текста юккьера хаттаран предложени**

- Х1ей, ваьллалеларг! – ч1огг1а элира цо. Жима волуш дубйна да-нана а, школернаш а 1ехош ву хьо?



## Фонд оценочных работ по литературному чтению на чеченском языке.

### за 2 четверть

1. Д1аеша текст.

Йоккха стаг.

Урам новкъахула доьдуш дара к1ант а, йо1 а.Цу шинна хьалха яьлла йоьдуш йоккха стаг яра. Урамехь ,ша хьаьхна шера яра.Йоккха стаг, ког а шершина, охьакхийтира .

-Д1алаца сан книжкаш !- аьлла , мохь туйхира к1анта йо1е.

Шен т1оьрмаг йо1е д1абелира цо. Т1аккха иза ведда йоккхачу стагана г1о дан вахара. К1ант вухавьча,йо1а хьаьттира:

\_\_Хьан денана ю иза?

-Яц,-элира к1анта .

-Хьан нана ю?\_тамаша бира йо1а.

-Яц.

-Дейиша ю? Я гергара ю?

-Яц, яц,-элира к1анта. -Иштта д1а йоккха стаг ю.

1. Текстан коьрта маь1ана билгалде. **Г1иллакх**

2. Билгалъяккха ,х1ун текст ю иза. Нийса жоп билгалде.

--**Дийцаран**

--Сурт х1отторан

--Ойлаяран

4.Дийцаран коьрта турпалхо мила ву? Текст т1ера схьаязье.

**Йоккха стаг,к1ант,йо1**

5.Д1аязбе къамелан декъашхой.

**Йо1 а, к1ант а.**

6.Текст юккьера схьа а лахий , чекхьяха предложени.

Ураман новкъахула **доьдуш дара к1ант а, йо1 а.**

7. Т1адамийн метта элпаш дахка.Билгалъяха коьрта меженаш.

Йо..кха стаг, ког а шерш...на ,охьакхи..тира .

Фонд оценочных работ по литературному чтению на чеченском языке.

## за 3 четверть

1. Д1аеша текст.

Бен.

Б1аьсте чекх а яьлла, аьхке юлуш хан яра. Дочу - Борзана юххерчу тог1ехь уьшал чуьра къаж хьокхуш вара 1усман. Кхуо мангал д1атуххушехь, кхунна хьалхара цхьа-ши метр генарчу къожа юккъера, чехка т1емаш а детташ, цхьа олхазар хьалаиккхира. Иза яра бад.

Къожа юккъехь бара бедан бен. Оцу говза бинчу бенахь 1уьллура барх1 мокха- къорза х1оа.

Иштта сурт шена гича, 1усмана, кхид1а ца хьокхуш, мангал сацийра. Мангалхочо шен « ц1ен – ц1а» ца дохадойла хиьча, бедо шен болх юха а д1аболийра.

Цул т1аьхьа цхьа к1ира даьлла хир дара. Дукха 1уьйранна хьуьнах вобдуш вара 1усман оцу уьшалшна юххехула. Д1ахьаьжначу цунна гира уьшалхула лелаш бад, т1аьхьах1обьттина мог1а бина дог1уш барх1 к1орни а долуш. Уьш кегий а, мокха а дара.

- Могуш-маьрша кхуьйла шу, - аьлла, шен г1уллакхе д1авахара 1усман.

(114 дош)

( Хасаев Хьасан)

2. Текстан маь1на билгалде

### 1алам 1алашдар

3. Билгалъяккха, х1ун текст ю иза. Нийса жоп билгалде.

- Дийцаран

- Сурт х1отторан

- Ойлаяран

4. Билгалъяккха планан пунктийн рог1алла.

1

Аьхке юлу хан

2 Нана-дoъзал

2 Бедан бен карор

5. Дийцаран коърта турпалхо мила ву?

Хьуънхо

Таллархо

Мангалхо

6. Схемица доглу дешнаш схъязде : машенaш, мангалхо, д1авахара.

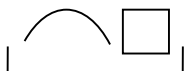

\_\_\_ машенaш \_\_\_



\_\_\_ мангалхо \_\_\_



Д1авахара

\_\_\_\_\_

7. Маса к1орни дара бедана т1аъхьах1oъттина доглуш?

4

6

8

## Жам1даран талламан болх

### Бохам

#### 1. Д1аеша текст.

Аьхкенан уггар довха де дара.

Органан бердана генахь йоцчу цхьана коьллаш юккьера инзаре ч1ог1ачу маьхаршца пхьидаш екаш хезира. Иза дийнан делкьехь дара. Оцу балхах тхойша цецвелира. Цхьа бохам ца хилча, пхьидаш ека хан яцара х1ара. Х1ун ду-техьа х1ара аьлла, пхьидийн аьзнаш хезачу аг1ор т1евахара тхойша.

Схьагуш дерг иштта сурт дара: гуш жима ор дара, башха к1орга доцчу цу чохь хатт бара, кхехкаш долу худар санна, сийса а сийсаш. Дикка хьаьжча, и сийсош дерш пхьидийн сесий хилар гучуделира. Х1обттинчу йокьано ор чуьра д1адаьккхинера хи, иза доцуш х1аллакьхуьлуш лаьттара сесий.

Х1ара г1уллакх иштта дита мегар дац аьлла, гена доццуш доьдучу татол т1ера схьа пхьидийн ор чу хи дайта харш даккха х1обттира Султан. Ор чу хи деара, иза сихха хьала а дузуш.

Сесий сихонца хи чухула лела дуьйладелира. Уьш х1аллакьхиларх хьалхадевлира.

(Хь. Хасаев)

#### 2. Х1окху текстан тема билгалъе. Д1аяъе иза.

##### 1алам лардар

#### 3.Билгаъяккха, х1ун текст ю иза. Нийса жоп билгалде.

- Дийцаран

- Сурт х1отторан

- Ойлаяран

#### 4.Т1адамийн метта элпаш дакка. Билгалъяха коьрта меженаш.

Сес..й сих..нца хи чухула лела дуь..лад..лира.

#### 5.Текст юккьера схьа а лахий, чекхъяккха предложени.

Ор чу хи деара, иза сихха хьала а дузуш.

#### 6.Шина бог1амалгахь долу дешнаш х1уманан ц1е цуьнан билгалонца х1отта.

Довха

малхо

довха де

Бовхачу ор  
Жима де

бовхачу малхо  
жима ор

**7.Т1адамийн метга элпаш дахка. Билгалдаха предложенин дозанаш.**

Органа го а б..на 1ачу пхь..даша ч1ог1а г1ов ..а йора тхойша т1ев..ача, уьш мет..ах а ца ..влира шайн к1орн..шна дан г1о доцуш, белх..м беш яра уьш.

**ФОНД ОЦЕНОЧНЫХ СРЕДСТВ**

**по учебному предмету**

**«Английский язык»**

**3 класс**

**Паспорт фонда оценочных средств**

по предмету «Английский язык»

№ п/п	Наименование оценочного средства	Чет верть
<b>3 класс</b>		
5.	«Schooldays!»	<b>I</b>
6.	«AllthethingsIlike!»	<b>II</b>
7.	«Comeinandplay!» «Furryfriends!» Home, sweethome!»	<b>III</b>
8.	«A day off!» Day by day»	<b>IV</b>

**Фонд оценочных средств по предмету «Английский язык». 3 класс**

# 1. Контрольная работа за 1 четверть. 3 класс.

## Variant A

### 1. Look and write.

- 1). Школа - (loscoh)
- 2). Книга – (okob)
- 3). Линейка – (erurl)

### 2. Look and write.

- 1). 11 –
- 2). 14 –
- 3). 15 –

### 3. Read and choose.

1). A What your name?

B What's your name?

2). A What's this?

B What this?

### 4. Read and answer about yourself.

1). What's your name?

2). How old are you? 3). What's your favourite subject?

## Variant B

### 1. Look and write.

- 1). Портфель – (aghlcoobs)
- 2). Карандаш – (ipceln)
- 3). Стерка – (rebburu)

### 2. Look and write.

- 1). 13 –
- 2). 20 –
- 3). 18 –

### 3. Read and choose.

1). A This my pet, Jessie.

B This is my pet, Jessie.

2). A It a pen.

B It's a pen

### 4. Read and answer about yourself.



- 1). What's your name?
- 2). How old are you?
- 3). What's your favourite subject?

## 2. Контрольная работа за 2 четверть. 3 класс.

### Variant A

#### 1. Look, read and match.

- |                      |                 |
|----------------------|-----------------|
| 1). Яйцо             | a) chocolate    |
| 2). апельсиновый сок | b) egg          |
| 3). Торт, пирог      | c) lemonade     |
| 4). Лимонад          | d) orange juice |
| 5). Шоколад          | e) cake         |

#### 2. Read and choose.

- 1). A We doesn't like milk.  
B We don't like milk.
- 2). A Does Sue likes potatoes?  
B Does Sue like potatoes?

#### 3. Read and choose.

- 1). We haven't got **some** / **any** eggs.
- 2). Have you got **some** / **any** cheese?
- 3). Can I have **some** / **any** meat?

#### 4. Read and complete.

- 1). Do you like biscuits?  
Yes, ... 2). Do you like milk? No, ...

### Variant B

#### 1. Look, read and match.

- |               |               |
|---------------|---------------|
| 1). Молоко    | a) water      |
| 2). Сэндвич   | b) rice       |
| 3). Вода      | c) ice cream  |
| 4). Мороженое | d) sandwiches |
| 5). Рис       | e) milk       |

#### 2. Read and choose.

- 1). A I like chips.  
B I likes chips.
- 2). A Peter, does you like rice?

**B** Peter, do you like rice?

**3. Read and choose.**

- 1). I haven't got **some** / **any** cake.
- 2). We've got **some** / **any** burgers.
- 3). Can I have **some** / **any** meat?

**4. Read and complete.**

1). Do you like sausages?

No, ... .

2). Do you like rice?

Yes, ... .

### **3. Контрольная работа за 3 четверть. 3 класс.**

**Variant A**

**1. Read and complete.**

1). C \_ p \_ o \_ r \_ (шкаф с полками)

2). \_ l \_ s \_ (стакан)

**2. Read and choose.**

1). There **is/are** a sofa **in front of/ behind** the window.

2) There **is / are** two cats **on/under** the sofa.

3). There **is /are** some books **on/ next to** the sofa.

**3. Write the plurals.**

1). Baby---

2). Glass---

3). Shelf---

4). box

**4. Read and match.**

1). What's in the fridge?            a) An apple.

2). How many cookers are there?    b) In the bedroom.

3). Where's lan?                    c) Only one

**Variant B**

**1. Read and complete.**

1). F \_ i \_ g \_ (холодильник)

2). \_ o \_ k \_ r (кухонная плита)

**2. Read and choose.**

1). There is / are some glasses on/ in the cupboard.

2). There is/ are a ball under/ next to the cupboard.

3). There is / are a lamp behind / in the books.

### 3. Write the plurals.

- 1). Dish---
- 2). Sandwich---
- 3). Body---4). Family---

### 4. Read and match.

- 1). What's in the fridge?            a) An apple.
- 2). How many cookers are there?    b) In the bedroom.
- 3). Where's lan?                    c) Onlyone.

## 4. Контрольная работа за 4 четверть. 3 класс.

### Variant A

#### 1. Read and match.

- 1). Навещатьмоегодруга                    a) go to bed
- 2). Завтракать                                    b) watch a video
- 3). Смотретьвидео                              c) visit my friend
- 4). Идтиспать                                     d) have breakfast
- 5). Слушатьмузыку                              e) listen to music

#### 2. Read and fill in.

At, has, in, on, listens, visits, watches, goes, supper, at, home
---

Jack King gets up ... 9 o'clock ... Sundays. He ... breakfast, then he ... to the radio. In the afternoon, he ... his friends. He comes ... at 6 o'clock, then eats ... . ... the evening, he ... his favourite programme on TV, then ... 11 o'clock he ... to bed. Jack always has a nice time on Sundays!

#### 3. Read and choose.

- 1). A: What do you do in the evening?  
B: a) I visit my friends.  
b) I'm sleeping.
- 2). A: What are you doing now?  
B: a) I'm reading.  
b) I like reading.

#### 4. Look and write.

- 1). 22 –
- 2). 34 –
- 3). 65 –

### Variant B

### 1. Read and match.

- |                          |                    |
|--------------------------|--------------------|
| 1). Навещать моего друга | a) go to bed       |
| 2). Завтракать           | b) watch a video   |
| 3). Смотреть видео       | c) visit my friend |
| 4). Идти спать           | d) have breakfast  |
| 5). Слушать музыку       | e) listen to music |

### 2. Read and fill in.

At, has, in, on, listens, visits, watches, goes, supper, at, home

Jack King gets up ... 9 o'clock ... Sundays. He ... breakfast, then he ... to the radio. In the afternoon, he ... his friends. He comes ... at 6 o'clock, then eats ... . ... the evening, he ... his favourite programme on TV, then ... 11 o'clock he ... to bed. Jack always has a nice time on Sundays!

### 3. Read and choose.

- 1). A: What do you do in the evening?  
B: a) I visit my friends.  
b) I'm sleeping.
- 2). A: What are you doing now?  
B: a) I'm reading.  
b) I like reading.

### 4. Look and write.

- 1). 31 –  
2). 29 –  
3). 57 – \

### Критерии оценивания.

#### **Критерии оценивания умений обучающихся младших классов** **(английский язык)**

При обучении английскому языку детей 9-10 лет вряд ли стоит говорить о прямом контроле учебных действий, произносительных, грамматических, лексических навыков, а также речевых умений учащихся. Вместе с тем, занятия

по иностранному языку, как и по любому общеобразовательному предмету, включённому в сетку часов начальной школы, должны оцениваться в какие-то фиксированные промежутки учебного времени (четверти, полугодия, годы) При изучении курса предполагается проведение 3-х видов контроля:

**текущий:** При проведении текущего контроля не делается акцент на урок контроля, а проверка ЗУН проводится в игровой ненавязчивой форме. (контроль ЗУН по лексике, грамматике, орфографии);

• **рубежный:** (аудирования, чтения, говорения или письма в конце четверти);

• **итоговый:** Важным условием контроля и оценки речевых умений учащихся также является соблюдение следующего условия: характер заданий, предлагаемых в качестве контрольных, должен быть хорошо знаком учащимся. (контроль всех видов речевой деятельности в конце учебного года).

Результаты проверочных (контрольных) работ оцениваются по пятибалльной шкале.

### Критерии оценивания говорения .Монологическая форма

Отметка	Характеристика ответа
5	Учащийся логично строит монологическое высказывание (описание, рассказ) в соответствии с коммуникативной задачей, сформулированной в задании. Лексические единицы и грамматические структуры используются уместно. Ошибки практически отсутствуют. Речь учащегося понятна: практически все звуки в потоке речи произносятся правильно, соблюдается правильный интонационный рисунок. Объем высказывания - не менее 5 фраз
4	Учащийся логично строит монологическое высказывание (описание, рассказ) в соответствии с коммуникативной задачей, сформулированной в задании. Используемые лексические единицы и грамматические структуры соответствуют поставленной коммуникативной задаче. Учащийся допускает отдельные лексические и грамматические ошибки, которые не препятствуют пониманию его речи. Речь

	<p>учащегося понятна, учащийся не допускает фонематических ошибок. Объем высказывания – не менее 5 фраз</p>
3	<p>Учащийся строит монологическое высказывание (описание, рассказ) в соответствии с коммуникативной задачей, сформулированной в задании. Но: - высказывание не всегда логично, имеются повторы, - допускаются лексические и грамматические ошибки, которые затрудняют понимание. Речь отвечающего в целом понятна, учащийся в основном соблюдает интонационный рисунок. Объем высказывания – менее 5 фраз</p>
2	<p>Коммуникативная задача не выполнена. Содержание ответа не соответствует поставленной в задании коммуникативной задаче. Допускаются многочисленные лексические и грамматические ошибки, которые затрудняют понимание. Речь плохо воспринимается на слух из-за большого количества фонематических ошибок.</p>

### Диалогическая форма .

Отметка	Характеристика ответа
5	<p>Учащийся логично строит диалогическое общение в соответствии с коммуникативной задачей. Учащийся демонстрирует навыки и умения речевого взаимодействия с партнером: способен начать, поддержать и закончить разговор. Используемый языковой материал соответствует поставленной КЗ. Лексические и грамматические ошибки практически отсутствуют.</p> <p>Речь учащегося понятна: он не допускает фонематических ошибок, практически</p>

	все звуки в потоке речи произносит правильно, соблюдает правильный интонационный рисунок. Объем высказывания – не менее 3-4 реплик с каждой стороны.
4	Учащийся логично строит диалогическое общение в соответствии с коммуникативной задачей. Уч-ся в целом демонстрирует навыки и умения языкового взаимодействия с партнером: способен начать, поддержать и закончить разговор. Используемый словарный запас и грамматические структуры соответствуют поставленной КЗ. Могут допускаться некоторые лексические ошибки, не препятствующие пониманию. Речь понятна: нет фонематических ошибок, практически все звуки в потоке речи произносит правильно, в основном соблюдает правильный интонационный рисунок. Объем высказывания менее заданного: 3- 4 реплик с каждой стороны.
3	Уч-ся логично строит диалог в соответствии с КЗ. Однако не стремится поддержать беседу. Используемые ЛЕ и ГС соответствуют поставленной КЗ. Фонематические, лексические и грамматические ошибки не затрудняют общение. Но: - встречаются нарушения в использовании лексики, - допускаются отдельные грубые грамматические ошибки. Общеизвестные и простые слова произносятся неправильно. Объем высказывания менее заданного: 3- 4 реплик с каждой стороны.
2	КЗ не выполнена. Уч-ся не умеет строить диалогическое общение, не может поддержать беседу. Используется крайне ограниченный словарный запас, допускаются многочисленные лексические и грамматические ошибки, которые затрудняют понимание. Речь

	плохо воспринимается на слух из-за большого количества фонематических ошибок.
--	---

### Критерии оценивания чтения учащихся

Отметка	Характеристика чтения
5	Хорошо владеет правилами чтения, практически не допускает ошибок. Темп чтения беглый, естественный (близкий к естественному). Ошибки делает незначительные и легко исправляет их сам. Демонстрирует освоенность всех изученных правил чтения. Учащийся полностью понял содержание текста и выполнил все задания к текстам.
4	Достаточно хорошо владеет техникой чтения, допускает 2-4 ошибки в пределах изученного материала, не препятствующих общему пониманию прочитанного, и сам может их исправить. Чтение в ровном темпе, с небольшими паузами. Учащийся понял содержание текста за исключением деталей и выполнив 2/3 заданий к тексту.
3	Темп речи невысокий, с заметными паузами. Использует простые речевые модели. Допускает большое количество ошибок, иногда препятствующих пониманию прочитанного. Учащийся понял только основное содержание текста и выполнил 1/3 задания к тексту.
2	Большое количество грубых ошибок, часто препятствующих пониманию смысла прочитанного. Темп чтения низкий. Не владеет правилами чтения, допускает большое количество грубых ошибок, препятствующих пониманию прочитанного. Темп чтения очень



	низкий.
--	---------

### Критерии оценивания аудирования учащихся

Отметка	Характеристика ответов
5	Учащиеся полностью поняли содержание текста на слух и выполнили все задания по тексту. Полное понимание (90-100%) Максимально допустимое количество смысловых ошибок (искажение, опущение, добавление информации) при ответе на вопросы к прослушанному тексту – 1. Максимальное количество грамматических ошибок – 1.
4	Учащиеся поняли содержания текста без деталей на слух и выполнили 2/3 задания. Понято более 70% содержания Максимально допустимое количество смысловых ошибок (искажение, опущение, добавление информации) при ответе на вопросы к прослушанному тексту - 2. Максимальное количество грамматических ошибок – 2.
3	Учащиеся поняли только основной смысл текста на слух с небольшим искажением деталей содержания и выполнили 1/3 задания. Понято более 50% содержания. Максимально допустимое количество смысловых ошибок (искажение, опущение, добавление информации) при ответе на вопросы к прослушанному тексту – 2. Максимальное количество грамматических ошибок – 4.
2	Учащиеся не поняли содержания текста и выполнили задания по тексту не правильно. Понято менее 50% содержания. Максимально допустимое

	количество смысловых ошибок при ответе на вопросы к прослушанному тексту – более 3. Максимальное количество грамматических ошибок – 5.
--	--

### Критерии оценивания письменной работы учащихся

<b>Отметка</b>	<b>Объем правильно выполненных заданий (в % от общего объема работы)</b>
5	Превышает 75% Учащийся выполнил грамматически правильно 4 задания
4	Не превышает 65-75% Учащийся выполнил 3 задания, допустив 2-3 грамматические ошибки.
3	Не превышает 50%-65% Учащийся допустил 4-5 грамматических ошибок и выполнил 1 задание.
2	Не превышает 25% Учащийся не выполнил ни одного задания правильно.

**ФОНД ОЦЕНОЧНЫХ СРЕДСТВ**

**по учебному предмету**

**«Математика»**

**3 класс**

**Фонд оценочных средств  
для проведения текущей и промежуточной аттестации**

<b>№ п/п</b>	<b>Предмет</b>	<b>Наименование</b>
		<b>3 класс</b>
<b>1.</b>	Математика	Входная диагностическая работа
<b>2</b>	Математика	Контрольная работа по теме «Табличное умножение и деление» за 1 четверть
<b>3</b>	Математика	Контрольная работа по теме «Табличное умножение и деление» за 2 четверть
<b>4</b>	Математика	Контрольная работа по теме «Табличное умножение и деление» за 3 четверть
<b>5</b>	Математика	Промежуточная контрольная работа.

Система проверочных заданий и упражнений для самоконтроля включена в содержание учебников для 1-4 классов.

## Входная контрольная работа №1

### Вариант 1

1. Решите задачу:

Под одной яблоней было 14 яблок, под другой – 23 яблока. Ёжик утащил 12 яблок. Сколько яблок осталось?

$$14+23=37(\text{яб})$$

$$37-12=25(\text{яб})$$

Ответ: 25 яблок осталось.

2. Решите примеры, записывая их столбиком:

$$93-12=81$$

$$80-24=56$$

$$48+11=59$$

$$16+84=100$$

$$62-37=25$$

$$34+17=51$$

3. Решите уравнения:

$$65-X=58$$

$$25+X=39$$

$$X=65-58$$

$$x=39-25$$

$$X=7$$

$$x=14$$

$$65-7=58$$

$$x=25+14$$

$$58=58$$

$$39=39$$

4. Сравните:

$$4\text{см } 2\text{мм} > 40\text{мм}$$

$$3\text{дм } 6\text{см} < 4\text{дм}$$

$$1\text{ч} = 60\text{ мин}$$

5. \* Задача на смекалку

В болоте жила лягушка Квакушка и ее мама Кваквакушка. На обед Кваквакушка съела 16 комаров, а Квакушка на 7 меньше, на ужин 15 комаров, а Квакушка на 5 меньше. Сколько комаров нужно лягушкам в день, если они не завтракают?

$$16-7=9$$

$$16+9=25$$

$$15-5=10$$

$$15+10=25$$

$$25+25=50$$

## Вариант 2

1. Решите задачу:

В магазин в первый день прислали 45 курток, а во второй 35 курток. Продали 29 курток.

Сколько курток осталось продать?

$$45+35=80 \text{ (к)}$$

$$80-29=51 \text{ (к)}$$

Ответ: 51 курток осталось продать.

2. Решите примеры, записывая их столбиком:

$$52-11=41$$

$$70-18=52$$

$$48+31=79$$

$$37+63=100$$

$$94-69=25$$

$$56+38=94$$

3. Решите уравнения:

$$X-14=50$$

$$X+17=29$$

$$X=50+14$$

$$x=29-17$$

$$X=64$$

$$x=12$$

$$64-14=50$$

$$12+17=29$$

$$50=50$$

$$29=29$$

4. Сравните:

$$5\text{см } 1\text{мм} > 50\text{мм}$$

$$2\text{м } 8\text{дм} < 3\text{м}$$

$$1\text{ч} < 70\text{ мин}$$

5. \* Задача на смекалку

Мышка-норушка и 2 лягушки – квакушки весят столько же, сколько 2 мышки-норушки и одна лягушка квакушка. Кто тяжелее: мышка или лягушка?

(лягушка)

## Контрольная работа по теме «Табличное умножение и деление» за 1 четверть

### Вариант 1

**1. Выполни вычисления:**

$2 \cdot 6 = 12$

$16 : 8 = 2$

$3 \cdot 5 = 15$

$14 : 2 = 7$

$8 \cdot 3 = 24$

$18 : 2 = 9$

**2. Сравни выражения и поставь знак  $>$ ,  $<$  или  $=$ :**

$7 \cdot 3 + 7 < 7 \cdot 5$

$3 \cdot 5 - 5 < 3 \cdot 4$

**3. За каждым столиком обедает 4 человека. Сколько человек обедает за тремя такими столиками?**

$4 \times 3 = 12(\text{ч})$

**4. Нина разложила 16 ёлочных шаров в коробки, по 8 шаров в каждую. Сколько коробок заняли эти шары?**

$16 : 8 = 2(\text{к})$

**5. Начерти отрезок длиной 8 см. Обозначь его буквами А и В. Поставь на этом отрезке точку С так, чтобы она разделила его на 2 равных отрезка. Запиши длину отрезка.**

$8 : 2 = 4$  Длина отрезка 4 см.

### Вариант 2

**1. Выполни вычисления:**

$7 \cdot 2 = 14$

$18 : 9 = 2$

$2 \cdot 8 = 16$

$12 : 6 = 2$

$3 \cdot 6 = 18$

$21 : 7 = 3$

**2. Сравни выражения и поставь знак  $>$ ,  $<$  или  $=$ :**

$8 \cdot 4 - 8 = 8 \cdot 3$

$3 \cdot 6 + 3 > 3 \cdot 5$

**3. На каждой из трёх тарелок лежит по 6 пирожков. Сколько пирожков на этих трёх тарелках?**

$3 \times 6 = 18(\text{п})$

**4. Боря разложил 12 фломастеров поровну в 4 коробки. Сколько фломастеров в одной коробке?**

$12 : 4 = 3(\text{ф})$

5. Начерти отрезок длиной 10 см. Обозначь его буквами М и К. Поставь на этом отрезке точку О так, чтобы она разделила его на 2 равных отрезка. Запиши длину отрезка ОК. Запиши, сколько отрезков стало на чертеже?

$10:2=5\text{см}$       Длина отрезка 5 см. На чертеже стало 2 отрезка по 5 см.

**Контрольная работа по теме «Табличное умножение и деление» за 2 четверть**

### Вариант 1

#### 1. Решите задачу.

Оля приклеила в большой альбом на 9 страницах по 6 фотографий и в маленький альбом на 4 страницах по 3 фотографии на каждую страницу.

Сколько фотографий у Оли?

$$9 \times 6 + 4 \times 3 = 54 + 12 = 66 (\text{ф})$$

Ответ: 66 фотографий у Оли.

#### 2. Вычислите

$$5 \cdot 6 = 30$$

$$48 : 6 = 8$$

$$7 \cdot 9 = 63$$

$$64 : 8 = 8$$

$$3 \cdot 8 = 24$$

$$35 : 5 = 7$$

#### 3. Найдите значение выражений

$$15 : 3 + 7 \cdot 4 = 33$$

$$51 - 4 \cdot 9 + 21 = 36$$

#### 4. Сравните величины

$$24 \text{ ч} = 1 \text{ сут}$$

$$4 \text{ дм } 9 \text{ см} > 1 \text{ м}$$

$$35 \text{ ут.} < 2 \text{ мес.}$$

$$70 \text{ мм} < 8 \text{ см}$$

5. Длина прямоугольника 5 см, а ширина 3 см. Начерти прямоугольник.

Найди его периметр и площадь.

$$S = 5 \times 3 = 15 (\text{см})$$

$$P = (5+3) \times 2 = 16 (\text{см})$$



## Вариант 2

### 1. Решите задачу.

На дачном участке мама посадила 5 грядок одного сорта по 9 кустов на каждой грядке и 3 грядки другого сорта по 8 кустов на каждой грядке. Сколько всего кустов помидоров посадила мама на этих грядках?

$$5 \times 9 + 3 \times 8 = 69 \text{ (к.п)}$$

Ответ: 69 кустов помидоров посадила мама на этих грядках.

### 2. Вычислите

$$8 \cdot 2 = 16$$

$$63 : 7 = 9$$

$$7 \cdot 6 = 42$$

$$18 : 3 = 6$$

$$9 \cdot 3 = 27$$

$$21 : 3 = 7$$

### 3. Найдите значения числовых выражений

$$12 : 2 + 6 \cdot 6 = 42$$

$$43 - 4 \cdot 9 + 18 = 25$$

### 4. Сравните величины

$$48 \text{ ч} < 3 \text{ сут.}$$

$$100 \text{ см} = 1 \text{ м}$$

$$1 \text{ мес.} > 15 \text{ сут.}$$

$$3 \text{ см} 6 \text{ мм} < 63 \text{ мм}$$

### 5. Длина прямоугольника 6 см, а ширина 2 см. Начерти прямоугольник.

Найди его периметр и площадь.

$$S = 6 \times 2 = 12 \text{ (см)}$$

$$P = (6 + 2) \times 2 = 16 \text{ (см)}$$

## Контрольная работа по теме «Табличное умножение и деление» за 3 четверть

### Вариант 1

1. Решите примеры.

$$7 \cdot 12 = 84$$

$$96 : 3 = 32$$

$$25 \cdot 3 = 75$$

$$76 : 2 = 38$$

$$18 \cdot 5 = 90$$

$$70 : 14 = 5$$

2. Решите задачу.

Школьники посадили 4 ряда яблонь по 15 деревьев в каждом ряду и 3 ряда слив по 10 деревьев в каждом ряду. Сколько всего деревьев посадили школьники?

$$4 \times 15 + 3 \times 10 = 90 \text{ (д)}$$

Ответ: всего 90 деревьев посадили школьники.

3. Решите задачу.

Длина прямоугольника 15 см, ширина 7 см. Найдите площадь этого прямоугольника.

$$S = 15 \times 7 = 105 \text{ (см)}$$

4. Сравните.

$$8 \text{ дм } 3 \text{ см} > 3 \text{ дм}$$

$$8 \text{ см } 1 \text{ м} > 6 \text{ дм}$$

$$61 \text{ см} < 7 \text{ дм } 4 \text{ м}$$

$$5 \text{ дм} < 45 \text{ дм}$$

5. Решите уравнения.

$$x \cdot 14 = 84$$

$$96 : x = 24$$

$$x = 84 : 14$$

$$x = 96 : 24$$

$$x = 6$$

$$x = 4$$

$$6 \times 14 = 84$$

$$96 : 4 = 24$$

$$84 = 84$$

$$24 = 24$$

## II вариант

1. Решите примеры.

$$14 \cdot 7 = 98$$

$$90 : 15 = 6$$

$$3 \cdot 26 = 78$$

$$46 : 2 = 23$$

$$19 \cdot 5 = 95$$

$$92 : 4 = 23$$

2. Решите задачу.

Группа экскурсантов разместилась в 2 катерах по 16 человек в каждом и в 3 лодках по 8 человек в каждой. Сколько всего было экскурсантов?

$$2 \times 16 + 3 \times 8 = 56 (\text{э})$$

Ответ : всего было 56 экскурсантов.

3. Решите задачу.

Длина прямоугольника 18 см, ширина 5 см. Найдите площадь этого прямоугольника.

$$S = 18 \times 5 = 90 (\text{см})$$

4. Сравните.

$$7 \text{ дм } 2 \text{ см} < 2 \text{ дм}$$

$$7 \text{ м } 53 \text{ см} > 5 \text{ дм}$$

$$8 \text{ дм } 1 \text{ м} = 9 \text{ м}$$

$$4 \text{ дм} < 94 \text{ дм}$$

5. Решите уравнения.

$$x : 23 = 4$$

$$16 \cdot x = 64$$

$$x = 4 \times 23$$

$$x = 64 : 16$$

$$x = 92$$

$$x = 4$$

$$92 : 23 = 4$$

$$16 \times 4 = 64$$

$$4 = 4$$

$$64 = 64$$

Промежуточная контрольная работа за 3 класс

## I вариант

1. Решите задачу:

В магазин привезли 5 ящиков груш по 13 кг. и 3 ящика слив по 11 кг. Сколько килограммов груш и слив привезли?

$$5 \times 13 + 3 \times 11 = 98 (\text{кг})$$

Ответ: 98 килограммов груш и слив привезли

2. Найдите значение выражений:

$$120 - 20 : (2 \times 5) = 110$$

$$(570 - 170) : 5 + 80 \times 8 = 720$$

$$(657 + 103 - 40) : 9 : 2 = 40$$

3. Заполните пропуск:

$$2 \text{ ч} = 120 \text{ мин}$$

$$10 \text{ км} = 10000 \text{ дм}$$

$$2 \text{ сут} = 48 \text{ ч}$$

$$5 \text{ дм} = 50 \text{ см}$$

4. Решите задачу:

Найдите периметр и площадь прямоугольника, если его длина 9 см, а ширина 3 см.

$$S = 9 \times 3 = 27 (\text{см})$$

$$P = (9 + 3) \times 2 = 24 (\text{см})$$

5. Запишите действия в столбик:

$$569 + 375 = 944$$

$$607 - 239 = 368$$

$$243 + 562 = 805$$

$$924 - 378 = 546$$

## II вариант

1. Решите задачу:

В парке высадили 3 ряда лип по 12 деревьев и 4 ряда берёз по 15 деревьев. Сколько лип и берёз высадили?

$$3 \times 12 + 4 \times 15 = 96 (\text{д})$$

Ответ: 96 лип и берёз высадили.

2. Найдите значение выражений:

$$360 + 40 : (5 \times 2) = 364$$

$$720 : 8 + 200 : (304 - 300) = 140$$

$$(804 : 4 + 149) : 7 + 90 = 140$$

3. Заполните пропуск:

$$4 \text{ ч} = 240 \text{ мин} \qquad 2 \text{ м} = 200 \text{ см}$$

$$3 \text{ сут} = 72 \text{ ч} \qquad 5 \text{ м} = 50 \text{ дм}$$

4. Решите задачу:

Найдите периметр и площадь прямоугольника, если его ширина 4 см, а длина 8 см.

$$S = 4 \times 8 = 32 \text{ (см)}$$

$$P = (4 + 8) \times 2 = 24 \text{ (см)}$$

5. Запишите действия в столбик:

$$487 + 256 = 743 \qquad 904 - 476 = 428$$

$$534 + 372 = 906 \qquad 831 - 586 = 245$$

## **Кодификатор**

### **распределённых по классам проверяемых требований к результатам освоения основной образовательной программы начального общего образования и элементов содержания**

#### **по математике**

Кодификатор распределённых по классам проверяемых требований к результатам освоения основной образовательной программы начального общего образования и элементов содержания (далее – кодификатор) предназначен для разработки измерительных материалов и анализа результатов федеральных и региональных процедур оценки качества образования. Кодификатор является систематизированным перечнем проверяемых элементов содержания и операционализированных требований к результатам освоения основной образовательной программы начального общего образования, в котором каждому объекту соответствует определённый код.

Кодификатор составлен на основе федерального государственного образовательного стандарта начального общего образования (приказ Минобрнауки России от 06.10.2009 г. № 373) и Примерной основной образовательной программы начального общего образования (одобрена решением федерального учебно-методического объединения по общему образованию (протокол от 08.04.2015 г. № 1/15)).

Кодификатор состоит из двух разделов:

- раздел 1. «Перечень распределённых по классам проверяемых требований к результатам освоения основной образовательной программы начального общего образования по математике»;
- раздел 2. «Перечень распределённых по классам проверяемых элементов содержания по математике».

**Раздел 1. Перечень распределённых по классам проверяемых требований к результатам освоения основной образовательной программы начального общего образования по математике**

Требования ФГОС к результатам освоения основной образовательной программы начального общего образования операционализированы и распределены по классам.

**3 класс**

<b>Мета-предметный результат</b>	<b>Код проверяемого требования</b>	<b>Проверяемые предметные требования к результатам обучения</b>
<b>1</b>	<b>Числа</b>	
	1.1	Читать, записывать числа (в пределах 1000)
	1.2	Сравнивать, упорядочивать числа (в пределах 1000)
	1.3	Находить число, большее/меньшее данного числа на заданное число, в заданное число раз (в пределах 1000)
<b>2</b>	<b>Арифметические действия</b>	
	2.1	Выполнять арифметические действия: сложение и вычитание (в пределах 100 – устно, в пределах 1000 – письменно)
	2.2	Выполнять арифметические действия: умножение и деление на однозначное число (в пределах 100 – устно и письменно)
	2.3	Выполнять умножение и деление на 0 и 1
	2.4	Выполнять деление с остатком
	2.5	Устанавливать и соблюдать порядок действий при вычислении значения числового выражения (со скобками / без скобок), содержащего действия сложения, вычитания, умножения, деления
	2.6	Использовать при вычислениях переместительное и сочетательное свойства сложения и умножения
2.7	Находить неизвестный компонент арифметического действия	
<b>3</b>	<b>Величины и действия над ними</b>	
	3.1	Использовать при решении задач единицы длины (миллиметр, сантиметр, дециметр, метр, километр), массы (грамм, килограмм), времени (минута, час, секунда), стоимости (копейка, рубль)

	3.2	Преобразовывать одни единицы величины длины (миллиметр, сантиметр, дециметр, метр, километр), массы (грамм, килограмм), времени (минута, час, секунда), стоимости (копейка, рубль) в другие
	3.3	Определять с помощью цифровых и аналоговых приборов, измерительных инструментов длину, массу, время; выполнять прикидку и оценку результата измерений; определять продолжительность события
	3.4	Сравнивать величины длины, площади, массы, времени, стоимости, устанавливая между ними соотношение «больше/меньше на/в»
	3.5	Называть, находить доли величины (половина, четверть)
	3.6	Сравнивать величины, выраженные долями
<b>4</b>	<b>Текстовые задачи</b>	
	4.1	Решать задачи на нахождение доли целого и целого по его доле
	4.2	Использовать при решении задач и в практических ситуациях (покупка товара, определение времени, выполнение расчётов) соотношение между величинами; выполнять сложение и вычитание однородных величин, умножение и деление величины на однозначное число
	4.3	Решать задачи в одно-два действия: представлять текст задачи, планировать ход решения, записывать решение и ответ
	4.4	Анализировать решение (искать другой способ решения)
	4.5	Оценивать ответ (устанавливать его реалистичность, проверять вычисления)
<b>5</b>	<b>Пространственные представления и геометрические фигуры</b>	
	5.1	Конструировать прямоугольник из данных фигур (квадратов), делить прямоугольник, многоугольник на заданные части
	5.2	Сравнивать фигуры по площади (наложение, сопоставление числовых значений)
	5.3	Находить, используя правило/алгоритм, периметр прямоугольника (квадрата), площадь прямоугольника (квадрата)
<b>6</b>	<b>Работа с информацией</b>	
	6.1	Распознавать верные (истинные) и неверные (ложные) утверждения со словами «все», «некоторые», «и», «каждый», «если.., то...»
	6.2	Формулировать утверждение (вывод)
	6.3	Строить логические рассуждения (одно-двухшаговые), в том числе с использованием изученных связей
	6.4	Классифицировать объекты по одному-двум признакам
	6.5	Извлекать и использовать информацию, представленную в таблицах с данными о реальных процессах и явлениях окружающего мира (например, расписание, режим работы), в предметах повседневной жизни (например, ярлык, этикетка)
	6.6	Структурировать информацию: заполнять простейшие таблицы по образцу
	6.7	Составлять план выполнения учебного задания и следовать ему; выполнять действия по алгоритму

## Раздел 2. Перечень распределённых по классам проверяемых элементов содержания по математике



Перечень распределённых по классам элементов содержания составлен на основе Примерной основной образовательной программы начального общего образования (одобрена решением федерального учебно-методического объединения по общему образованию (протокол от 08.04.2015 г. № 1/15)).

### 3 класс

Код раз-дела	Код прове-ряемого элемента	Проверяемые элементы содержания
1	<b>Числа и действия над ними</b>	
	1.1	Чтение, запись и сравнение трёхзначных чисел. Представление трёхзначных чисел в виде суммы разрядных слагаемых
	1.2	Устное и письменное сложение, вычитание чисел в пределах 1000. Сложение и вычитание чисел с использованием записи «в столбик»
	1.3	Письменное и устное умножение, деление на однозначное число в пределах 100; деление с остатком
	1.4	Выполнение действий с числами 0 и 1
	1.5	Увеличение и уменьшение числа в несколько раз; кратное сравнение чисел
	1.6	Взаимосвязь компонентов и результатов действий умножения и деления
	1.7	Переместительное и сочетательное свойства сложения, умножения
	1.8	Установление порядка выполнения действий в числовом выражении. Нахождение значения числового выражения, содержащего несколько действий (со скобками / без скобок), в пределах 1000
	1.9	Проверка результата вычислений, в том числе с помощью калькулятора
2	<b>Величины и действия над ними</b>	
	2.1	Сравнение предметов по массе. Единица массы – грамм; соотношение между килограммом и граммом. Установление соотношения «тяжелее/легче на/в». Перевод единиц на основе изученных соотношений
	2.2	Сравнение предметов по стоимости: установление соотношения «дороже/дешевле на/в». Соотношение: цена, количество, стоимость
	2.3	Единица времени – секунда. Измерение времени с помощью цифровых/стрелочных часов. Соотношение: начало, окончание, продолжительность события. Перевод единиц на основе изученных соотношений
	2.4	Измерение длины. Единицы длины – миллиметр, километр; соотношения между миллиметром, метром, дециметром и сантиметром, между метром и километром. Перевод единиц на основе изученных соотношений
	2.5	Измерение площадей. Единицы площади: квадратный метр, квадратный сантиметр, квадратный дециметр, квадратный метр
	2.6	Сравнение предметов и объектов на основе измерения величин: установление соотношения «больше/меньше на/в»
	2.7	Доли величины (половина, четверть) и их использование при решении задач
3	<b>Текстовые задачи</b>	
	3.1	Решение арифметическим способом текстовых задач в два-три действия

## Спецификация

### контрольных измерительных материалов

#### 1. Обобщенный план работы

Уровень сложности: Б — базовый, П — повышенный. Тип задания КО — с кратким ответом, РО – развернутый ответ (запись решения или объяснения полученного ответа).

№ задания	Код	Раздел содержания	Объект оценивания	Уровень сложности	Тип задания	Максимальный балл за выполнение	Примерное время выполнения задания (мин.)
1.	1.1.4	Числа и величины	Читать, различать, записывать и сравнивать величин: длина (метр, дециметр, сантиметр)	Б	КО	1	5
2.	2.1.3	Арифметические действия	Находить неизвестный компонент арифметического действия.	Б	РО	1	5
3.	2.1.2	Арифметические действия	Выполнять письменно действия с многозначными числами (сложение, вычитание в пределах 100) с использованием таблиц сложения и алгоритмов	Б	КО	4	4

			письменных арифметических действий				
4.	2.1.2 2.1.4	Арифметические действия	Выполнять устно Сложение, вычитание чисел в пределах 100. Находить значение числового выражения содержащего 2 арифметических действия со скобками.	Б	КО	2	4
5.	2.1.2 2.1.4	Арифметические действия	Выполнять устно Сложение, вычитание чисел в пределах 100. Находить значение числового выражения содержащего 2 арифметических действия со скобками.	Б	КО	1	4
6.	3.1.3 3.1.2	Работа с текстовыми задачами	Решать арифметическим способом (в 1-2 действия) учебные задачи и задачи, связанные с повседневностью	Б	РО	2	10

			й жизнью. Устанавливать зависимость между величинами, представленными в задаче, планировать ход решения задачи, выбирать и объяснять выбор действий				
7.	4.1.2 4.1.3 5.1.1	Пространственные отношения. Геометрические фигуры. Геометрические величины.	Распознавать, называть, изображать геометрические фигуры. Выполнять построение геометрических фигур с заданными измерениями с помощью линейки. Измерять длину отрезка.	П	РО	2	10
8.	3.1.3 3.1.4	Работа с текстовыми задачами	Решать задачи на нахождение доли величины и величины по значению ее доли (половина, треть, четверть, пятая, десятая часть).	П	КО	1	7

Итого				Б-6 П-2	РО-3 КО-5	14	45

<b>4</b>	<b>Пространственные представления и геометрические фигуры</b>	
	4.1	Задачи на конструирование геометрических фигур (разбиение фигуры на части, составление фигур)
	4.2	Измерение площади: сравнение площадей фигур с помощью наложения; вычисление площади прямоугольника (квадрата) с заданными сторонами; изображение на клетчатой бумаге прямоугольника с заданным значением площади
	4.3	Вычисление периметра и площади прямоугольника (квадрата) на основе измерения длин сторон
<b>5</b>	<b>Работа с информацией</b>	
	5.1	Классификация объектов по двум и более признакам
	5.2	Распознавание верных (истинных) и неверных (ложных) высказываний. Конструирование и проверка истинности высказываний
	5.3	Использование логических рассуждений с использованием связок «если..., то...», «поэтому», «значит»
	5.4	Извлечение и использование для выполнения заданий информации, представленной в простейших таблицах с данными о реальных процессах и явлениях окружающего мира (например, расписание уроков, расписание движения автобусов, поездов)
	5.5	Внесение данных в таблицу, дополнение чертежа данными

**ФОНД ОЦЕНОЧНЫХ СРЕДСТВ**

**по учебному предмету**

**«Окружающий мир»**

**3 класс**

**Фонд оценочных средств по предмету  
«Окружающий мир», 3 класс.**

№ п/п	Предмет	Наименование
		3 класс
1	Окружающий мир	Входная диагностическая работа по окружающему миру 3 класс
2.	Окружающий мир	Контрольная работа по теме «Путешествие по городам и странам»
3	Окружающий мир	Контрольная работа за 2 четверть по теме «Эта удивительная природа»
6	Окружающий мир	Контрольная работа за 1 четверть по теме «Как устроен мир?»
7	Окружающий мир	Промежуточная контрольная работа.



Система проверочных заданий и упражнений для самоконтроля включена в содержание учебников для 1-4 классов.

**Входная контрольная работа по окружающему миру 3 класс  
ВАРИАНТ 1.**

**Часть 1**

1. Укажи, что относится к живой природе.

- А) почва      **Б) рыбы**      **В) человек**  
**Г) растения**      Д) осадки      Е) воздух

2. Укажи транспорт, который не является специальным.

- 1) скорая машина      2) пожарная машина  
**3) трамвай**      4) милицейская машина

3. Укажи культурное растение.

- 1) незабудка      **2) крыжовник**      3) берёза      4) крапива

4. Укажи растение, которые относятся к кустарникам.

- 1) Растения, у которых от корня отходит один толстый стебель — ствол.  
2) Растения, у которых стебли мягкие и сочные.  
3) Растения, у которых один стебель твёрдый и одревесневший.  
**4) Растения, у которых несколько довольно тонких стеблей-стволиков.**

5. Укажи место, где река впадает в другой водоём.

- 1) устье      2) приток      3) исток      **4) русло**

6. Укажи внутренний орган, который всё время сжимается и разжимается, при этом непрерывно гонит в сосуды кровь.

- 1) кишечник      2) лёгкие      **3) сердце**      4) мозг

7. Укажи профессию, которая относится к торговле.

- 1) кассир**      2) шофёр      3) пчеловод      4) кузнец

**Часть 2**

8. Какая птичка достаёт себе пищу подо льдом?

Ответ: **оляпка**

9. Как называется граница горизонта, где небо как бы сходится с земной поверхностью?

Ответ: линия горизонта

### **Часть 3**

Определи, о каком времени года идёт речь.

Солнце уже высоко не поднимается, дни становятся короче, а ночи длиннее. Вот уже и реки, озёра, пруды сковал лёд, замёрзла почва. Вся земля покрыта мягким, воздушным, снежным одеялом. Почти каждый день дуют холодные ветры. Часто можно наблюдать снегопады и метели. Погода стоит морозная.

Ответ: зима

## ВАРИАНТ 2

### Часть 1.

1. Укажи, что относится к неживой природе.

- А) рыбы      **Б) облака**      В) птицы  
Г) насекомые      **Д) водоёмы**      **Е) камни**

2. Укажи явление природы, которое не относится к осени.

- 1) похолодание      **2) появление проталин**  
3) увядание трав      4) замерзание водоёмов

3. Укажи дикорастущее растение.

- 1) осока      **2) жимолость**      3) пшеница      4) яблоня

4. Укажи группу, в которой перечислены только деревья.

- 1) зверобой, ромашка, клён  
2) брусника, черника, голубика  
**3) рябина, яблоня, сосна**  
4) можжевельник, смородина, пион

5. Укажи искусственный водоём.

- 1) река      **2) водохранилище**      3) озеро      4) океан

6. Укажи предмет, которым могут пользоваться все члены семьи.

- 1) полотенце, 2) расчёска 3) зубная щётка      **4) шампунь**

7. Укажи группу, в которой перечислены только образовательные учреждения.

- 1) институт, концертный зал, театр  
**2) лицей, школа, университет**  
3) гимназия, библиотека, музей  
4) библиотека, музей, цирк

### Часть 2

8. Что теряет лось каждую зиму?

Ответ: **рога**

9. Как называется прибор для определения сторон горизонта?

Ответ: **компас**

### Часть 3

11. Определи, о каком времени года идёт речь.

По высокому голубому небу медленно и плавно плывут белоснежные лёгкие облака. С каждым днём становится теплее и теплее. Тает снег, журчат по дорогам ручьи, появляются первые проталинки, на реках начинается ледоход. А осадки теперь выпадают в виде дождя. На деревьях набухают почки, зацветают первоцветы.

Ответ: весна

### Контрольная работа за 1 четверть по теме «Как устроен мир?»

#### 1. Подчеркни названия природных объектов:

Ромашка, линейка, плитка, машина, горы, шкаф, глина, птица, облака, тетрадь, дерево, дом.

#### 2. К неживой природе относятся:

- человек, животные, растения, грибы, микробы;
- Солнце, Земля, воздух, вода, человек и всё то, что сделано его руками;
- Солнце, небо, облака, Земля, камни, вода, дождь, снег.

#### 3. К живой природе относятся:

- человек, животные, растения, грибы, микробы;
- Солнце, Земля, воздух, вода, человек и всё то, что сделано его руками;
- Солнце, небо, облака, Земля, камни, вода, дождь, снег.

#### 4. Живые существа отличаются от предметов неживой природы тем, что:

- они дышат, питаются, растут, приносят потомство, умирают;
- они разговаривают, бегают и прыгают, смеются и плачут, растут, умирают;
- они передвигаются, растут, изменяют окружающую природу, умирают.

#### 5. Животные – это:

- звери, насекомые, змеи, растения, грибы, микробы;
- птицы, звери, рыбы, ящерицы, черепахи, черви;
- птицы, звери, человек, насекомые, растения, грибы.

#### 6. Из-за чего на Земле становится меньше лесов?

- из-за пожаров и стихийных бедствий;
- из-за изменения климата на Земле;
- из-за строительства городов, дорог, возделывания полей.

**7. Какой воздух и какая вода необходимы для жизни растений, животных и человека?**

- прозрачные;
- бесцветные;
- чистые.

**8. От чего загрязняется вода в реках и озёрах?**

- от использования воды в быту;
- от использования воды в производстве;
- от слива сточных вод заводов и фабрик, нечистот с ферм.

**9. Что люди делают для спасения живой природы?**

- создают заповедники, ботанические сады;
- создают бульвары и скверы;
- создают фермы, пасеки и птицефермы.

**10. Что такое заповедники?**

- заповедники – это участки земли, где вся природа находится под строгой охраной;
- заповедники – это участки земли, где выращивают редкие растения со всего мира;
- заповедники – это участки земли, где обитает большое разнообразие зверей, птиц и насекомых.

## Контрольная работа за 2 четверть по теме

### «Эта удивительная природа»

1. Всё живое учёные делят на группы:

А) государства      б) королевства      **в) царства**

2. Бактерии – это:

А) растения      Б) грибы      В) животные      Г) **крошечные организмы**

3. Что называют «кладовой информации»:

А) восприятие      Б) **память**      В) мышление      г) воображение

4. Всё, что окружает живое существо и с чем оно связано, учёные называют:

**А) природой**      Б) окружающим миром      в) окружающей средой

5. Какое из звеньев круговорота веществ названо неверно:

А) производители      Б) **нарушители**      В) потребители

6. К твёрдым веществам относится:

А) вода      Б) воздух      В) бензин      Г) **соль**

7. Какое вещество не входит в состав воздуха:

А) углекислый газ      Б) кислород      В) **природный газ**      Г) азот

8. Какое состояние воды названо неверно:

А) Твёрдое      Б) жидкое      В) **газообразное**      Г) мягкое

9. Водяной пар – это:

А) прозрачный бесцветный газ

Б) **белый туман**

В) сиреневый туман

Г) облака и тучи

10. Почва – это:

А) всё, что у нас под ногами

Б) **верхний плодородный слой земли**

В) земля

# Контрольная работа за 3 четверть по теме «Мы и наше здоровье».

Ф.И. ....

## 1.Зачем нужно знать свой организм?

- Чтобы сохранять и укреплять здоровье;**
- Чтобы мыслить, говорить, трудиться;
- Чтобы умело использовать свои возможности.

## 2.Как называется наука, изучающая строение тела человека?

- Физиология;
- Зоология;
- Анатомия.**

## 3.Организм человека состоит из органов. В какой строчке указаны только органы человека?

- Глаза, лёгкие, желудок, кожа;
- Сердце, головной мозг, почки;**
- Печень, селезёнка, уши, желчь.

## 4.Без какого органа невозможно было бы видеть, слышать, ощущать запахи и вкус?

- Без кишечника;
- Без головного мозга;**
- Без селезёнки.

## 5.В какой строчке указаны слова, описывающие здорового человека?

- Сутулый, крепкий, неуклюжий, высокий;
- Горбатый, бледный, хилый, низкий;
- Стройный, сильный, ловкий, статный.**

## 6.Соедини линиями органы и их функции:

глаза	орган осязания
уши	орган вкуса
нос	орган зрения
кожа	орган обоняния
язык	орган слуха

## 7.Какую роль играет жир, который выделяет кожа?

- Делает кожу мягкой и упругой;**
- Делает кожу крепкой и сильной;
- Делает кожу ловкой и стройной.

**8.Какие предметы ухода за кожей указаны правильно?**

- Зубная щётка, зубная паста, жевательная резинка;
- Мочалка, мыло, полотенце, крем;**
- Гуталин, обувная щётка, клей.

**9.Какова роль скелета человека?**

- Защищает внутренние органы от повреждений;**
- Сокращаясь и расслабляясь, приводит в движение мышцы;
- Является опорой тела.

**10.Какой орган расположен внутри черепа?**

- Почки;
- Головной мозг;**
- Селезёнка.



# Промежуточная аттестация по окружающему миру

## Вариант 1

Ф.И. \_\_\_\_\_ 3 \_\_\_\_\_ класс

1. Какая часть общества объединяет самых близких друг другу людей?

- 1) государство      2) семья      3) народ      4) страна

2. Что относится к характеристике семьи?

- 1) совместное хозяйство      2) свой язык  
3) границы      4) государственные символы

3. Какое свойство воздуха указано неверно?

- 1) прозрачен      3) не имеет запаха  
2) серого цвета      4) бесцветен

4. Дорожные знаки в виде круга с красной каймой:

- 1) предупреждающие;  
2) предписывающие;  
3) запрещающие.

5. Какое животное относится к группе насекомых?

- 1) паук      2) дождевой червь  
3) муха      4) ящерица

6. Какое растение относится к хвойным?

- 1) черёмуха      2) ромашка  
3) сосна      4) берёза

7. К какой системе органов относится мозг?

- 1) к опорно-двигательной      3) к дыхательной  
2) к кровеносной      4) к нервной

8. Кто лечит животных?

- 1) доярка      2) птичница  
3) ветеринар      4) инженер

9. Какое растение относится к зерновым культурам?

- 1) капуста                                      2) тимофеевка  
3) рожь    4) помидор

10. Из чего делают бензин?

- 1) из торфа                                      2) из нефти  
3) из железной руды                        4) из природного газа

**Раздел 1. Перечень распределённых по классам проверяемых требований к результатам освоения основной образовательной программы начального общего образования по учебному предмету «Окружающий мир»**

Требования ФГОС к результатам освоения основной образовательной программы начального общего образования операционализованы и распределены по классам.

<b>Мета-предметный результат</b>	<b>Код проверяемого требования</b>	<b>Проверяемые предметные требования к результатам обучения</b>
<b>1</b>		<b>Умение осуществлять контроль своей деятельности в процессе достижения результата, определять способы действий в рамках предложенных условий и требований, корректировать свои действия в соответствии с изменяющейся ситуацией</b>
	1.1	Соблюдать правила безопасного поведения пассажира железнодорожного, водного и авиатранспорта
	1.2	Соблюдать периодичность двигательной активности и профилактики заболеваний
	1.3	Соблюдать правила безопасного поведения во дворе жилого дома
<b>2</b>		<b>Владение основами самоконтроля, самооценки, принятия решений и осуществления осознанного выбора в учебной и познавательной деятельности</b>
	2.1	Узнавать государственную символику Российской Федерации (гимн, герб, флаг) и своего региона
	2.2	Проявлять уважение к семейным ценностям и традициям, традициям своего народа и других народов, государственным символам России; соблюдать правила нравственного поведения в социуме
<b>3</b>		<b>Умение определять понятия, создавать обобщения, устанавливать аналогии, классифицировать, самостоятельно выбирать основания и критерии для классификации, устанавливать причинно-следственные связи, строить логические рассуждения, делать умозаключения (индуктивные, дедуктивные и по аналогии) и выводы</b>
	3.1	Различать расходы и доходы бюджета семьи
	3.2	Приводить примеры уникальных памятников природы и культуры России, достопримечательностей родного края и его столицы
	3.3	Группировать изученные объекты природы, проводить простейшую классификацию

	3.4	Сравнивать по заданному количеству признаков объекты живой и неживой природы
4	<b>Умение создавать, применять и преобразовывать знаки и символы, модели и схемы для решения учебных и познавательных задач</b>	
	4.1	Показывать на карте мира материка, изученные страны мира
	4.2	Распознавать изученные объекты природы по их описанию, рисункам и фотографиям, различать их в окружающем мире
5	<b>Смысловое чтение</b>	
	5.1	Использовать различные источники информации для поиска и извлечения информации, ответов на вопросы
6	<b>Умение организовывать учебное сотрудничество и совместную деятельность с учителем и сверстниками; работать индивидуально и в группе</b>	
	6.1	Проводить несложные наблюдения в окружающей среде и ставить опыты по исследованию природных объектов и явлений, используя простейшее лабораторное оборудование, следуя инструкциям и правилам безопасного труда
7	<b>Умение осознанно использовать речевые средства в соответствии с задачей коммуникации для выражения своих чувств, мыслей и потребностей, для планирования и регуляции своей деятельности; владение устной и письменной речью, монологической контекстной речью</b>	
	7.1	Описывать на основе предложенного плана изученные объекты и явления природы, выделяя их существенные признаки и характерные свойства
	7.2	Использовать знания о взаимосвязях в природе, связи человека и природы для объяснения простейших явлений и процессов в природе, организме человека
	7.3	Создавать по заданному плану собственные развёрнутые высказывания о природе и обществе, сопровождая выступление иллюстрациями
8	<b>Формирование и развитие компетентности в области использования информационно-коммуникационных технологий (далее – ИКТ); развитие мотивации к овладению культурой активного пользования словарями и другими поисковыми системами</b>	
	8.1	Безопасно использовать персональные данные в сети Интернет, определять мошеннические действия по их характерным признакам
9	<b>Формирование и развитие экологического мышления, умение применять его в познавательной, коммуникативной, социальной практике и профессиональной ориентации</b>	
	9.1	Соблюдать правила нравственного поведения на природе

## Спецификация

### контрольных измерительных материалов

#### 1. Обобщенный план работы

Обозначение заданий:

Уровень сложности: Б — базовый, П — повышенный.

Тип задания: ВО – задание с выбором ответа, КО — с кратким ответом,

РО – развернутый ответ.

№ задания	Код	Раздел содержания	Объект оценивания	Уровень сложности	Тип задания	Максимальный балл за выполнение	Примерное время выполнения задания (мин.)
1.	1.1.1	Человек и природа	Знать явления природы, определять состояние воды и ее распространение в природе.	Б	ВО	1	2-3
2.	1.1.9	Человек и природа	Определять взаимосвязи в природном сообществе.	Б	ВО	1	2-3
3.	2.1.5	Человек и общество	Знать правила безопасного поведения в природе. Создавать собственные устные и письменные высказывания.	П	РО	2	5-7
4.	1.1.11	Человек и природа	Знать названия органов чувств; иметь представление о гигиене систем органов. Осознание личной ответственности человека за сохранение и укрепление своего здоровья.	Б	РО	3	5-7

5.	1.1.4	Человек и природа	Иметь представление о разнообразии веществ в окружающем мире; уметь проводить простейшие практические работы с веществами.	Б	КО	2	3-5
6.	1.1.2	Человек и природа	Понимать информацию о погоде и её составляющих (температура воздуха, облачность, осадки, ветер), представленную условными знаками.	Б	КО	1	2-3
7.	2.1.5	Человек и общество	Осознавать значение труда в жизни человека и общества.	Б	ВО	1	3-5
8.	1.1.10 1.2.3	Человек и природа	Определять положительное и отрицательное влияние деятельности человека на природу.	Б	ВО	1	2-3
9.	1.1.11	Человек и природа	Иметь представление о первой помощи при легких травмах.	Б	ВО	1	2
10.	1.2.5	Человек и общество	Знать правила безопасного поведения на дорогах.	Б	ВО	1	2
11.	2.1.1 1.1.1	Человек и общество Человек и природа	Знать название главного города своего региона; знать названия водоёмов родного края.	Б	КО	3	4-5

Итого	Б-10 П-1	РО- 2 КО- 3 ВО- 6	17	45
-------	-------------	----------------------------------	----	----

**ФОНД ОЦЕНОЧНЫХ СРЕДСТВ**

**по учебному предмету**

**«Изобразительное искусство»**

**3 класс**

**Фонд оценочных средств  
для проведения текущей и промежуточной аттестации**

№ п/п	Предмет	Наименование
		3 класс
1.	Изобразительное искусство	Контрольная работа по теме «Искусство в твоём доме»
2	Изобразительное искусство	Контрольная работа «Искусство на улицах твоего города»
3	Изобразительное искусство	Контрольная работа по теме «Художник и зрелище»
4	Изобразительное искусство	Контрольная работа по теме «Художник и музей»



Система проверочных заданий и упражнений для самоконтроля включена в содержание учебников для 1-4 классов.

**Фонд оценочных средств по предмету  
«Изобразительное искусство», 3 класс.**

**Контрольная работа №1 по теме «Искусство в твоём доме» I-четверть**

ФИО \_\_\_\_\_

1. Какие художественные материалы вы знаете? Перечислите их.

---

---

---

---

2. Назовите трех «волшебных» Братьев-Мастеров, которые всегда работают вместе, а их работы окружают нас повсюду.

а) *двоюродный брат, родной брат;*

**б) мастер изображения, мастер украшения, мастер постройки;**

в) *мастер постройки, мастер изображения, обувных дел мастер*

3. Определите изделия, которое называют *топорно-щепная игрушка*? \_\_\_\_\_

Из какого материала они сделаны? \_\_\_\_\_

4. Дайте определение слову сервиз -это

---

5. Определите узор (хохлома и гжель) укажите стрелками.



ХОХЛОМА



ГЖЕЛЬ

6.Разукрасьте предметы в соответствующие цвета (хохлома и гжель).

7.Перечислите, из каких материалов делают посуду:

---

---

---

---

---

8.Рисунок, помещенный в печатной книге это: иллюстрация

9.Что предохраняет книгу от повреждений?

а) титульный лист

в) оглавление

б) иллюстрация

г) обложка

### **Критерии оценивания:**

Отметки за выполнение теста:

«5» - если ученик набрал 10-12 баллов.

«4» - если ученик набрал 7-9 баллов.

«3» - если ученик набрал 4-6 баллов.

«2» - если ученик набрал 0-3 баллов

Исправления, сделанные ребёнком, ошибкой не считаются.

## Контрольная работа №2 «Искусство на улицах твоего города»

### 1 вариант

Фамилия и имя

учащегося \_\_\_\_\_

1. Узор из повторяющихся элементов, называется

а) картина                    б) орнамент                    в) вышивка

2. Вид изобразительного искусства, художественным средством которого является цвет - это...

а) архитектура            б) живопись            в) скульптура

3. Дощечка, на которой художник смешивает краски - это:

а) палитра    б) пастель    в) мольберт

4. Выберите холодный цвет:

а) синий    б) красный    в) желтый

5. Как называют художника, изображающего море?

а) живописец    б) пейзажист    в) маринист

6. В каком жанре выполнена картина Л. да Винчи «Мадонна с цветком»?

а) пейзаж    б) портрет                    в) натюрморт

7. Передача различной освещенности объектов или частей предметов в зависимости от разной удаленности от источника света – это...

а) конструкция            б) светотень                    в) рефлекс

8. Что такое пейзаж?

а) изображение природы;    б) изображение человека в полный рост;  
в) изображение внешнего облика и внутреннего мира человека.

9. Искусство проектировать и строить здания, называется ...

а) живопись                    б) скульптура                    в) архитектура

10. Что изображено на греческих вазах ?

а) цветы

**б) ежедневная бытовая жизнь греков**

в) мозаика

## 2 вариант

Фамилия и имя

учащегося \_\_\_\_\_

**1. Картины, изображающие , различные предметы обихода, еда, фрукты, цветы.**

а) пейзаж б) портрет в) этюд **г) натюрморт**

**2. Белая бумага, дощечка для смешивания красок и получения нужного цвета есть...**

а) мольберт **б) палитра** в) пастель г) акварель

**3. Что определяют как строительное искусство, зодчество, искусство проектировать?**

**а) архитектура** б) интерьер в) графика г) композиция

**4. В какой росписи используются только белая и синяя краски?**

а) Хохломская б) Городецкая **в) Гжель** г) Дымковская

**5. Какое из перечисленных понятий не обозначает вид изобразительного искусства?**

а) графика б) скульптура **в) кино** г) живопись

**6. Сколько цветов можно выделить в радуге?**

а) 5 **б) 7** в) 9 г) 13

**7. К какому жанру относится изображение птиц и животных?**

а) пейзаж б) бытовой **в) анималистический** г) натюрморт

**8. Как называется картина, составленная из маленьких цветных квадратиков особого стекла (смальты)?**

а) аппликация **б) мозаика** в) гравюра г) репродукция

**9. Цвета, которые нельзя получить путём смешивания красок, называют...**

а) основными                      б) составными                      в) тёплыми                      г)  
холодными

10. Что такое пейзаж?

а) изображение природы;                      б) изображение человека в полный рост;  
в) изображение внешнего облика и внутреннего мира человека.

### Ответы к тесту

1 вариант	2 вариант
1 – Б	1 – Г
2 – Б	2 – Б
3 – А	3 – А
4 – А	4 – В
5 – В	5 – В
6 – Б	6 – Б
7 – Б	7 – В
8 – А	8 – Б
9 – В	9 – А
10 - Б	10 -А

### Критерии оценивания:

Отметки за выполнение теста:

За каждый правильный ответ ученик получает 1 балл.

«5» - если ученик набрал 9-10 баллов.

«4» - если ученик набрал 7-8 баллов.

«3» - если ученик набрал 5-6 баллов.

«2» - если ученик набрал 0-4 баллов.

Исправления, сделанные ребёнком, ошибкой не считаются.

**Контрольная работа №3 по изобразительному искусству в 3 классе  
по разделу «Художник и зрелище»**

**1. Кто может выступать на арене цирка?**

\_\_\_\_\_ клоун, акробат, гимнаст, дрессировщик \_\_\_\_\_

---

**2. Буквы, которые напечатаны в книгах, плакатах, называют .....?**

1) рисунок.

**2) шрифт.**

3) цифра.

**3. Где можно увидеть рекламу?**

---

---

**4. Соедини стрелочками название кукол, которые играют в кукольных театрах и их характеристики.**

1) Перчаточные куклы  
которыми управляют

а) Куклы огромных размеров,

несколько человек (специальные

«палочки»)

2) Марионетки

б) Куклы, которые надевают на руку

3) Тростевые куклы

в) Куклы, которыми управляют с  
помощью нитей

**5. Что такое ГРИМ?**

**1) Искусство изменения внешнего вида**

2) Искусство составления букетов

3) Искусство пластики движения

4) Искусство хорового пения

**6. Как назвать веселый праздник в маскарадных костюмах?**

**1) Карнавал.**

2) Собрание.

3) Линейка.

**7. Что создает художник?**

- 1) К - - т - н-.
- 2) Р - - у - к-.

**8. Срисуй по клеткам рисунок,  
раскрась  
цветными карандашами.**

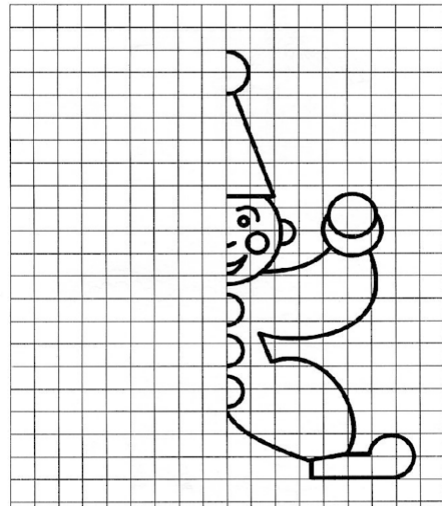

**9. Как называли бродячих артистов на Руси?**

- 1) циркачи
- 2) скоморохи
- 3) плясуны

**10. При оформлении театральной сцены художники-декораторы изготавливают (рисуют) предметы, объекты, которые устанавливаются на сцене. Как называются эти предметы – объекты?**

- 1) декорации
- 2) занавес
- 3) арена
- 4) макет

**11. Опишите, каким вы представляете себе клоуна.**

---

---



---

---

**12. Зачем актеру нужна маска в театре?**

---

---

**Где еще используется маска?**

---

**13. Нанеси узоры на маску и раскрась.**



**14. Представьте, что никто ничего не знает о спектакле, который, стараясь изо всех сил, готовили артисты. Значит, театр пуст, публики нет. Эй, художник! Помоги позвать зрителей!  
Как вы думаете, как он может помочь?**

---

---

---

---

**Итоговое тестирование  
по изобразительному искусству  
3 класс**

**Фамилия и имя учащегося** \_\_\_\_\_

**1. Какое из перечисленных понятий не обозначает вид изобразительного искусства?**

- а) графика
- б) скульптура
- в) кино**
- г) живопись

**2. Сколько цветов можно выделить в радуге?**

- а) 5
- б) 7**
- в) 9
- г) 13

**3. К какому жанру относится изображение птиц и животных?**

- а) пейзаж
- б) бытовой
- в) анималистический**
- г) натюрморт

**4. Как называется картина, составленная из маленьких цветных квадратиков особого стекла (смальты)?**

- а) аппликация
- б) мозаика**
- в) гравюра
- г) репродукция

**5. Рисунок, выполненный карандашом, углём, тушью или краской одного цвета, относят к ...**

- а) графике**
- б) живописи
- в) орнаменту
- г) рельефу

**6. Цвета, которые нельзя получить путём смешивания красок, называют...**

- а) основными**
- б) составными
- в) тёплыми

г) холодными

**7. Какой из перечисленных цветов не является основным?**

- а) жёлтый
- б) красный
- в) синий
- г) **зелёный**

**8. Белая бумага, дощечка для смешивания красок и получения нужного цвета есть...**

- а) мольберт
- б) **палитра**
- в) пастель
- г) акварель

**9. Что определяют как строительное искусство, зодчество, искусство проектировать?**

- а) **архитектура**
- б) интерьер
- в) графика
- г) композиция

**10. В какой росписи используются только белая и синяя краски?**

- а) Хохломская
- б) Городецкая
- в) **Гжель**
- г) Дымковская

**11. Картины, изображающие , различные предметы обихода, еда, фрукты, цветы.**

- а) пейзаж
- б) портрет
- в) этюд
- г) **натюрморт**

**12. Живописное, графическое или скульптурное украшение из повторяющихся геометрических, растительных и животных элементов – это...**

- а) **орнамент**
- б) репродукция
- в) аппликация
- г) колорит

**13. При смешении каких цветов можно получить фиолетовый цвет?**

- а) красный и коричневый
- б) красный и синий**
- в) красный и чёрный
- г) синий и коричневый

**14. Как называется композиция из разноцветного стекла, пропускающего свет и встроенного в оконный проём?**

- а) живопись
- б) витраж**
- в) мозаика
- г) скульптура

### **ОТВЕТЫ:**

- 1 – В**
- 2 – Б**
- 3 – В**
- 4 – Б**
- 5 – А**
- 6 – А**
- 7 – Г**
- 8 – Б**
- 9 – А**
- 10 - В**
- 11 – Г**
- 12 – А**
- 13 – Б**
- 14 – Б**

### **Критерии оценивания:**

Отметки за выполнение теста:

- «5» - если ученик набрал 13-14 баллов.
- «4» - если ученик набрал 10-12 баллов.
- «3» - если ученик набрал 7-9 баллов.
- «2» - если ученик набрал 0-6 баллов.

Исправления, сделанные ребёнком, ошибкой не считаются.

**ФОНД ОЦЕНОЧНЫХ СРЕДСТВ**

**по учебному предмету**

**«Музыка»**

**3 класс**

## Фонд оценочных средств

для проведения текущей и промежуточной аттестации

№ п/п	Предмет	Наименование
3 класс		
1.	Музыка	Контрольная работа за 1 четверть.
2	Музыка	Контрольная работа за 2 четверть.
3	Музыка	Контрольная работа за 3 четверть.
4	Музыка	Промежуточная контрольная работа.

Система проверочных заданий и упражнений для самоконтроля включена в содержание учебников для 1-4 классов.

## Контрольная работа по музыке за 1 четверть 3 класс

Ф.И. \_\_\_\_\_ Дата \_\_\_\_\_

I вариант

### Часть А

1. Выберите русский народный инструмент:

А) балалайка Б) рояль В) арфа

2. Значок, с помощью которого записывают музыку:

А) нота Б) рондо В) баритон Г) романс.

3. Любимый русский народный танец:

А) лезгинка; Б) хоровод; В) чечётка

3. Что из перечисленного не являлось символом Масленицы:

А) чучело Масленицы; Б) блины В) ёлка

### Часть В

1. Соедини стрелочкой картинку и название музыкального спектакля в котором только танцуют.



1) А) БАЛЕТ



2) Б) ОПЕРА

2. Определи исполнителя и поставь нужную цифру

1)



2)



3)



4)



а) Скрипач б) Дирижёр в) Пианист г) Флейтист

**3. Найди соответствия между названиями музыкальных произведений и их авторами. Впиши нужную букву.**

Композитор

Название произведения

1) П. Чайковский

а) «Марш Черномора»

2) Н.Римский-Корсаков

б) опера «Снегурочка»

3) М.Глинка

в) балет «Щелкунчик»

1) в 2) б 3) а

**4. Пение песни по выбору учащегося из ранее изученного репертуара**



## Тест по музыке 3 класс 2 четверть.

Ф.И. \_\_\_\_\_ Дата \_\_\_\_\_

### **1. Что такое мелодия?**

- **1. Песня без слов.**
- 2. Душа музыки.
- 3. Напев, мурлыканье.

### **2. Главная песня, символ страны.**

- 1. Гимн солнцу
- 2. Колыбельная.
- 3. **Гимн России.**

### **3. Инструмент, в названии которого звучат динамические оттенки.**

- 1. Скрипка
- **2. Фортепиано.**
- 3. Барабан

### **4. Что такое кант?**

- **1. Солдатская песня.**
- 2. Бытовая песня.
- 3. Плясовая песня.

### **5. Кому посвящались виватные канты?**

- **1. Александру Невскому**
- 2. Петру 1
- 3. Михаилу Кутузову

### **6. Кантата «Александр Невский» Кто композитор?**

- 1. М. И. Глинка
- 2. П. И. Чайковский
- **3. С. С. Прокофьев**

### **7. Как называется музыка для детей П.И Чайковского? Мусоргского?**

- **1. Детская музыка**

- 2. Детский спектакль.
- 3. Детский альбом.

**8. Найдите правильные киты**

- 1. Марш, песня, вальс
- **2. Танец, песня, марш.**
- 3. Танец, мелодия, песня.

**9. Какая главная черта марша?**

- 1. Напевность.
- **2. Чёткий ритм.**
- 3. Плавная мелодия.

**10. Первая песня в жизни человека.**

- 1. Гимн.
- **2. Колыбельная.**
- 3. Песня о школе.

**Тест по музыке 3 класс 3 четверть.**

Ф.И. \_\_\_\_\_ Дата \_\_\_\_\_

**1. Найди лишнее слово:**

А) Скрипка, Б) Виолончель, **В) Труба.**

**2. Как звали композитора Глинка?**

А) Модест, **Б) Михаил.**

**3. Выбери правильное соединение:**

А) Скрипка – барабанщик, Б) Фортепиано – пианист, **В) Оркестр – хор.**

**4. Выберите верное утверждение:**

**А) Композитор – это тот, кто сочиняет музыку,**

Б) Композитор – это тот, кто играет и поет музыку.

**5. Выбери верное утверждение:**

А) Скрипка – это духовой инструмент, **Б) Скрипка – это струнный инструмент.**

**6. Кто не является певцом русской старины?**

А) Садко, Б) Лель, **В) Иванушка.**

**7. Назовите композитора, сочинившего оперу «Иван Сусанин»:**

А) П. Чайковский, Б) С. Прокофьев, **В) М. Глинка.**

**8. Что обозначает слово «Форте»?**

**А) Громко,** Б) Тихо.

**9. Назовите инструмент, под звучание которого исполняли былины:**

А) Балалайка, Б) Рожок, **В) Гусли.**

**10. Какой музыкальный инструмент относится к группе Духовых инструментов?**

А) Скрипка, Б) Баян, **В) Флейта.**

**11. Сколько струн имеет скрипка?**

А) 3 струны, **Б) 4 струны,** В) 5 струн.

**12. Выберите жанр, который по-другому называют «музыкальное состязание»:**

А) Симфония, **Б) Концерт.**

**13 Как называется главная торжественная песня государства?**

А) Песня, **Б) Гимн,** В) Герб.

## Промежуточная контрольная работа по музыке 3 класс

Ф.И. \_\_\_\_\_ Дата \_\_\_\_\_

### 1. Выберите наиболее точное определение:

Кантата – это...

- а) большое произведение, состоящее из нескольких частей.
- б) большое произведение, состоящее из нескольких частей, для хора, оркестра.**
- в) произведение для хора и оркестра.

### 2. Назовите композитора, сочинившего кантату «Александр Невский»:

- а) П.И.Чайковский
- б) С.С.Прокофьев**
- в) М.И.Глинка

### 3. Назовите композитора, сочинившего оперу «Иван Сусанин»:

- а) П.И.Чайковский
- б) С.С.Прокофьев
- в) М.И.Глинка**

### 4. Назовите композитора, сочинившего «Детский альбом»:

- а) П.И.Чайковский**
- б) С.С.Прокофьев
- в) М.И.Глинка
- г) М.П.Мусоргский

### 5. Назовите один из самых древних жанров русского песенного фольклора, повествующий о важных событиях на Руси:

- а) песня
- б) былина**
- в) романс

**6. Назовите инструмент, под звучание которого исполняли былины:**

- а) балалайка                      б) рожок                      **в) гусли**

**7. Верно ли следующее утверждение?**

Увертюра – это спектакль, в котором актеры поют.

- а) Верно                              **б) Неверно**

**8. Выберите жанр, который по-другому называют «музыкальное состязание»:**

- а) симфония                      **б) концерт**

**9. Назовите инструмент, на котором исполнял Николо Паганини:**

- а) скрипка**                      б) флейта                      в) фортепиано

**10. Приведите в соответствие:**

- |            |                                 |
|------------|---------------------------------|
| 1) скрипка | а) духовой инструмент           |
| 2) флейта  | б) струнный инструмент          |
|            | в) струнно-смычковый инструмент |

**11. Приведите в соответствие:**

- |   |          |           |
|---|----------|-----------|
| 1. Опера  | 2. Балет | 3. Мюзикл |
| а) Спектакль, в котором актеры только танцуют         |          |           |
| б) Спектакль, в котором актеры поют, танцуют, говорят |          |           |
| в) Спектакль, в котором актеры только поют            |          |           |

**12. Найди лишнее:**

Произведения Л.Бетховена – это...

1. **«Лунная соната»**      2. «Спящая красавица»      3. «Героическая симфония»

**13. Оцените утверждение:**

Джаз – это музыкальное направление XX века, особенностью которого являются острый ритм и импровизация.

- а) **верно**                              б) неверно

**ФОНД ОЦЕНОЧНЫХ СРЕДСТВ**

**по учебному предмету**

**«Технология»**

**3 класс**

**Фонд оценочных средств  
для проведения текущей и промежуточной аттестации**

<b>№ п/п</b>	<b>Предмет</b>	<b>Наименование</b>
		<b>3 класс</b>
<b>1.</b>	Технология	Контрольная работа по теме «Человек и земля»
<b>2</b>	Технология	Контрольная работа по теме «Человек и земля»
<b>3</b>	Технология	Контрольная работа по теме «Человек и вода»
<b>4</b>	Технология	Контрольная работа по теме «Человек и информация»



Система проверочных заданий и упражнений для самоконтроля включена в содержание учебников для 1-4 классов.

### Контрольная работа по технологии 3 класс

по теме «Человек и земля».

Фамилия, имя \_\_\_\_\_

1. Из каких материалов выполняется аппликация:

- а) природный материал      б) бумага      в) ткань      г) никаких

2. Виды аппликаций :

- а) декоративная      б) сюжетная      в) рваная      г) солнечная

3. Какие инструменты нужны для создания городских садов и парков и ухода за ними:

- а) ведро      б) грабли      в) секатор      г) иголка

4. Кто работает в ателье мод:

- а) закройщик      б) портной      в) повар

5. Что относится к кухонным принадлежностям :

- а) нож      б) разделочная доска      в) весы      г) отвёртка

6. Из каких материалов изготавливают проволоку:

- а) деревянные пруты      б) бумага      в) медь      г) сталь

7. Чем можно воспользоваться, чтобы измерить вес продуктов:

- а) весы      б) мерная кружка      в) часы

8. Чтобы приготовить фруктовый салат я возьму :

- а) бананы      б) мясо      в) апельсины      г) киви

9. Что такое рецепт:

Это необходимые продукты и ингредиенты необходимые для приготовления блюд

10. Что можно использовать для упаковки подарков:

- а) коробку      б) газету      в) упаковочную бумагу      г) ленточку

## Контрольная работа по технологии «Человек и земля».

**Цель:** определить уровень сформированности у обучающихся знаний, умений, навыков по курсу технологии .

**Задачи:** проверить знания обучающихся по темам: «Человек и земля. Человек и вода. Человек и информация».

### Тест

**1. Подберите к каждому понятию соответствующее ему определение, соединив их стрелкой.**

Автомобиль	- изготовление рисунка из наклеенных или нашитых на основу кусков цветной бумаги, ткани
Оригами	- живописное, графическое или скульптурное украшение, основанное на повторении и чередовании геометрических или природных элементов
Орнамент	- приспособление, выполненное из плотной бумаги, тонкой фанеры или другого материала, которое имеет форму необходимой для работы детали или выкройки
Шаблон	- транспортное средство на колёсах с собственным двигателем
Аппликация	- древнее искусство складывания фигурок из бумаги

**2. Из чего состоит компьютер? (подчеркни)**

**а) монитор б) телевизор в) клавиатура г) радио д) системный блок**

**3. Зачеркните лишнее понятие в каждой группе слов.**

<b>Нитки</b>	<b>Ножницы</b>	<b><u>Гвозди</u></b>
<b>Игла</b>	<b><u>Плоскогубцы</u></b>	<b>Пласталин</b>
<b>Ткань</b>	<b>Бумага</b>	<b>Стека</b>
<b><u>Молоток</u></b>	<b>Клей</b>	<b>Картон</b>

**4. Выберите правильный ответ (подчеркни).**

- Смазывать детали клеем следует, разложив их на: клеёнке или газете, подкладном листе, изнаночной стороне картона.

- При работе с булавками следует: класть булавки на стол, хранить булавки в игольнице, втыкать булавки в одежду.

Шаблон на материале необходимо размещать: как можно ближе к краю материал,

по центру материала, выходящим за края материала

**5. Определите правильную последовательность технического процесса (проставьте соответствующие цифры).**

- \_\_\_ 5 сборка
- \_\_\_ 4 раскрой
- \_\_\_ 2 выполнение эскиза
- \_\_\_ 1 выбор материала
- \_\_\_ 6 отделка
- \_\_\_ 3 разметка

**6. Запиши правила техники безопасности при работе с ножницами.**

Нельзя :

- а) держать ножницы острыми концами вверх;
- б) оставлять их на столе с раскрытыми лезвиями;
- г) пальцы левой руки держать близко к лезвию;

**7. Перечислите профессии людей, занятых в «Ателье мод».**

Дизайнер, закройщик, модельер

**8. Ткани натурального происхождения изготавливают из...**

- а) луговых трав    б) шерсти    в) из льна    г) из хлопка    д) из пуха тополя

**9. Напишите правила (продолжите)**

Для того, чтобы сохранить питьевую воду, надо:

**1)установить фильтр**

**2)держат при комнатной температуре**

**3) держать закрытой поверхность емкости**

10. Почтой люди отправляют друг другу:

**письма, открытки. бандероль, посылки, телеграммы.**

## Контрольная работа по теме «Человек и вода»

Фамилия, имя \_\_\_\_\_ Класс \_\_\_\_\_

### 1 вариант

1. Выбери правильный ответ. *Аппликация - это:*

- a) складывание бумаги разных форм;
- б) наложение различных фигур и их приклеивание на ткань или бумагу;**
- в) плетение полос.

2. *Что такое ткань?*

- а) материал, созданный человеком;**
- б) природный материал.

3. *Выбери орудия труда (инструменты):*

- а) молоток; б) ножницы;**
- в) ткань; г) игла;
- д) лопата; е) пластилин.**

4. *Глина – это:*

- а) материал;**
- б) инструмент;
- в) приспособление.

5. *Из чего делают бумагу?*

- а) из древесины;**
- б) из старых книг и газет;
- в) из известняка.

6. *Выбери инструменты для работы с бумагой:*

- а) ножницы; в) линейка;**
- б) пяльцы; **г) циркуль.**

7. *Что нельзя делать при работе с ножницами?*

- а) держать ножницы острыми концами вверх;**
- б) оставлять их на столе с раскрытыми лезвиями;**
- в) передавать их закрытыми кольцами вперед;

**г) пальцы левой руки держать близко к лезвию;**

д) хранить ножницы после работы в футляре.

8. Как нужно располагать шаблоны на бумаге?

а) поближе к краю и друг к другу;

**б) посередине листа бумаги.**

9. Какую ткань получают из химических волокон?

а) льняную;

**б) искусственную;**

в) хлопчатобумажную.

10. В каком порядке выполняют аппликацию?

\_\_\_\_\_ 2 вырежи;

\_\_\_\_\_ 1 разметь детали;

\_\_\_\_\_ 4 приклей детали;

\_\_\_\_\_ 3 промажь детали клеем.

## 2 вариант

1. Как называется предварительный набросок?

**а) эскиз;**

б) муляж;

в) проект.

2. Пластилин – это:

**а) природный материал;**

б) материал, созданный руками человека.

3. Выбери орудия труда (инструменты):

**а) плоскогубцы; б) ножницы;**

в) картон; **г) игла;**

**д) отвертка;** е) клей.

4. Циркуль – это:

а) материал;

б) орудие труда;

**в) инструмент.**

5. Из чего делают бумагу?

**а) из древесины;**

б) из старых книг и газет;

в) из пластика.

6. Выбери инструменты при работе с бумагой:

**а) ножницы; в) циркуль;**

б) спицы; **г) карандаш.**

7. Что нельзя делать при работе с ножницами?

**а) держать ножницы острыми концами вниз;**

**б) оставлять их на столе с раскрытыми лезвиями;**

**в) передавать ножницы лезвиями вперед;**

**г) пальцы левой руки держать близко к лезвию;**

д) хранить ножницы после работы в коробке.

8. Для чего нужны шаблоны?

а) чтобы получить готовое изделие;

**б) чтобы получить эскиз.**

9. На какую сторону бумаги наносят клей?

а) лицевую;

**б) изнаночную.**

10. В каком порядке выполняют аппликацию?

\_\_\_\_\_ 1 разметь детали;

\_\_\_\_\_ 3 промажь детали клеем;

\_\_\_\_\_ 2 вырежи;

\_\_\_\_\_ 4 приклей детали.



## Контрольная работа по теме «Человек и информация»

**1. Как называется складывание частей изображения на листе бумаги?**

- а) аппликация
- б) эскиз
- в) рисунок
- г) муляж

**2. Какая страна является родиной оригами?**

- а) Англия
- б) Германия
- в) Россия
- г) Япония

**3. Искусство наклеивания или пришивания узора, орнамента к основе – это...**

- а) аппликация
- б) витраж

**4. Выбери, кто работает с тканью:**

- а) закройщица;
- б) швея;
- в) архитектор;
- г) повар;
- д) портниха;
- е) художник - модельер.

**5. Выбери инструменты при работе с конструктором:**

- а) уголок;
- б) гаечный ключ;
- в) колесо;
- г) отвертка.

**6. Перечисли материалы для вышивки:**

- а) ткань;
- б) нитки;
- в) ножницы;
- г) пяльцы.

**7. Как правильно вести себя во время сбора природных материалов?**

- а) не ломать деревья
- б) не мусорить
- в) громко разговаривать
- г) не рвать редкие растения

**8. Какие виды разметки ты знаешь?**

- а) по шаблону
- б) сгибанием
- в) сжиманием
- г) на глаз

д) с помощью копировальной бумаги

**9. Что образует ряд стежков, уложенных друг за другом?**

а) рисунок

б) шов или строчку

**10. Кто проектирует здания?**

а) архитектор

б) строитель

**Ответы к контрольной работе**

**ФОНД ОЦЕНОЧНЫХ СРЕДСТВ**

**по учебному предмету**

**«Физическая культура»**

**3 класс**

**Контрольная работа по физической культуре  
за 1 четверть**

Фамилия, имя \_\_\_\_\_

3 \_\_\_\_\_ класса

**1. Физическая культура это...?**

- А) регулярные занятия физическими упражнениями, играми и спортом
- Б) прогулка на свежем воздухе
- В) выполнение упражнений
- Г) отдых с друзьями

**2. В каком виде спорта запрещено играть руками?**

- А) хоккей
- Б) футбол
- В) теннис
- Г) волейбол

**3. Олимпийские игры это...**

- А) это соревнования, которые проводятся раз в четыре года
- Б) это соревнования, которые проводятся раз в три года
- В) это соревнования, которые проводятся каждый год
- Г) это соревнования, которые проводятся раз в пять лет

**4. Олимпийские игры зародились ...**

- А) в Древней Греции
- Б) в Египте
- В) в Париже
- Г) в Риме

**5. К зимним Олимпийским играм относят такие виды спорта как...**

- А) хоккей, гимнастика, плавание
- Б) фигурное катание, лыжи, хоккей
- В) легкая атлетика, баскетбол, гимнастика
- Г) синхронное плавание, гимнастика

**6. Какие виды спорта входят в легкую атлетику...**

- А) метание копья, бег на длинные дистанции, прыжки в длину
- Б) бег 60 метров, метание ядра, прыжки на батуте
- В) бег, челночный бег, борьба
- Г) бег, метание ядра, теннис

**7. В каком виде спорта участвуют только девушки?**

- А) художественная гимнастика
- Б) фигурное катание
- В) спортивная гимнастика

Г) фехтование

**8. Девиз Олимпийских игр...**

А) «Быстрее, сильнее, мощнее»

Б) «Быстрее, выше, сильнее».

В) «Выше, сильнее, лучше»

Г) «Сильнее, быстрее, круче»

**9. В какое время суток необходимо выполнять зарядку?**

А) Вечером

Б) Утром, после сна

В) В конце учебного дня

**10. В какой стране зародились Олимпийские игры?**

А. Греция

Б. Египет

В. Болгария

**Контрольная работа**  
**по физической культуре за 2 четверть**

Фамилия, имя \_\_\_\_\_

**1. Какой отдых НЕ способствует сохранению здоровья?**

- А. Прогулки
- Б. Компьютерные игры
- В. Спортивные игры

**2. Выбери физические качества человека:**

- А. Доброта, терпение, жадность
- Б. Сила, быстрота, выносливость, гибкость, ловкость
- В. Скромность, аккуратность, верность

**3. Почему надо чаще мыть руки?**

- А. Чтобы не заболеть
- Б. Чтобы сохранить кожу
- В. Чтобы руки были красивыми

**4. В какое время суток необходимо выполнять зарядку?**

- А. Вечером
- Б. Утром, после сна
- В. В конце учебного дня

**5. Чтобы осанка была правильной нужно:**

- А. Часами сидеть за компьютером
- Б. Развивать все мышцы тела
- В. Кататься на санках

**6. Что относится к правилам здорового образа жизни?**

- А. Покупка лекарств
- Б. Обильное питание
- В. Занятие спортом

**7. К гимнастическим предметам относятся:**

- А. Портфель, тетрадь, карандаш
- Б. Мяч, скакалка, обруч

В. Кроссовки, коньки, лыжи

**8. Подвижные игры помогут тебе стать:**

А. Умным

Б. Общительным

В. Ловким, быстрым, выносливым

**9. К спортивным играм с мячом относятся:**

А. Хоккей, шашки

Б. Футбол, волейбол, баскетбол

В. Бадминтон, шахматы

**10. Какое физическое качество развивает упражнение «наклон вперёд стоя»:**

А. выносливость

Б. гибкость

В. ловкость

**Контрольная работа  
по физической культуре  
за 3 четверть 3 класса**

Фамилия, имя \_\_\_\_\_

**1. Что понимается под закаливанием...?**

- А) хождение босиком
- Б) приспособление организма к воздействию внешней среды.
- В) сочетание воздушных и солнечных ванн
- Г) купаться в реке

**2. В каком виде спорта есть вратарь?**

- А) футбол
- Б) волейбол
- В) баскетбол
- Г) теннис

**3. Олимпийские игры проводятся...**

- А) раз в два года
- Б) два раза в год
- В) раз в четыре года
- Г) два раза в десять лет

**4. В чем должен быть одет ученик для занятия физкультурой?**

- А) кроссовки, спортивный костюм
- Б) шлепки, брюки, футболка
- В) кроссовки, брюки, батник
- Г) туфли, спортивный костюм, шапка

**5. Олимпийские игры бывают...**

- А) летние и зимние
- Б) осенние и летние
- В) весенние и летние
- Г) зимние и весенние

**6. Гимнастика бывает...?**

- А) художественная
- Б) атлетическая
- В) художественная и атлетическая
- Г) разная

**7. Какие виды спорта относятся к коньковым...**

- А) конькобежный спорт, фигурное катание
- Б) фигурное катание, биатлон
- В) керлинг, бобслей
- Г) хоккей, прыжки с трамплина



**8. Какое основное физическое качество нужно для бега на длинные дистанции?**

- А) сила
- Б) выносливость
- В) гибкость
- Г) ловкость

**9. Кто принимает участие в паралимпийских играх?**

- а) люди с ограниченной ответственностью;
- б) люди с ограниченными возможностями;
- в) только мужчины;
- г) Самые сильные спортсмены страны.

**10. Что делать при ушибе?**

- а) намазать ушибленное место мазью;
- б) положить холодный компресс;
- в) перевязать ушибленное место бинтом;
- г) намазать ушибленное место йодом.

## Промежуточная аттестация по физической культуре

Фамилия, имя \_\_\_\_\_ 3 \_\_\_\_\_ класс

**Выбрать правильный ответ из нескольких представленных вариантов на тестовые вопросы.**

- 1. Что такое физическая культура?**
  - а) регулярные занятия физическими упражнениями, играми и спортом;
  - б) прогулка на свежем воздухе;
  - в) культура движений;
  - г) выполнение упражнений.
- 2. Что такое ЧСС?**
  - а) чрезвычайная служба спасения
  - б) число, суммы слагаемого
  - в) частота сердечных сокращений
- 3. В каком древнегреческом городе устраивались состязания-Олимпийские игры?**
  - а) Афины;
  - б) Олимпия;
  - в) Спарта;
  - г) Риме.
- 4. Сколько и какие команды даются для бега с низкого старта?**
  - а) две команды – «Становись!» и «Марш!»;
  - б) три команды – «На старт!», «Внимание!», «Марш!»;
  - в) две команды – «На старт!» и «Марш!»;
  - г) две команды – «Внимание!» и «Марш!».
- 5. Упражнения из какого вида спорта помогают стать быстрыми и выносливыми?**
  - а) шахматы;
  - б) фигурное катание;
  - в) гимнастика;
  - г) легкая атлетика.
- 6. Талисман паралимпийских игр?**
  - а) Снежный барс;
  - б) Снежинка;
  - в) Сова ;
  - г) Лучик.
- 7. Под осанкой понимается...**
  - а) привычное положение тела, когда человек сидит, стоит и передвигается;
  - б) силуэт человека;
  - в) привычка к определенным позам;
  - г) качество позвоночника, обеспечивающее хорошее самочувствие.

**8. Орган дыхания человека:**

- а) рот;
- б) кожа;
- в) трахея;
- г) кишечник.

**9. Физкультминутка это..?**

- а) способ преодоления утомление;
- б) возможность прервать урок;
- в) время для общения с одноклассниками;
- г) спортивный праздник.

**10. Что может являться причиной травматизма во время занятий на гимнастических снарядах?**

- а) выполнение упражнений без страховки;
- б) выполнение упражнений на самодельной перекладине;
- в) выполнение упражнений без присутствия врача;
- г) выполнение упражнения без присутствия товарища.



**ФОНД ОЦЕНОЧНЫХ СРЕДСТВ**

**по учебному предмету**

**«Русский язык»**

**4 класс**

**Паспорт фонда оценочных средств  
по предмету «Русский язык»**

<b>№ п/п</b>	<b>Наименование оценочного средства</b>	<b>Чет верть</b>
<b>4 класс</b>		
9.	Диктант «Осень».	<b>I</b>
10.	Контрольный диктант «Клесты».	<b>II</b>
11.	Диктант «Лесной голосок»	<b>III</b>
12.	Итоговый контрольный диктант «Последние денёчки»	<b>IV</b>

**Фонд оценочных средств  
по предмету «Русский язык», 4 класс**

**1. Контрольный диктант «Осень»**

Осень.

Ранняя осень. Красив и печален русский лес в эти чудесные дни. Гущу золотой листвы прорезают объятые огнём клёны. Медленно летят с берёз лёгкие пятачки листьев. Между деревьями блещут серебром тонкие нитки паутины. Краснеет поздний гриб. Попадаются подберёзовики, подосиновики, рыжики.

Тишина в лесу. Грустно шелестит под ногами мягкий ковер листвы. Воздух свежий и прозрачный. Вода в лесных ручьях чистая и холодная. Ещё зелёный стоит дуб, но вершины берёз уже оголились.

По И. Соколову-Микитову

Слова для справок: краснеет.

**Грамматическое задание**

1. Выписать предложение: вариант 1- 4 предложение, вариант 2- 9 предложение.

Указать над каждым словом, какой частью речи оно является.

2. В выписанных предложениях определить грамматическую основу.

3. Разобрать слова по составу: подберёзовики, холодная, гриб.

**2. Контрольный диктант по теме «Клесты»**

Клесты.

В зимнюю стужу в ельнике стоит тишина. От лютого холода попряталось всё живое. Вдруг появилась целая стайка северных гостей. С шумом пронеслись клесты над тихой поляной. Птицы облепили вершину ёлки. На самой верхушке висели гроздьё аппетитных шишек. Цепкими когтями птицы стали таскать вкусные семена. Между сучьев ёлки спрятаны их жилища. Там уже вывелись птенцы. Заботливые мамы кормят их еловой кашей. Почему клесты зимуют в нашем крае? У нас им теплее, чем на далёком Севере.

Слова для справок: спрятаны, заботливые, семена, Севере.

**Грамматические задания:**

1. Выпишите первое предложение. Подчеркните главные члены предложения. Укажите части речи.
2. Определите склонение и падеж имён существительных. Выделите окончания.

1 вариант: с шумом, ель, вершину, по небу, в ельнике.

2 вариант: с кормом, даль, маму, по ветру, на верхушке.

**3. Контрольный диктант «Лесной голосок»**

Лесной голосок

В солнечный день я бродил в берёзовом перелеске. Вдали послышался знакомый голосок. Это куковала кукушка. Я её слышал много раз, но никогда не видел.

Увидеть её оказалось непросто. Я иду к ней на голосок, а она — от меня. В прятки со мной играет. Решил наоборот играть: я спрячусь, а ты поищи. Залез в куст орешника и кукукнул. Кукушка замолкла. Вдруг неподалёку послышался её крик. Я молчок, а она уже близко кукует.

Гляжу — летит птица. Хвост у неё длинный, сама серая, грудка в тёмных пестринках. Вот она какая — кукушка!

**Грамматическое задание**

1. Выписать из текста 3 местоимения, указать их лицо, число и падеж.

2. Распределить слова по группам и записать в два столбика. Для, он, по, её, от, за, вы, нам, у, тебе.
3. Списать, вставить подходящие по смыслу местоимения.  
В субботу ... пошли в парк. Деревья стояли в пёстром наряде. На ... были красные, жёлтые, оранжевые листья. ... встал под деревом.

#### 4. Итоговый контрольный диктант «Последние денечки».

##### Последние денечки.

Ранним мартовским утром проснулось солнце. Отдёрнуло оно лёгкое кружево облаков и взглянуло на землю. А там за ночь зима да мороз свои порядки навели. Около берёзки свежий снежок бросили, холмы молочным туманом укрыли. А в лесочке ледяные сосульки на соснах развесили. Радостно ребятишки бегут по последнему снежку.

Поглядело светило на эти проказы и стало землю пригревать. Лёд и снег сразу потускнели. По лесной ложбинке побежал весёлый говорливый ручеёк. Он бежал и пел свою песенку о весне.

##### Грамматическое задание

1. В последнем предложении выделить основу. Над каждым словом указать части речи.
2. Разобрать слова как части речи. Укрыли, молочным, в лесочке.

#### Критерии оценивания письменных работ предмета «Русский язык»

##### Диктант.

- «5» – за работу, в которой нет ошибок.
- «4» – за работу, в которой допущено 1 – 2 ошибки.
- «3» – за работу, в которой допущено 3 – 5 ошибок.
- «2» – за работу, в которой допущено более 5 ошибок.

##### *Примечание:*

*Повторная ошибка в одном и том же слове считается за одну ошибку, а ошибки, допущенные на одно и то же правило в разных словах считаются как две.*

##### Грамматическое задание.

- «5» – без ошибок.
- «4» – правильно выполнено не менее 3/4 заданий.
- «3» – правильно выполнено не менее 1/2 заданий.
- «2» – правильно выполнено менее 1/2 заданий.

##### Оценка тестов.

Тестовая форма проверки позволяет существенно увеличить объем контролируемого материала по сравнению с традиционной контрольной работой (диктантом с грамматическим заданием) и тем самым создает предпосылки для повышения информативности и объективности результатов. Тест включает задания средней трудности.

Проверка может проводиться как по всему тесту, так и отдельно по разделам. Выполненная работа оценивается отметками "зачет" или "незачет". Считается, что ученик обнаружил достаточную базовую подготовку ("зачет"), если он дал не менее 75% правильных ответов.

##### Один из вариантов оценивания:

- "высокий" - все предложенные задания выполнены правильно;
- "средний" - все задания с незначительными погрешностями;
- "низкий" - выполнены отдельные задания.



**Примечание:** Учащихся следует подготовить заранее к выполнению работы. Для этого надо выделить 10-15 минут в конце одного из предшествующих уроков. Рекомендуется записать на доске 1-2 задания, аналогичные включенным в тест и выполнить их вместе с учащимися.

<b>Базовый уровень 0 - 60%</b>	<b>60 - 77%</b>	<b>77 - 90%</b>	<b>90 - 100%</b>
<b>менее 17 баллов</b>	<b>18 - 22 балла</b>	<b>23 -26 баллов</b>	<b>27-30 баллов</b>
<b>"2"</b>	<b>"3"</b>	<b>"4"</b>	<b>"5"</b>

**Код**

**Кодификатор**

**распределённых по классам проверяемых требований к результатам освоения основной образовательной программы начального общего образования и элементов содержания**

**по РУССКОМУ ЯЗЫКУ**

Кодификатор распределённых по классам проверяемых требований к результатам освоения основной образовательной программы начального общего образования и элементов содержания (далее – кодификатор) предназначен для разработки измерительных материалов и анализа результатов федеральных и региональных процедур оценки качества образования. Кодификатор является систематизированным перечнем проверяемых элементов содержания и операционализированных требований к результатам освоения основной образовательной программы начального общего образования, в котором каждому объекту соответствует определённый код.

Кодификатор составлен на основе федерального государственного образовательного стандарта начального общего образования (приказ Минобрнауки России от 06.10.2009 г. № 373) и Примерной основной образовательной программы начального общего образования (одобрена решением федерального учебно-методического объединения по общему образованию (протокол от 08.04.2015 г. № 1/15)).

Кодификатор состоит из двух разделов:

– раздел 1. «Перечень распределённых по классам проверяемых требований к результатам освоения основной образовательной программы начального общего образования по русскому языку»;

– раздел 2. «Перечень распределённых по классам проверяемых элементов содержания по русскому языку».

**4 класс**

<b>Код раз-дела</b>	<b>Код прове-ряемого элемента</b>	<b>Проверяемые элементы содержания</b>
1.	<b>Фонетика</b>	
	1.1	Звуко-буквенный разбор слова
2	<b>Орфоэпия</b>	
	2.1	Правильная интонация в процессе говорения и чтения

	2.2	Нормы произношения звуков и сочетаний звуков
	2.3	Ударение в словах в соответствии с нормами современного русского литературного языка (перечень слов определен орфоэпическим словарем в учебнике)
	2.4	Значение использования орфоэпического словаря учебника, других орфоэпических словарей русского языка при определении правильного произношения слов
3	<b>Лексика</b>	
	3.1	Наблюдение за использованием в речи синонимов (простые случаи)
	3.2	Наблюдение за использованием в речи антонимов (простые случаи)
	3.3	Наблюдение за использованием в речи фразеологизмов(простые случаи)
	3.4	Наблюдение за использованием в речи устаревших слов(простые случаи)
4	<b>Состав слова (морфемика)</b>	
	4.1	Состав изменяемых слов (ознакомление)
	4.2	Состав неизменяемых слов (ознакомление)
	4.3	Наиболее употребляемые суффиксы изученных частей речи (ознакомление)
5	<b>Морфология. Части речи самостоятельные и служебные</b>	
	5.1	Склонение имен существительных
	5.2	Имена существительные I склонения
	5.3	Имена существительные II склонения
	5.4	Имена существительные III склонения
	5.5	Несклоняемые имена существительные (ознакомление)
	5.6	Имя прилагательное; зависимость формы имени прилагательного от формы имени существительного
	5.7	Склонение имен прилагательных во множественном числе
	5.8	Личные местоимения 1-го лица единственного и множественного числа
	5.9	Личные местоимения 3-го лица единственного и множественного числа

	5.10	Личные местоимения 3-го лица единственного и множественного числа
	5.11	Склонение личных местоимений с предлогами и без предлогов
	5.12	Глагол; изменение глаголов по лицам и числам в настоящем и будущем времени (спряжение)
	5.13	I и II спряжение глаголов
	5.14	Изменение глаголов прошедшего времени по родам и числам
	5.15	Наречие (общее представление)
	5.16	Общее значение, вопросы, употребление в речи; наблюдения в процессе речевого общения
	5.17	Предлог; отличие предлогов от приставок
	5.18	Союз; союзы <i>и, а, но</i> , их роль в речи
	5.19	Частица; частица <i>не</i> , её значение
6	<b>Синтаксис</b>	
	6.1	Слово, сочетание слов (словосочетание) и предложение. Осознание их сходства и различий
	6.2	Виды предложений по цели высказывания (повествовательные, вопросительные и побудительные)
	6.3	Виды предложений по эмоциональной окраске (восклицательные и невосклицательные)
	6.4	Связь между словами в словосочетании и предложении (при помощи смысловых вопросов)
	6.5	Распространённые и нераспространённые предложения
	6.6	Предложения с однородными членами: без союзов, с союзами <i>а, но</i> , с одиночным союзом <i>и</i>
	6.7	Простое и сложное предложение (ознакомление)
7	<b>Орфография</b>	
	6.1	Орфограммы и орфографические правила: написание непроверяемых гласных и согласных в корне слова (перечень слов в орфографическом словаре учебника)
	6.2	Написание безударных падежных окончаний имён существительных (кроме существительных на <i>-мя, -ий, -ье, -ия, -ов, -ин</i> )
	6.3	Написание безударных падежных окончаний имён прилагательных
	6.4	Раздельное написание частицы <i>не</i> с глаголами
	6.5	Написание мягкого знака ( <i>ь</i> ) после шипящих на конце глаголов в форме 2-го лица единственного числа
	6.6	Наличие или отсутствие мягкого знака ( <i>ь</i> ) в глаголах на <i>-ться</i> и <i>-тся</i>
	6.7	Написание безударных личных окончаний глаголов

	6.8	Значение использования орфографического словаря для определения (уточнения) написания слова
8	<b>Пунктуация</b>	
	8.1	Знаки препинания в предложениях с однородными членами, соединёнными союзами <i>и, а, но</i> , и без союзов
	8.2	Интонация перечисления
	8.3	Сложные предложения (сложносочинённые с союзами <i>и, а, но</i> – без называния терминов)
	8.4	Сложные предложения (сложносочинённые бессоюзные – без называния терминов)
	8.5	Знаки препинания в сложном предложении, состоящем из двух простых (наблюдение)
	8.6	Предложения с прямой речью после слов автора, знаки препинания (наблюдение)
9	<b>Развитие речи</b>	
	9.1	Русский язык как язык межнационального общения
	9.2	Ситуации устного и письменного общения (письмо, поздравительная открытка, объявление и др.)
	9.3	Диалог
	9.4	Монолог
	9.5	Отражение темы текста или основной мысли в заголовке
	9.6	Корректирование текстов (заданных и собственных) с учётом правильности, богатства и выразительности письменной речи
	9.7	Изложение (подробный устный и письменный пересказ текста)
	9.8	Сочинение как вид письменной работы
	9.9	Изучающее, ознакомительное чтение
	9.10	Поиск информации, заданной в тексте в явном виде
	9.11	Формулирование простых выводов на основе информации, содержащейся в тексте

## Спецификация

контрольных измерительных материалов (КИМ)

### 1. Обобщенный план работы

Обозначение заданий:

- уровни сложности задания: Б – базовый, П – повышенный
- тип задания: КО – задание с кратким ответом  
ВО – задание с выбором ответа.

№ п/п	Проверяемые умения	Код проверяемого умения	Тип задания	Уровень сложности	Максимальный балл за выполнение задания	Примерное время выполнения задания (мин)
<b>Списывание</b>						
1	Умение безошибочно списывать текст объемом до 90 слов.	6.1.4		Б	7	45
<b>Итого</b>					<b>7</b>	<b>45 мин</b>

1. Перепишите текст, раскрывая скобки, вставляя, где это необходимо, пропущенные буквы и знаки препинания.

№	Содержание верного ответа и указания по оцениванию	Баллы
	<b>1 вариант</b>	
	<p>На большом дереве аисты свили гнездо. Один аист погиб. Пришлось другому кормить птенцов одному. Живётся им трудно, голодно. Аистята всё время просят есть. Из гнезда так и торчат головки слабых малышей. Как помочь птицам не погибнуть?</p> <p>Шли с речки ребята с уловом. Мальчик снял со связки маленькую рыбку и протянул на шесте прямо аисту в клюв. Аистята испугались, попятились. Опасность! Но один малыш рискнул, схватил рыбу и съел. Мальчик опять поднял шест. И другой птенчик расхрабрился.</p> <p>Теперь каждое утро ловят ребята рыбку для аистят.</p> <p style="text-align: right;">(84 слова)</p> <p>(По мотивам рассказов Г. Скребницкого и В. Чаплиной «Про птиц и зверей»)</p>	
<b>К1</b>	<b>Соблюдение орфографических норм</b>	
	<p>Орфографических ошибок нет (или допущена одна ошибка).</p> <p><i>При оценивании выполнения задания по критерию К1 учитываются только ошибки, сделанные при записи слов с пропущенными буквами, раскрытии скобок, восстановлении слитного и раздельного написания слов.</i></p> <p>При оценивании ответов допущенные обучающимися орфографические и пунктуационные <b>ошибки на не изучаемые</b> в начальной школе <b>правила не учитываются.</b></p>	4
	Допущено не более двух ошибок	3
	Допущены три-четыре ошибки	2
	Допущено пять ошибок	1
	Допущено более пяти ошибок	0
<b>К2</b>	<b>Соблюдение пунктуационных норм</b>	

	Пунктуационных ошибок <b>нет</b>	3
	Допущена <b>одна</b> ошибка	2
	Допущены <b>две</b> ошибки	1
	Допущено <b>более</b> двух ошибок	0
<b>К3</b>	<b>Правильность списывания текста</b>	
	Текст переписан безошибочно (нет пропущенных и лишних слов, слов с изменённым графическим обликом, исправлений). <b>ИЛИ</b> Допущено не более трёх описок и ошибок следующего характера: 1) изменён графический облик слова (допущены перестановка, замена или пропуск буквы, не приводящие к орфографической или грамматической ошибке); 2) в переписанном тексте пропущено одно из слов текста либо есть одно лишнее слово	2
	Допущено не менее четырёх описок и ошибок, но не более семи описок и ошибок следующего характера: 1) изменён графический облик слова (допущены перестановка, замена или пропуск буквы, не приводящие к орфографической или грамматической ошибке); 2) в переписанном тексте пропущено одно из слов текста либо есть одно лишнее слово <b>ИЛИ</b> Допущено одно-два исправления	1

	<p>Допущено более семи опусок и ошибок следующего характера:</p> <p>1) изменён графический облик слова (допущены перестановка, замена или пропуск буквы, не приводящие к орфографической или грамматической ошибке);</p> <p>2) в переписанном тексте пропущено одно из слов текста либо есть одно лишнее слово</p> <p><b>ИЛИ</b> Допущено три и более исправлений</p>	0
	<i><b>Максимальный балл</b></i>	<b>9</b>

**ФОНД ОЦЕНОЧНЫХ СРЕДСТВ**

**по учебному предмету**

**«Литературное чтение»**

**4 класс**



**Паспорт фонда оценочных средств по предмету  
«Литературное чтение»**

<b>№ п/п</b>	<b>Наименование оценочного средства</b>	<b>Четверть</b>
<b>4 класс</b>		
9.	Контрольная работа за 1 четверть «Гнездо ласточки».	I
10.	Контрольная работа за 2 четверть «Осень».	II
11.	Контрольная работа за 3 четверть «Колибри».	III
12.	Итоговая контрольная работа «Планета».	IV

**Фонд оценочных средств  
по предмету «Литературное чтение», 4 класс.**

**1. Контрольная работа за 1 четверть «Гнездо ласточки». 4 класс.**

**1. Прочитай текст.**

Под крышей было гнездо ласточки. Хозяев в нём уже не было. Почувяв приближение холодов, они улетели. Прошла зима. А в конце апреля пара острокрылых, красивеньких птичек, весёлых, щебечущих, прилетела и стала носиться вокруг старого гнёздышка. Работа закипела. Ласточки носили в носиках глину и ил из ближнего ручья. Скоро гнёздышко, немного попортившееся за зиму, было отделано заново. Потом ласточки стали таскать в гнездо то пух, то пёрышки, то стебельки моха. Прошло ещё несколько дней, и уже только одна ласточка стала вылетать из гнезда, а другая оставаться в нём постоянно. Недели через три из гнезда стали выглядывать крошечные головки. Целыми днями заботливые птички носились по воздуху и ловили мух, комаров, мошек. Как быстро сновали они взад и вперёд, как неутомимо добывали пищу своим деткам!

(122 слова)

(По К. Ушинскому)

**2. Определи тип текста: повествование, описание, рассуждение.**

Повествование.

**3. Определи главную тему текста.**

Как заботятся ласточки о своих птенчиках.

**4. Раздели текст на четыре части. Допиши недостающие пункты плана.**

1. Гнездо пустует.
2. Хозяева вернулись.
3. Обустройство гнезда.
4. Забота о птенчиках.

**5. Как строили ласточки своё гнездо? Подчеркни ответ в тексте.**

**6. Выпиши из предложения слова с безударной проверяемой гласной в корне. Запиши с каждым словом проверочное.**

Почувяв приближение холодов, ласточки улетели в тёплые края.

Приближе́ние (блѝзко), холодо́в (хо́лод, холо́дный), улетѐли (полѐт), краѝ (край).

**7. Заполни таблицу.**

Слово	Антоним	Синоним
выглядывать	скрываться, прятаться	высматривать, высовываться
прилетать	отлетать, улетать	прибывать, слетаться

**8. Определи последовательность событий.**

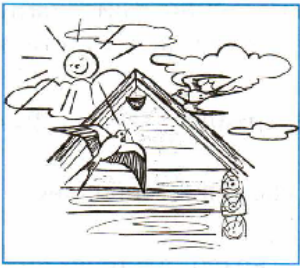

2

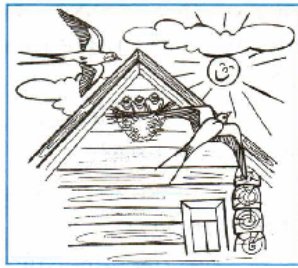

4

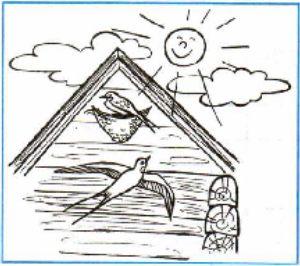

3

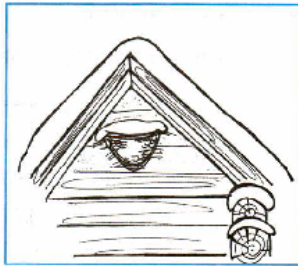

1

9. Выпиши из текста по 2 слова, соответствующие данным схемам.

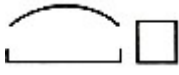

Гнезд[о], зим[а], глин[а].

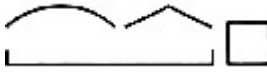

Гнёзд/ышк[о], пёр/ышк[и], стебель/к[и].



При/близ/ени[е], при/лет/ел[а], за/кип/ел[а].

10. Найди и зачеркни названия птиц. Оставшиеся буквы подскажут, что еще за птица "спряталась" в магическом квадрате.

с	к	в	о	л	к	у	к
о	р	е	р	ц	а	с	у
я	т	л	е	а	п	л	ш
д	е	л	ц	е	й	я	к
с	о	л	о	в	т	г	а
п	а	в	г	у	с	р	к
п	о	л	и	н	ь	а	ч
о	п	у	г	а	й	ч	а

2. Контрольная работа за 2 четверть «Осень» 4 класс.

1. Прочитай текст

Осень, глубокая осень! Серое небо, низкие, тяжёлые влажные облака; голы и прозрачны становятся сады, рощи и леса. Всё видно насквозь в самой глухой древесной чаще, куда летом не проникал глаз человеческий.

Старые деревья давно облетели, и только молодые отдельные берёзки сохраняют ещё свои увядающие желтоватые листья, блистающие золотом.

Ярко выступают сквозь красноватую сеть берёзовых ветвей как будто помолодевшие ели и сосны. Они освежены холодным воздухом, мелкими, как пар, дождями и влажными ночными туманами.

Устлана земля сухими разнovidными и разноцветными листьями: мягкими и пушистыми в сырую погоду, так что не слышно шелеста от ног осторожно ступающего охотника. Но листья эти жёсткие и хрупкие в морозы, так что далеко вскакивают птицы и звери от шороха человеческих шагов.

( 115 слов)  
( С.Аксаков)

2. Определи тип текста: повествование, **описание**, рассуждение.

Описание

---

3. Определи главную тему текста.

Глубокая осень

---

4. Используя текст, допиши недостающие в схеме слова.

ЛИСТЬЯ      берёзы увядшие и желтоватые.  
                  ↙ в сырую погоду мягкие и пухлые.  
                  ↘ в морозы жёсткие и хрупкие.

5. Из первого абзаца выпиши предложение, содержание которого соответствует рисунку.



Серое небо, низкие, тяжелые, влажные облака; голы и прозрачны становятся сады, рощи и леса. Запиши, с чем сравнивает автор мелкие осенние дожди.

6. Запиши, с чем сравнивает автор мелкие осенние дожди.

Мелкие, как пар, дожди.

7. Используя текст, составь словосочетания.

Ели (КАКИЕ?) - помолодевшие

Туманами (КАКИМИ?) – влажными, ночными

Вскакивают (ОТ ЧЕГО?) – от шороха

8. Из двух слов образуй одно. Во вновь образованных словах выдели корень.

ЛИСТ, ПАДАТЬ – листопад

ВОДА, ВОРОТИТЬ – водоворот

ЗМЕЯ, ЛОВИТЬ – змеелов

РАЗНЫЙ, ЦВЕТ – разноцветный

9. Спиши предложение, раскрывая скобки и вставляя пропущенные буквы. Разбери предложение по членам предложения и частям речи.

*По синему небу проплывают низкие тяжёлые облака.*

10. Впиши в клеточки имена прилагательные, используемые автором в тексте.

Листья разных цветов.

Р	А	З	Н	О	Ц	В	Е	Т	Н	Ы	Е
---	---	---	---	---	---	---	---	---	---	---	---

Листья, имеющие цвет золота.

Б	Л	И	С	Т	А	Ю	Щ	И	Е
---	---	---	---	---	---	---	---	---	---

Листья светло-жёлтого цвета.

Ж	Е	Л	Т	О	В	А	Т	Ы	Е
---	---	---	---	---	---	---	---	---	---

### 3. Контрольная работа за 3 четверть «Колибри».

#### 1. Прочитай текст.

#### Колибри

Колибри миниатюрны и изящны. Масса тела большинства из них не превышает восьми граммов, а наиболее крохотных – двух граммов. Даже пчела или шмель тяжелее колибри. Многие жуки и бабочки выглядят по сравнению с ними настоящими гигантами. Однако колибри – самые настоящие птицы. Их тело покрыто мельчайшими и яркими пёрышками. Очень часто подвижные птички украшены хохолками, воротничками или длинными перьями хвоста.

Колибри умеют быстро и ловко летать. Очень красив их полёт с «замиранием» на месте, когда они пьют цветочный нектар или ловят насекомых. Окраска и размеры у колибри чрезвычайно разнообразны. По форме и длине клюва можно определить, какие цветки посещают эти птички – мелкие или крупные. Пернатым крохам ежедневно требуется много корма, почти в два раза больше, чем их собственный вес. Пока светит солнце, колибри не покладают своих маленьких крылышек.

Из паутины и травинки они слепляют гнёзда, похожие на глубокие чашечки. Никогда не трогайте эти голубые чашечки.

Колибри откладывают всего одно-два яйца. А можете себе представить какие они маленькие? Меньше горошины!

(159 слов) (А.Тихонов)

**4. Определи тему текста.  
Описание колибри.**

---

**3. Определи стиль текста: художественный, научный или публицистический.**

Художественный.

**4. С чем сравнивает автор гнёзда колибри? Запиши ответ, используя слова из текста.**

Из паутины и травинок они слепляют гнёзда, похожие на глубокие чашечки.

**5. Запиши, что умеют делать только колибри в отличие от других птиц.**

Очень красив их полёт с «замиранием» на месте, когда они пьют цветочный нектар или ловят насекомых.

**6. Подбери и запиши к словам синонимы.**

миниатюрные – маленькие,

изящные – красивые,

мельчайшие – маленькие,

гигантские – огромные.

**7. Подпиши рисунок, используя содержание текста.**



Из паутины и травинок они слепляют гнёзда, похожие на глубокие чашечки.

**8. Опиши колибри, используя слова из текста. Какая она?**

Колибри миниатюрны и изящны. Окраска и размеры у колибри чрезвычайно разнообразны. Их тело покрыто мельчайшими и яркими пёрышками. Очень часто подвижные птички украшены хохолками, воротничками или длинными перьями хвоста.

**9. Выпиши из текста побудительное, восклицательное, вопросительное предложения.**

1) Никогда не трогайте эти голубые чашечки.

2) Меньше горошины!

3) А можете себе представить какие они маленькие?

**10. Спиши, раскрывая скобки.**

(У)колибри чрезвычайно развито сердце. Оно (за)нимает половину полости тела. Это связано (с) большой (по)движностью птиц. Частота сокращений сердца очень высокая. (У)некоторых видов она (до)ходит (до)тысячи ударов в минуту.

У колибри чрезвычайно развито сердце. Оно занимает половину полости тела. Это связано с большой подвижностью птиц. Частота сокращений сердца очень высокая. У некоторых видов она доходит до тысячи ударов в минуту.

**4. Итоговая контрольная работа «Планета», 4 класс.**  
Вариант 1

**1. Прочитай текст.**

Слово «планета» происходит от греческого «планетес», означающего «странник». Астрономы древности дали это название «звездам», которые движутся по небосводу. Теперь мы знаем, что планеты – это не звезды, а тела, движущиеся вокруг звезд.

Земля, как и другие планеты нашей Солнечной системы, вращаются вокруг звезды, именуемой Солнцем. Каждая планета движется по своей собственной орбите, и, за исключением Плутона и Меркурия, все планеты Солнечной системы расположены в одной плоскости.

Астрономы считают, что планеты образовались из огромных облаков газа и пыли, вращавшихся некогда вокруг Солнца. Постепенно, под действием гравитации, частички газа и пыли слипались в плотную массу и превращались в планеты. В нашей Солнечной системе известны девять планет: Меркурий, Венера, Земля, Марс, Юпитер, Сатурн, Уран, Нептун, Плутон. Меркурий – самая близкая к Солнцу планета.

Планеты видны с Земли, поскольку отражают падающие на них лучи Солнца.

(110 слов) (Из материалов энциклопедии «Хочу всё знать»)

**2. Определи тему текста.**

Планеты.

**3. Определи стиль речи: научный, художественный, публицистический.**

Научный.

**4. Верно ли утверждение, что планеты – это не тела, движущиеся вокруг Земли, а звёзды?**

Нет. Теперь мы знаем, что планеты – это не звезды, а тела, движущиеся вокруг звезд.

**Подчеркни в тексте слова, подтверждающие твой ответ.**

**5. Вставь слова из текста так, чтобы предложения имели смысл.**

Земля вращается вокруг звезды, именуемой солнцем. Планеты отражают падающие на них лучи Солнца.

**6. Подбери и запиши к словам синонимы.**

именуемый - названный

удалённая – отдалённая, далёкая

вращается – крутится, вертится

огромная – гигантская, большая



**7. Разбери слова по составу.**

неб/о      тел/о      неб/о/свод      тел/о/движ/ен/ие

**8. Отметь рисунок, на котором изображён предмет, помогающий астрономам наблюдать за звёздами.**

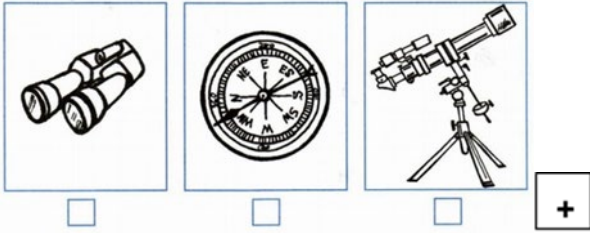

**9. Определи границы предложений. Спиши текст. Поставь ударение в трёхсложных словах.**

Ещё в древности люди заглядывались на звёзды. Звёзды бывают разных цветов и размеров. Среди множества звёзд Солнце можно назвать уникальным.

**10. Впиши в клетки названия планет.**

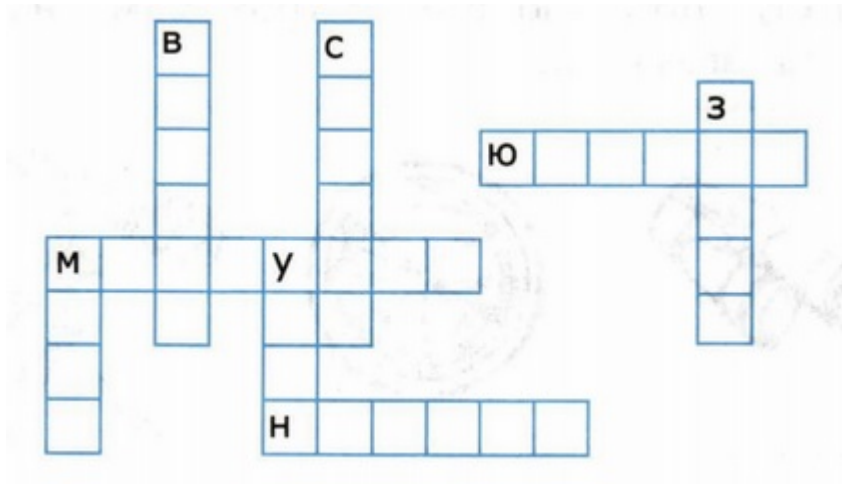

Мартс, Венера, Уран, Сатурн, Земля. Юпитер, Меркурий, Нептун.

Задания уровня А оцениваются 1 баллом, уровня В- 2 баллами, уровня С- 3 баллами

5- работа не содержит ошибок

4- выполнено не менее 75% объема работы

3- выполнено не менее 50% объема работы

2- выполнено менее 50% объёма работы

За каждое задание 2 балла

7-8 баллов- 5

5-6 баллов – 4

3-4 балла -3

Меньше 3 баллов - 2

**Кодификатор  
распределённых по классам проверяемых требований к результатам освоения  
основной образовательной программы начального общего образования и  
элементов содержания**

**по ЛИТЕРАТУРНОМУ ЧТЕНИЮ**

Кодификатор распределённых по классам проверяемых требований к результатам освоения основной образовательной программы начального общего образования и элементов содержания (далее – кодификатор) предназначен для разработки измерительных материалов и анализа результатов федеральных и региональных процедур оценки качества образования. Кодификатор является систематизированным перечнем проверяемых элементов содержания и операционализированных требований к результатам освоения основной образовательной программы начального общего образования, в котором каждому объекту соответствует определённый код.

Кодификатор составлен на основе федерального государственного образовательного стандарта начального общего образования (приказ Минобрнауки России от 06.10.2009 г. № 373) и Примерной основной образовательной программы начального общего образования (одобрена решением федерального учебно-методического объединения по общему образованию (протокол от 08.04.2015 г. № 1/15)).

Кодификатор состоит из двух разделов:

– раздел 1. «Перечень распределённых по классам проверяемых требований к результатам освоения основной образовательной программы начального общего образования по литературному чтению»;

– раздел 2. «Перечень распределённых по классам проверяемых элементов содержания по литературному чтению».

**4 класс**

<b>Мета-предметный результат</b>	<b>Код проверяемого требования</b>	<b>Проверяемые предметные требования к результатам обучения</b>
<b>1</b>	<b>Овладение способностью принимать и сохранять цели и задачи учебной деятельности, искать средства её осуществления</b>	
	1.1	Подтверждать ответ примерами из текста

	1.2	Подробно (устно и письменно) пересказывать содержание прочитанного/прослушанного произведения
	1.3	Выборочно (устно) пересказывать содержание прочитанного/прослушанного произведения
	1.4	Пересказывать (устно) содержание произведения от третьего лица
	1.5.	Пересказывать (устно) содержание произведения от лица героя, с изменением лица рассказчика
	1.6	Пересказывать (устно) содержание произведения, используя разные типы речи (повествование, описание, рассуждение) с учётом специфики учебного художественного текстов
	1.7	Письменно излагать прочитанный/прослушанный текст подробно и выборочно, используя разные типы речи (повествование, описание, рассуждение)
	1.8	Составлять вопросный план текста с выделением эпизодов, смысловых частей
	1.9	Составлять номинативный план текста с выделением эпизодов, смысловых частей
	1.10	Составлять цитатный план текста с выделением эпизодов, смысловых частей
	1.11	Строить устное диалогическое и монологическое высказывание, соблюдая (в объёме изученного) нормы русского литературного языка (орфоэпические нормы, правильную интонацию, нормы речевого взаимодействия)
<b>2</b>	<b>Освоение начальных форм познавательной и личностной рефлексии</b>	
	2.1	Задавать вопросы (в том числе проблемные) к текстам разных стилей
	2.2	Определять тему и главную мысль произведения
	2.3	Определять последовательность событий в произведении
	2.4	Устанавливать взаимосвязь между событиями, эпизодами текста

	2.5	Отличать автора произведения от героя и рассказчика
	2.6	Характеризовать героев
	2.7	Устанавливать взаимосвязь между поступками, мыслями, чувствами героев
	2.8	Давать оценку поступкам героев
	2.9	Характеризовать отношение автора к героям, поступкам, описанной картине
	2.10	Находить в тексте портрет героя
	2.11	Составлять портретные характеристики персонажей
	2.12	Находить в тексте средства изображения героев и выражения их чувств
	2.15	Сравнивать героев одного произведения по предложенным критериям
	2.16	Самостоятельно выбирать аспект сопоставления героев, их поступков – по аналогии или по контрасту
	2.17	Интерпретировать и обобщать содержащуюся в тексте информацию
	2.18	Объяснять культурную значимость художественной литературы и фольклора
<b>3</b>	<b>Овладение навыками смыслового чтения текстов различных стилей и жанров в соответствии с целями и задачами; осознанное построение речевого высказывания в соответствии с задачами коммуникации и составление текстов в устной и письменной формах</b>	
	3.1	Владеть техникой чтения вслух группами слов без пропусков и перестановок букв и слогов; владеть техникой автоматизированного чтения про себя
	3.2	Соблюдать орфоэпические и интонационные нормы при чтении вслух (в том числе при чтении наизусть)
	3.3	Читать вслух в темпе не менее 80 слов в мин. с пониманием смысла прочитанного
	3.4	Читать по ролям
	3.5	Инсценировать
	3.6	Составлять устные и письменные высказывания на основе прочитанного/прослушанного текста на заданную тему по содержанию произведения (не менее 10 предложений)
		Писать (после предварительной подготовки) сочинения на заданную тему (не менее 10 предложений)
	3.7	Составлять устно и письменно краткий отзыв о прочитанном произведении по заданному образцу
	3.8	Составлять рассказ по иллюстрациям
	3.9	Составлять рассказ от имени одного из героев

	3.10	Придумывать продолжение прочитанного произведения
	3.11	Сочинять по аналогии с прочитанным (сказки, рассказы и др.)
	3.12	Использовать выразительные средства языка в собственном высказывании для передачи чувств, мыслей, оценки прочитанного
	3.14	Формулировать устно и письменно простые выводы на основе прочитанного/прослушанного текста
	3.15	Корректировать собственные тексты с учётом правильности, богатства и выразительности письменной речи
<b>4</b>	<b>Овладение логическими действиями сравнения, анализа, синтеза, обобщения, классификации по родовидовым признакам, установления аналогий и причинно-следственных связей, построения рассуждений, отнесения к известным понятиям</b>	
	4.1	Различать прозаическую и стихотворную речь
	4.2	Находить в тексте примеры использования слов в прямом и переносном значении
	4.3	Соотносить произведения с изученными жанрами; приводить примеры произведений фольклора разных народов России
	4.4	Различать и называть отдельные жанры фольклора (пословицы, народные песни, сказки о животных, бытовые и волшебные сказки)
	4.5	Различать и называть отдельные жанры художественной литературы (литературные сказки, рассказы, басни, стихотворения)
<b>5</b>	<b>Готовность слушать собеседника и вести диалог; готовность признавать возможность существования различных точек зрения и права каждого иметь свою; излагать своё мнение и аргументировать свою точку зрения и оценку событий</b>	
	5.1	Участвовать в диалоге, связанном с обсуждением произведения
	5.2	Понимать фактическое содержание прослушанного текста, его смысл
	5.3	Определять жанровую принадлежность произведений фольклора и литературы
	5.4	Отвечать на вопросы по содержанию произведения
	5.5	Обсуждать прослушанный/прочитанный текст с соблюдением правил речевого этикета
	5.6	Оценивать соблюдение норм русского литературного языка в речи собеседников (нормы произношения, словоупотребления, грамматики)

6	<b>Овладение начальными сведениями о сущности и особенностях объектов, процессов и явлений действительности (природных, социальных, культурных, технических и др.) в соответствии с содержанием конкретного учебного предмета</b>	
	6.1	Находить в произведениях фольклора и художественной литературы отражение нравственных ценностей, факты бытовой и духовной культуры
	6.2	Ориентироваться в нравственно-этических понятиях
7	<b>Овладение базовыми предметными и межпредметными понятиями, отражающими существенные связи и отношения между объектами и процессами</b>	
	7.1	Осознанно использовать при анализе и интерпретации текста изученные литературные понятия
	7.2	Объяснять своими словами значение изученных понятий
	7.3	Находить в тексте средства художественной выразительности (сравнение, эпитет, метафора, олицетворение)
	7.4	Находить в тексте описание пейзажа
	7.5	Находить в тексте описание интерьера
	7.6	Отличать прозаическую речь от стихотворной речи
	7.7	Выявлять особенности стихотворного произведения (ритм, рифма, строфа)
	7.8	Отличать лирическое произведение от эпического
8	<b>Умение работать в материальной и информационной среде начального общего образования (в том числе с учебными моделями) в соответствии с содержанием конкретного учебного предмета; формирование начального уровня культуры пользования словарями в системе универсальных учебных действий</b>	
	8.1	Уметь пользоваться систематическим каталогом для выбора книги
	8.2	Уметь использовать аппарат издания (обложку, оглавление, аннотацию, предисловие, иллюстрации, приложения, сноски, примечания) при выборе книги
	8.3	Использовать справочную литературу для получения дополнительной информации в соответствии с учебной задачей
	8.4	Формировать собственный круг чтения

## **Раздел 2. Перечень распределённых по классам проверяемых элементов содержания по литературному чтению**

Перечень распределённых по классам элементов содержания составлен на основе Примерной основной образовательной программы начального общего образования

(одобрена решением федерального учебно- методического объединения по общему образованию (протокол от 08.04.2015 г. № 1/15)).

**4 класс**

Код раз-дела	Код прове-ряемого элемента	Проверяемые элементы содержания																								
1		<p><b><i>Детская литература, вошедшая в круг детского чтения</i></b></p> <p>Произведения устного народного творчества, художественные произведения выдающихся представителей отечественной литературы (А.С. Пушкина, В.А. Жуковского, М.Ю. Лермонтова, Ф.И. Тютчева, А.А. Фета, И.А. Крылова, Н.А. Некрасова, Л.Н. Толстого, А.П. Чехова, С.А. Есенина, В.В. Маяковского и др.), произведения отечественной литературы XX–XXI вв. (с учётом многонационального характера России), а также зарубежной литературы, доступные для восприятия младшими школьниками.</p> <p><i>Основными критериями отбора произведений для изучения в начальной школе являются их высокая художественная ценность, гуманистическая направленность, позитивное влияние на личность обучающегося, соответствие задачам его развития и возрастным особенностям, а также культурно- исторические традиции и богатый опыт отечественного образования</i></p>																								
2		<p><b><i>Сведения по теории и истории литературы</i></b></p> <table border="1" data-bbox="339 1361 1503 1964"> <tr> <td data-bbox="339 1361 539 1406">2.1</td> <td data-bbox="539 1361 1503 1406">Фольклор</td> </tr> <tr> <td data-bbox="339 1406 539 1496">2.2</td> <td data-bbox="539 1406 1503 1496">Малые жанры фольклора (потешки, считалки, небылицы, пословицы, загадки, народные песни и др.)</td> </tr> <tr> <td data-bbox="339 1496 539 1585">2.3</td> <td data-bbox="539 1496 1503 1585">Фольклорная сказка (сказка о животных, бытовая, волшебная)</td> </tr> <tr> <td data-bbox="339 1585 539 1630">2.4</td> <td data-bbox="539 1585 1503 1630">Литературная сказка</td> </tr> <tr> <td data-bbox="339 1630 539 1675">2.5</td> <td data-bbox="539 1630 1503 1675">Рассказ</td> </tr> <tr> <td data-bbox="339 1675 539 1720">2.6</td> <td data-bbox="539 1675 1503 1720">Басня</td> </tr> <tr> <td data-bbox="339 1720 539 1765">2.7</td> <td data-bbox="539 1720 1503 1765">Автор</td> </tr> <tr> <td data-bbox="339 1765 539 1809">2.8</td> <td data-bbox="539 1765 1503 1809">Литературный герой, персонаж, характер</td> </tr> <tr> <td data-bbox="339 1809 539 1854">2.9</td> <td data-bbox="539 1809 1503 1854">Тема</td> </tr> <tr> <td data-bbox="339 1854 539 1899">2.10</td> <td data-bbox="539 1854 1503 1899">Идея</td> </tr> <tr> <td data-bbox="339 1899 539 1944">2.11</td> <td data-bbox="539 1899 1503 1944">Заголовок</td> </tr> <tr> <td data-bbox="339 1944 539 1964">2.12</td> <td data-bbox="539 1944 1503 1964">Содержание произведения</td> </tr> </table>	2.1	Фольклор	2.2	Малые жанры фольклора (потешки, считалки, небылицы, пословицы, загадки, народные песни и др.)	2.3	Фольклорная сказка (сказка о животных, бытовая, волшебная)	2.4	Литературная сказка	2.5	Рассказ	2.6	Басня	2.7	Автор	2.8	Литературный герой, персонаж, характер	2.9	Тема	2.10	Идея	2.11	Заголовок	2.12	Содержание произведения
2.1	Фольклор																									
2.2	Малые жанры фольклора (потешки, считалки, небылицы, пословицы, загадки, народные песни и др.)																									
2.3	Фольклорная сказка (сказка о животных, бытовая, волшебная)																									
2.4	Литературная сказка																									
2.5	Рассказ																									
2.6	Басня																									
2.7	Автор																									
2.8	Литературный герой, персонаж, характер																									
2.9	Тема																									
2.10	Идея																									
2.11	Заголовок																									
2.12	Содержание произведения																									

2.13	Эпизод, смысловые части
2.14	Композиция
2.15	Ритм
2.16	Рифма
2.17	Строфа
2.18	Сравнение
2.19	Эпитет
2.20	Метафора
2.21	Олицетворение
2.22	Лирика
2.23	Эпос
2.24	Образ

### Спецификация

контрольных измерительных материалов

#### Условные обозначения:

Б – базовый уровень сложности;

П – повышенный уровень сложности. Типы заданий:

ВО – выбор ответа;

КО – краткий ответ (с самостоятельным вписыванием цифр); РО – развёрнутый ответ.

№ задания	Код	Раздел содержания	Объект оценивания	Уровень сложности	Тип задания	Максимальный балл за выполнение	Примечное время выполнения задания (мин.)
<b>Чтение текста про себя</b>							5
1.	1.1.9.6	Виды речевой и читательской деятельности	Устанавливать связи, отношения, не высказанные в тексте напрямую: например объяснять явления природы, пояснять описываемые события,	Б	ВО	2	2



			соотнося их с содержанием текста.				
2.	1.1.9.6	Виды речевой и читательской деятельности	Устанавливать связи, отношения, не высказанные в тексте напрямую: например объяснять явления природы, пояснять описываемые события, соотнося их с содержанием текста.	Б	ВО	2	2
3.	1.1.8.3	Виды речевой и читательской деятельности	Устанавливать взаимосвязь между отдельными фактами, событиями, явлениями, описаниями, процессами и между отдельными частями текста, опираясь на его содержание.	Б	ВО	2	2
4.	1.1.7.13	Виды речевой и читательской деятельности	Находить в тексте требуемую информацию (конкретные сведения, факты, описания), заданную в явном виде.	Б	КО	2	3
5.	1.1.8.3	Виды речевой и читательской деятельности	Устанавливать взаимосвязь между отдельными фактами, событиями,	Б	ВО	3	2

			явлениями, описаниями, процессами и между отдельными частями текста, опираясь на его содержание.				
6.	1.1.8.3	Виды речевой и читательской деятельности	Устанавливать взаимосвязь между отдельными фактами, событиями, явлениями, описаниями, процессами и между отдельными частями текста, опираясь на его содержание.	Б	ВО	2	2
7.	1.1.7.13	Виды речевой и читательской деятельности	Находить в тексте требуемую информацию (конкретные сведения, факты, описания явлений, процессов), заданную в явном виде.	Б	КО	1	2
8.	1.1.9.5	Виды речевой и читательской деятельности	Формулировать простые выводы, основываясь на содержании текста.	Б	ВО	3	3
9.	1.1.9.5	Виды речевой и читательской деятельности	Формулировать простые выводы, основываясь на содержании текста.	Б	ВО	1	2
10.	1.1.11	Виды речевой и читательской деятельности	Различать на практическом уровне виды	Б	ВО	2	2

		ой деятельнос ти	текстов (художественн ый и научно- популярный), опираясь на особенности каждого вида текста (для всех видов текстов).				
11.	1.1.7.11	Виды речевой и читательск ой деятельнос ти	Определять основное содержание текста.	Б	ВО	2	2
12.	1.1.8.3	Виды речевой и читательск ой деятельнос ти	Устанавливать взаимосвязь между отдельными фактами, событиями, явлениями, описаниями, процессами и между отдельными частями текста, опираясь на его содержание.	Б	РО	3	4
13.	1.1.7.15	Виды речевой и читательск ой деятельнос ти	Объяснять значение словас опорой на контекст, с использованием словарей и другой справочной литературы.	Б	РО	3	4
14.	1.1.9.5	Виды речевой и читательск ой деятельнос ти	Формулировать простые выводы, основываясь на содержании текста.	Б	РО	3	4
15.	1.2.2	Виды речевой и читательск ой	Высказывать собственное суждение о прочитанном	П	РО	3	4

		деятельнос ти	(прослушанном ) произведении, доказывать и подтверждать его фактами со ссылкой на текст.				
Итого				Б-14 П-1	ВО-9 РО-4 КО-2	Б-31 П-3	45

**ФОНД ОЦЕНОЧНЫХ СРЕДСТВ**

**по учебному предмету**

**«Чеченский язык»**

**4 класс**

## Фонд оценочного материала по предмету «Чеченский язык»

4 класс.

### Хаарш талларан болх «Чеглардиг»

Чеглардиг аьхкенам олхазар ду. Бовхачу махкахь 1а а даьккхина йухадеача, шен стохкалерчу бена чу даха хуу иза. Цунна дика йевза ша даьхна меттигаш. Шен бен бохийна карийча, поппар а кхобьхуш, и йуха табо цо. Цуьнан бен адамаш дехачу меттигна гергахь хуьлу. Адамаш деха меттиг маьрша хетта цунна.

#### Тедиллар:

- 1) Хьалхара предложенийн «аьхкенам» дешан билгалбаккха дешан х1оттам.
- 2) Хьалхарчу предложеним коьрта меженаш билгалйаха.

### Хьалхарчу чийрикан жам1даран талламан болх «Лар толу ж1аьла» «Къамелан дакъош» темина

#### Лар толу ж1аьла

Сан вашас Х1арона к1еза деара. Оха цунна ц1е тиллираТарзанаьлла. Соьца гуттар а ловзуш хуьлура к1еза. Хи т1е лийча со вьодуш хилча, т1аьхьах1уттара иза.

Д1аобьхура хан. Тарзан доккха хилира. Цуьнан лергаш ира , дог1аделла дара. Иза лар толу ж1аьла хиллера. Х1арона кест-кеста хьунхахь талла дуьгура Тарзан. Х1инца, доккха а хилла, соьца к1езиг ловзу иза.

#### Тедиллар:

- 1) Билгалдаха къамелан дакъош хьалхарчу предложенехь.
- 2) Дешдакъошца декъа дешнаш: *цунна, доккха, т1аьхьах1уттура*

**Талламан диктант 2 чийрикан**  
**«Доттаг1алла», «Ц1ердешнийн легарш» темина лерина**

**Доттаг1алла**

Доттаг1 воцуш стаг мегар вац. Доттаг1 воцу стаг, т1ам боцу олхазар санна ву. Доттаг1чунна тешаме хила веза. Доттаг1алла дагара лело деза. Доттаг1чух дагаволуш хила веза. Доттаг1чунна т1е хало йеана меттиг а 1оттайелла доттаг1 дешарна т1аьхъависча, цунна г1о дан деза. Иштта хилчий бен хьох бакъволу доттаг1 а хир вац.

**Т1едиллар:**

- 1) Йобалг1а предложени кьамелан дакъошца талла.
- 2) Цхьаорам болу дешнаш билгалдахий, т1ехула дожарш х1иттаде.

**Талламан диктант 3 чийрикан**  
**«Воккха стаг». «Ц1ерметдош» темина лерина**

**Воккха стаг**

Х1ора 1убйранна вог1ура воккха стаг акхаройх а, олхазарех а дерш 1амочу ц1а чу. Мунданаш тойеш йа керланаш йеш хуьлура иза цу чохь. Оцу 1убйранна а ша йан йолийначу аккхачу бедан мунда, хьаькхна, шардеш кечдинчу жимачу уьн т1ехь д1а а ч1аг1йна, ша йаржийна нехаш, нуй хьаькхна, гул а йина, тускар чу тийсира цо.

**Т1едиллар:**

- 1) Хьалхара предложени коьрта меженашца талла.
- 2) Массо предложенийн йукьара ц1ерметдешнаш билгалдаха.

## **Жам1 даран талламан болх «Ч1ерий дохуш»**

Со сайн доттаг1чуьнца ч1ерий дахавахара. Хи тийна лаьтгачу айми чу тесира оха м1ерий. Сан м1ера т1е боккха ч1ара летча санна хетаделира суна. Суна моттадаларехь, пхьаьрссал боккха хир бара иза. Ас догтах схьаозийра м1ара. Амма иза соьга схьа ца баккхабелира. Соьца цхьаьна м1ара схьаозийра сан доттаг1чо а. Халла схьабаккхира охашимма цхьаьна сан м1ара. Д1ахьаьжча, тиша, йоккха кало хиллера м1ерах тасайелла.

### Т1едиллар

- 1.Шолг1а предложени меженашца талла.
- 2.Къамелан дакъош билгалде оцу предложенехь.



**ФОНД ОЦЕНОЧНЫХ СРЕДСТВ**

**по учебному предмету**

**«Литературное чтение на родном (чеченском) языке»**

**4 класс**

**Паспорт фонда оценочных средств по предмету  
«Литературное чтение на родном (чеченском) языке»**

<b>4 класс</b>		
1.	<b>Хьалхарчу чийрикан лерина талламан болх «Кьона ххьанах олу?»</b>	I
2.	<b>Шолг1ачу чийрикан лерина талламан болх</b>	II
3.	<b>Кхоалг1ачу чийрикан лерина талламан болх</b>	III
4.	<b>Добалг1ачу чийрикан лерина талламан болх «Бохам»</b>	IV

# 1. Хьалхарчу чийрикан жамдаран талламан болх. 4 класс.

## 1. Текст д1аеша.

- (1) Дингат–иза дехо дуткъя дег1 а долуш, дехкахтера жима эхха ду.  
(2) Лубста ира цергаш йу цуьнан. (3) Кегийра кхоблина б1аьргаш ду.  
(4) Цунахнохчаша «цецайоккхург» олу. (5) «Дингат» аьллацуьнан це яьккхича, иза кергара д1айоьду олуш ду. (6) Иза кертахь хилар пайдехь а хета адамашна, х1унда аьлча цо мукадехкий а, дехкий а х1аллакдо.  
(7) Дингата садо1уш хан ян а яц. (8) Буса а, дийнахь а толу цо дехкашна. (9) Цхьана дийнахь–бусий итт-пхийтта дахка буу цо, ша оццул жима йоллушехь. (10) Ша йуьзча а ца лаш, дехкий дойу цо, шена т1аьхьало йеш. (11) Кхин дахка ца карош ша мац1елча, йухайог1у иза ша т1аьхьалонна дитина дехкий даа. (12) Хаддаза уьдуш леларо мац1о иза, цундела сих-сиха дуу цо пхьор. (13) Гергарчу хьесапехь ши-кхо эзар дахка боь цо цхьана шарахь. (14) И жима эхха керта кхаьчначу меттехь дехкийн х1у дов. (15) Цхьанхьараша уьш х1аллакдича, кхечахьа дехкий долчу д1адоьду и жима эхха. (16) Х1усам дехкашкара схьайоккху дингато. (17) Иза шор а йой, цу чохь шена к1еда мотт буьллу цо йекьачу бецах йа ша дайинчу дехкийн ц1окарчех. (18) Иштта тамашийна эхха ду дингат!

2. Авторна йешархочуьнга ала лиьнарг х1ун ду? **Билгалйаккхий д1айазйе** текстан коьрта ойла.

Жоп.

Дингат адамашна пайдехь аькха ду.

Дингат кертахь хилар адамашна пайдехь а ду. Дингато бохьу пайда.

**3. Билгальяккха, х1ун текст ю иза. Нийса жоп билгалде.**

**Дийцаран**

Сурт х1отгаран

Ойлайаран

**4. Билгалйаккха планан пунктийн роьгалла**

2. Дингато дуккха а дехкий дайар

3. Дингат йолчу кертахь дехкий х1у дар.

1. Дингат – адамашна пайдехьа эхха.

**5. Текст юккьера схьа а лахий, чеккхийаккха предложени.**

И жима эхха керта кхаьчначу **меттехь дехкийн х1у дов.**

6.12-чу предложенехь **караде** схемица боҁуш х1оттам болу дош:



Лел/ар/о

**Схъайазде** и дош, **караде** цуьнан дакьош.

7. **Хийца** «хан» боху дош (текстан шолҁачу абзацера) гергара маь1на долчу дашца. **Д1айазде** и дош.

Жоп. Хан - зама

8. **Схъайазде**1-чу предложенера массо а ц1ердош цу предложенехь далийначу кепехь.

**Билгалйаккха** муьлххачу а цхъана ц1ердешан кепан класс, терахь, дожар (шайна луьучун).

Жоп. Дингат - (кх. кл., цхь. т., Ц1.д.)

дег1 - (кх. кл., цхь. т., Ц1.д.)

дехках - (кх. кл., цхь. т., Х.д.)

экса - (кх. кл., цхь. т., Ц1. д.).

9. **Схъаязде**14-чу предложенера массо а билгалдешанкеп, шайцауьйрйолчу ц1ердешнашца цхъаьна.

Жоп. Жима экса

дехкийн х1у

10. **Схъаязде**6-чу предложенера массо а хандошцупр предложенехь далийначу кепехь.

Жоп. Хета, х1аллакдо.

## 2. Шолг1ачу чийрикан жам1даран талламан болх. 4 класс.

### 1. Текст д1аеша.

(1) Х1унда бу х1орд иштта дуъра? (2) 1илманчашна хетарехь, ширачу заманахь х1ордан хиш дуънен т1ехь хиллачу даккхийчу боъранашкахь гулделла хилла. (3) Уъш теза а хилла. (4) Ткъа уъш цул т1аьхъа иштта дурхъан дина? (5) Дера дина даима къахъега кхоьллинчу хин т1адамаша!

(6) Шайн ма-хуьллу х1орде хъаьвдда ду хиш, х1унда аьлча х1ордаш а, 1апказаш а лаьттан т1ег1анал лоха ду. (7) Лаьтта бухахула лелаш долчу хиша а татолаша а яшайо ламанан маь1данаш, шайца тайп-тайпанчу туьхийн дуралла д1а а хьош.

(8) Ткъа цу хица а хуьлу туьха, х1унда аьлча цо иза лаьттах схьадоккху. (9) Х1ордан хин т1ехула малхо йохйи.

(10) Хин т1адамаш яйчу 1аьнаре дирзи. (11) Уъш стигал хъаладевли, дог1а а хилла, лаьтта охъадисси. (12) Т1аккха и т1адамаш лаьтта буха даха, лаьттан бухара хиш хили, юха а х1ордах д1акхийти... (13) Чаккхе яц цу хиламан, иштта ду хиэ 1аламехь го баккхар.

(14) Амма, 1аьнаре доьрзуш, хин т1адамаша х1ордана буьту шайца беана туьхан жима мохь. (15) Х1ордо схьагулдо барам боццуш дукха хин т1адамаш. (16) Иштта цхъана т1адаман туьхан мохъах т1аьххъара а хуьлу инзаре боккха мохь. (17) Цундела бу-кх х1орд иштта дуъра!

### 2. Текстан коьртачу ойланах кхета г1о ден долу ц1е, дага а лаций, д1аязье.

Жоп

Х1унда бу х1орд дуъра?

Муха хилла х1орд дуъра?

Х1ордах а, дуьрачу т1адамех а лаьтна.

### 3. Билгальяккха, х1ун текст ю иза. Нийса жоп билгалде.

Дийцаран

Сурт х1оттаран

Ойлаяран +

### 4. Билгальяккха планан пунктийн рог1алла

1аламехь хиэ го баккхар.(2)

Теза хи дурдалар.(1)

Дуъра мохь.(3)

**5. Текст юккьера схъа а лахий, чеккхъяккха предложени.**

Х1ордан хин т1ехуле малхо йохйи.

6.7-чу предложенехъ **караде** схемица бог1уш х1оттам болу дош:



**Схъаязде** и дош, **карадецуьнандакъош.**

Дура/лл/а

7. **Хийца** «схъагулдо» боху дош (текстан кхоалг1ачу абзацера) гергара маь1на долчу дашца. **Д1аязде** и дош.

Жоп. Схъагулдо - схъалахъадо

8.Схъаязде 9-чу предложенера массо а ц1ердош цу предложенехъ далийначу кепехъ.

**Билгалъяккха** муьлххачу а цхъана ц1ердешан кепан класс, терахъ, дожар (шайна луьучун).

Жоп. хица, туьха, лаьттах.

хица-кх.кл., цхь. т., К. д.

туьха- кх. кл., цхь. т., Ц1. д.

лаьттах- кх. кл., цхь. т., Х. д.

9.Схъаязде 11-чу предложенера массо а билгалдешан кеп, шайца уьйр йолчу ц1ердешнашца цхъаьна.

Жоп. Хин т1адамаш , яйчу 1аьнаре

10. Схъаязде 13-чу предложенера массо а хандош цу предложенехъ далийначу кепехъ.

Жоп. Даха, хили, д1акхийти.

### 3.Кхоалг1ачу чийрикан жам1даран талламан болх. 4 класс.

#### 1.Д1аеша текст.

1)Муълхха а космосе вoьдучу космонавтан шен леррина духар хуьлу-скафандр.(2)Скафандр грекийн дош ду.(3)Вайн маттахь цуьнан маь1на «адамна лерина кема» бохург ду.(4)Цунах иштта аьлла, х1унда аьлча дуьххьарлера скафандраш водолазашна йина хилла.(5) Оцу духарца адам чолхечу хьелашкахь дехаш а, болх беш а хуьлу.(6)Буьрсашело, инзаретов, х1о цахилар – х1орш ю царехцхьаерш.(7)Бакъболчу кхерамех ларво скафандро космонавт.

(8)Скафандраш шина тайпана хуьлу:космосехь кеманчохь лелошъерш а, цу чуьра араволуш т1еюхушъерш а. (9)Чуьра араволуш юхушъерш дезачу деношкахь лелош йолубедарш яц.(10) Уьш цара йиллинчу космосе арабовлуш т1еюху.(11)Космически кема мух-муха а вовшах тоьхна чалх яц.(12)Юткъа антеннаш, датчикаш, маьлхан батарейш ю цунна т1ехула массанхьа а.

(13)Цу кепара, вай к1еззиг дийци скафандрах лаьцна.(14)Старт яле кеманна т1евоьдучу космонавтан карахьберг х1ун чамда ю хаьий шуна?(15)Космонавт ракетина т1евоьдучу юкъана цуьнан скафандра чу х1аваь луш йолу система ю цу чохь.(16) Кеманчохь скафандр д1ахуттур ю цу чохь дахар латтош йолчу системах.

(А.Б. Ткаченкон текстан буха т1ехь)

#### 2.Текстан коьртачу ойланах кхета г1о ден долу ц1е, дага а лаций, д1аязье.

Жоп

Космонавтан духар

Кхерамех ларвалар

Космонавт кхерамех ларвен духар.

#### 3.Билгалъяккха, х1ун текст ю иза. Нийса жоп билгалде.

Дийцаран+

Сурт х1оттаран

Ойлаяран

#### 4. Билгалъяккха планан пунктийн роглалла

- Космосехь кеман чохь лелош йолу а, цу чуьра араволуш тлеюхуш йолу а скафандраш.(2)
- Адамна лерина кема.(1)
- Космонавтана лерина хлаваь.(3)

#### 5. Текст юккьера схьа а лахий, чеккхьяккха предложени.

Космически кема мух-муха а вовшахтоьхна чалх яц.

6.5-чу предложенехь **караде** схемица боглуш хлоттам болу дош:



**Схьаязде** и дош, **караде** цуьнан дакъош.

#### Духа/р/ца

7.Хийца «Клезиг» боху дош(текстан кхоалгачу абзацера) гергара маьлна долчудашца. **Д1аязде** и дош.

Жоп. Клезиг - жима

8.Схьаязде 9-чу предложенера массо а цлердош цу предложенехь далийначу кепехь.

**Билгалъяккхамуьлххачу** а цхьана цлердешан кепан класс, терахь, дожар (шайналуьучун).

Жоп. Кхерамех, скафандро, космонавт.

Кхерамех-кх. кл., дукх. т., Х. д.

скафандро -кх. кл., цхь. т., Д. д.

космонавт- 1 кл., цхь. т., Ц1. д.

9.Схьаязде 12-чу предложенера массо а билгалдешан кеп, шайца уьйр йолчу цлердешнашца цхьаьна.



Жоп. Юткѡ антеннаш, маѡлхан батареиш.

**10. Схѡязде 4-чу предложенерамассо а хандошцу предложене хѡдалийна чукепехѡ.**

Жоп. Аѡлла, хилла.

**1.Йуккѡерчу аттестацин талламан болх. 4 класс.  
1.Текст дѡаеша.**

(1)Лаятта т1ехула д1асадааржа гуьйренан дахкарш. (2)Хетало, мархаша, лахха охьа а яьхкина, латта дуькьачу к1айчу чкьураца д1ахьулдина.(3)Къаьсттина дуькьа хуьлу дохк садааржаш, латта дика шелделлачу хенахь.(4)1уьйренца гучубаьллачу малхо дохди латта.(5)Дерриге а дендели, доладели, техки, серладели.(6) Малх схьакхетарца дохк даьржи, деши, д1адай. (7)Анайист къаьсташ ю,басарш къегина ду, аьзнаш зевне ду.

(8)Дохк -1аламан хилам бу,амма шу цецдевр ду, х1аваэхь кхозуш долу кегий хин т1адамаш адамашна пайдехьа хила тарло аьлча.(9) Дахкаран г1оьнца адамаша х1аллакйо зуламе микробаша, кхераме сагалматаш а. (10)Ишттачу меттехь дахкарца иэдо шатайпа химически молханаш.

(11)Цул сов, дахкарца дарба а до.(12)Нагахь шелделла, мераца дика саца де1алуш а, йовхарш кхетта а хилча, нанас шу довха хи чохь долчу яйна хьалха охьаховшадо. (13)Цу т1ера хьалаг1уьтту 1аь изза дохк ду, ткьа аш цуьнца садоьлу. (14)Лобраша цунах ингаляци олу. (15)Гой шуна, ингаляци йинчул т1аьхьа шуьга атта саде1ало!

2.Авторна ешархочуьнга ала лиьнарг х1ун ду? **Билгалъяккхий д1аязье** текстан коьрта ойла.

Жоп.

Дахкарш 1аламехь а, адаман дахарехь а.

Дахкарш адамашна пайдехьа хилар.

Дахкарш-г1оьнчаш.

3.Х1оттае кхаа пунктах лаятташ йолу текстан план, д1аязье иза.

Жоп.

1. Гуьйренан дахкарш
2. Дахкарш юьртан бахамехь пайдаэцар.
3. Дахкарца дарба дар.

4.Муха кхета хьо шолг1ачу абзацера «*х1аваэхь кхозуш долу хин т1адамаш*» бохучу дешнийн маь1нах?Д1аязде хьо кхетачу кепара.

Жоп. Дохк ду.

5.Схьалаха текстера цхьанатайпанарчу сказуемешца йолу предложении.Схьаязье уьш, буха сиз хьакха.

Жоп. Малх схьакхетарца дохк даьржи, деши, д1адай.

6. **Хийца**«д1ахьулдина» боху дош (текстан хьалхарчу абзацера) гергара маь1на долчу дашца. Д1аязде и дош.

Жоп. Д1ахьулдина-къайладаьккхина, д1алачкьийна.

7. 6-чу предложенехь схьакараде дешхьалхе йолу ши дош. Схьазде уьш.

Жоп. схьакхетарца , д1адай.

8. Схьаязде 7-чу предложенера массо а ц1ердош цу предложенехь далийначу кепехь.

**Билгалъяккхамуьлххачу** а цхьана ц1ердешан кепан класс, терахь, дожар (шайналуьучун).

Жоп. Анайист, басарш, аьзнаш

Анайист-кх.кл., цхь. т., Ц1. Д.

басарш-кх.кл., дукх. т., Ц1. Д.

аьзнаш- кх.кл., дукх. т., Ц1. Д.

9. Схьаязде **9-чу** предложенера массо а билгалдешан кеп, шайца уьйр йолчу ц1ердешнашца цхьаьна.

Жоп Дахкаран г1оьнца, зуламе микробаша, кхераме сагалматаш.

10. Схьаязде 6-чу предложенера массо а хандош цу предложенехь далийначу кепехь.

Жоп. даьржи, деши, д1адай.

**ФОНД ОЦЕНОЧНЫХ СРЕДСТВ**

**по учебному предмету**

**«Английский язык»**

**4 класс**

**Паспорт фонда оценочных средств  
по предмету «Английский язык»**

<b>№ п/п</b>	<b>Наименование оценочного средства</b>	<b>Чет верть</b>
<b>4 класс</b>		
9.	«Family & friends!» «Aworkingday!» (Рабочий день)	<b>I</b>
10.	«Tastytreats!»(Вкусные угощения) «Athezoo!»	<b>II</b>
11.	(В зоопарке) «Where were you yesterday?»Где ты был вчера? Tellthetale!» (Расскажи сказку)	<b>III</b>
12.	«Daystoremember!» (Дни воспоминаний..)	<b>IV</b>

## Фонд оценочных средств по предмету «Английский язык». 4 класс

### 1. Контрольная работа за 1 четверть. 4 класс.

#### Variant A

1. Расшифруй число и запиши его в тетрадь.  
isyxt, ftyfi, egtyhi, tihtry, eninyt.

2. Запиши предложения, в соответствии с целью высказывания, используя Present Continuous.

you / watch a video (?)

the boys / play soccer (x)

the children / sing a song (v)

3. Прочитай текст, перепиши текст, выбрав подходящие слова из рамочки.

Dark, slim, funny, green, fishing, piano, aunt
---

Look at the picture. This is my \_\_\_\_\_ Dasha. She's thirty-two years old. She's tall and \_\_\_\_\_ with \_\_\_\_\_ hair and \_\_\_\_\_ eyes. She always makes me laugh because she's very \_\_\_\_\_. She can play the \_\_\_\_\_ very well. She lives near the sea. She likes swimming and \_\_\_\_\_ in summer.

4. Переведи слова на английский язык и запиши их в тетрадь.

Добрый

Невысокий

#### Variant B

1. Расшифруй число и запиши его в тетрадь.  
egtyhi, tihtry, eninyt.

2. Запиши предложения, в соответствии с целью высказывания, используя Present Continuous.

the children / sing a song (v)

he / talk on the phone (?)

I / play computer games (x)

3. Прочитай текст, перепиши текст, выбрав подходящие слова из рамочки.

Dark, slim, funny, green, fishing, piano, aunt
---

Look at the picture. This is my \_\_\_\_\_ Dasha. She's thirty-two years old. She's tall and \_\_\_\_\_ with \_\_\_\_\_ hair and \_\_\_\_\_ eyes. She always makes me laugh because she's very \_\_\_\_\_. She can play the \_\_\_\_\_ very well. She lives near the sea. She likes swimming and \_\_\_\_\_ in summer.

4. Переведи слова на английский язык и запиши их в тетрадь.

**2. Контрольная работа за 2 четверть. 4 класс.**

**VariantA**

1. **Образуй от данных существительных форму множественного числа (слово в ед.ч. записывать не нужно).**

Lemon pepper box tomato

2. **Выбери правильное слово и запиши предложения в тетрадь.**

How **much/many** bananas are there on the table?

How **much/many** olive oil is there in the bottle?

3. **Вставь **there is** или **there are** и перепиши предложения в тетрадь.**

\_\_\_\_\_ a lot of sugar in the coffee.

\_\_\_\_\_ some olive oil in the bottle.

\_\_\_\_\_ some flour in the bag.

\_\_\_\_\_ a lot of tomatoes in the salad.

4. **Подбери к продуктам соответствующую упаковку/меру веса и запиши словосочетания в тетрадь. Например: *cheese – a kilo of cheese***

Kilo bar bottle carton
------------------------

Olive oil –

Meat –

Chocolate –

Milk –

**VariantB**

1. **Образуй от данных существительных форму множественного числа (слово в ед.ч. записывать не нужно).**

Man mouse foot potato

**Выбери правильное слово и запиши предложения в тетрадь.**

How **much/many** apples are there on the table?

How **much/many** salt is there on the shelf?

2. **Вставь **there is** или **there are** и перепиши предложения в тетрадь.**

\_\_\_\_\_ a lot of milk in the coffee.

\_\_\_\_\_ some olive oil in the bottle.

\_\_\_\_\_ some egg in the bag.

\_\_\_\_\_ a lot of tomatoes in the plate.

**3. Подбери к продуктам соответствующую упаковку/меру веса и запиши словосочетания в тетрадь. Например: *cheese – a kilo of cheese***

Kilobarbottlecarton

Olive oil –

Meat –

Chocolate –Milk

**Контрольная работа**

**3 Четверть**

**Variant A**

**1. Прочитай текст, вставь пропущенные слова и перепиши его в тетрадь.**

weren't      last      was      wasn't      were

Ann and Jess were in the park \_\_\_\_\_ Saturday. It \_\_\_\_\_ warm but it was sunny. There were a lot of children there. They \_\_\_\_\_ sad, they were happy. The trees \_\_\_\_\_ green and yellow. It \_\_\_\_\_ a nice day!

**2. Напиши глаголы в Past Simple.**

Visit, live, hope.

**3. Раскрой скобки и напиши глаголы в Past Simple. Перепиши текст в тетрадь.**

Lulu \_\_\_\_\_ (be) at the park yesterday. There \_\_\_\_\_ (be) a lot of people and dogs there. They \_\_\_\_\_ (be) funny.

**4. Выбери нужное слово и перепиши предложения в тетрадь.**

We \_\_\_\_\_ (stay/stays/stayed) at the hotel last night.

The children \_\_\_\_\_ (visit/visits/visited) a theatre 2 weeks ago.

**Variant B**

**1. Прочитай текст, вставь пропущенные слова и перепиши его в тетрадь.**

weren't      last      was      wasn't      were

Ann and Jess were in the park \_\_\_\_\_ Saturday. It \_\_\_\_\_ warm but it was sunny. There were a lot of children there. They \_\_\_\_\_ sad, they were happy. The trees \_\_\_\_\_ green and yellow. It \_\_\_\_\_ a nice day!

**2. Напиши глаголы в Past Simple.**

Listen, cry, start.



**3. Раскрой скобки и напиши глаголы в Past Simple. Перепиши текст в тетрадь.**

The dogs \_\_\_\_\_ (jump) and \_\_\_\_\_ (play).  
The children \_\_\_\_\_ (laugh).

**4. Выбери нужное слово и перепиши предложения в тетрадь.**

They usually \_\_\_\_\_ (watch/watches/watched) TV in the evening.  
I \_\_\_\_\_ (play/plays/played) soccer on Sundays.

**4. Контрольная работа по предмету «Английский язык». 4 класс.**

**Variant A**

**I. Напиши, что собираются делать эти люди в воскресенье, используя конструкцию *to be going to*.**

Nick and Tim / watch an interesting film.

Laura and Julia / go to the museum.

**1. Задай вопросы к предложениям, используя конструкцию *to be going to*.**

Maya is going to read a book.

I am going to go to the cinema.

**2. Напиши предложения в Future Simple.**

I / play football tomorrow.

We / watch an interesting film.

**3. Вставь пропущенные буквы и запиши слова в тетрадь.**

Un\_la\_s\_s, bo\_\_s, c\_\_t.

**Variant B.**

**1. Напиши, что собираются делать эти люди в воскресенье, используя конструкцию *to be going to*.**

Alex and John / watch an interesting cartoon.

John / go to the river.

**2. Задай вопросы к предложениям, используя конструкцию *to be going to*.**

She is going to watch cartoons.

We are going to paint pictures.

**3. Напиши предложения в Future Simple.**

They / walk in the park.

She / clean her room.

**4. Вставь пропущенные буквы и запиши слова в тетрадь.**

T\_n\_, \_lee\_i\_gb\_g, sw\_\_s\_i\_.

**Критерии оценивания.**

**Критерии оценивания умений обучающихся младших классов**  
**(английский язык)**

При обучении английскому языку детей 9-10 лет вряд ли стоит говорить о прямом контроле учебных действий, произносительных, грамматических, лексических навыков, а также речевых умений учащихся. Вместе с тем, занятия по иностранному языку, как и по любому общеобразовательному предмету, включённому в сетку часов начальной школы, должны оцениваться в какие-то фиксированные промежутки учебного времени (четверти, полугодия, годы) При изучении курса предполагается проведение 3-х видов контроля:

**текущий:** При проведении текущего контроля не делается акцент на урок контроля, а проверка ЗУН проводится в игровой ненавязчивой форме. (контроль ЗУН по лексике, грамматике, орфографии);

• **рубежный:** (аудирования, чтения, говорения или письма в конце четверти);

• **итоговый:** Важным условием контроля и оценки речевых умений учащихся также является соблюдение следующего условия: характер заданий, предлагаемых в качестве контрольных, должен быть хорошо знаком учащимся. (контроль всех видов речевой деятельности в конце учебного года).

Результаты проверочных (контрольных) работ оцениваются по пятибалльной шкале.

**Критерии оценивания говорения .Монологическая форма**

<b>Отметка</b>	<b>Характеристика ответа</b>
5	Учащийся логично строит монологическое высказывание (описание, рассказ) в соответствии с коммуникативной задачей, сформулированной в задании. Лексические единицы и грамматические структуры используются уместно. Ошибки практически отсутствуют. Речь учащегося понятна: практически все звуки в потоке речи произносятся правильно, соблюдается правильный интонационный рисунок. Объем высказывания - не менее 5 фраз
4	Учащийся логично строит монологическое высказывание (описание, рассказ) в соответствии с

	<p>коммуникативной задачей, сформулированной в задании. Используемые лексические единицы и грамматические структуры соответствуют поставленной коммуникативной задаче. Учащийся допускает отдельные лексические и грамматические ошибки, которые не препятствуют пониманию его речи. Речь учащегося понятна, учащийся не допускает фонематических ошибок. Объем высказывания – не менее 5 фраз</p>
3	<p>Учащийся строит монологическое высказывание (описание, рассказ) в соответствии с коммуникативной задачей, сформулированной в задании. Но: - высказывание не всегда логично, имеются повторы, - допускаются лексические и грамматические ошибки, которые затрудняют понимание. Речь отвечающего в целом понятна, учащийся в основном соблюдает интонационный рисунок. Объем высказывания – менее 5 фраз</p>
2	<p>Коммуникативная задача не выполнена. Содержание ответа не соответствует поставленной в задании коммуникативной задаче. Допускаются многочисленные лексические и грамматические ошибки, которые затрудняют понимание. Речь плохо воспринимается на слух из-за большого количества фонематических ошибок.</p>

### **Диалогическая форма .**

<b>Отметка</b>	<b>Характеристика ответа</b>
5	<p>Учащийся логично строит диалогическое общение в соответствии с коммуникативной задачей. Учащийся демонстрирует навыки и умения речевого взаимодействия с партнером: способен начать, поддержать и закончить разговор. Используемый языковой материал соответствует поставленной КЗ. Лексические и грамматические ошибки</p>

	<p>практически отсутствуют. Речь учащегося понятна: он не допускает фонематических ошибок, практически все звуки в потоке речи произносит правильно, соблюдает правильный интонационный рисунок. Объем высказывания – не менее 3-4 реплик с каждой стороны.</p>
4	<p>Учащийся логично строит диалогическое общение в соответствии с коммуникативной задачей. Уч-ся в целом демонстрирует навыки и умения языкового взаимодействия с партнером: способен начать, поддержать и закончить разговор. Используемый словарный запас и грамматические структуры соответствуют поставленной КЗ. Могут допускаться некоторые лексические ошибки, не препятствующие пониманию. Речь понятна: нет фонематических ошибок, практически все звуки в потоке речи произносит правильно, в основном соблюдает правильный интонационный рисунок. Объем высказывания менее заданного: 3- 4 реплик с каждой стороны.</p>
3	<p>Уч-ся логично строит диалог в соответствии с КЗ. Однако не стремится поддержать беседу. Используемые ЛЕ и ГС соответствуют поставленной КЗ. Фонематические, лексические и грамматические ошибки не затрудняют общение. Но: - встречаются нарушения в использовании лексики, - допускаются отдельные грубые грамматические ошибки. Общеизвестные и простые слова произносятся неправильно. Объем высказывания менее заданного: 3- 4 реплик с каждой стороны.</p>
2	<p>КЗ не выполнена. Уч-ся не умеет строить диалогическое общение, не может поддержать беседу. Используется крайне ограниченный словарный запас, допускаются многочисленные лексические и грамматические ошибки, которые затрудняют понимание. Речь плохо воспринимается на слух из-за большого количества фонематических ошибок.</p>

## Критерии оценивания чтения учащихся

Отметка	Характеристика чтения
5	Хорошо владеет правилами чтения, практически не допускает ошибок. Темп чтения беглый, естественный (близкий к естественному). Ошибки делает незначительные и легко исправляет их сам. Демонстрирует освоенность всех изученных правил чтения. Учащийся полностью понял содержание текста и выполнил все задания к текстам.
4	Достаточно хорошо владеет техникой чтения, допускает 2-4 ошибки в пределах изученного материала, не препятствующих общему пониманию прочитанного, и сам может их исправить. Чтение в ровном темпе, с небольшими паузами. Учащийся понял содержание текста за исключением деталей и выполнил 2/3 заданий к тексту.
3	Темп речи невысокий, с заметными паузами. Использует простые речевые модели. Допускает большое количество ошибок, иногда препятствующих пониманию прочитанного. Учащийся понял только основное содержание текста и выполнил 1/3 задания к тексту
2	Большое количество грубых ошибок, часто препятствующих пониманию смысла прочитанного. Темп чтения низкий. Не владеет правилами чтения, допускает большое количество грубых ошибок, препятствующих пониманию прочитанного. Темп чтения очень низкий.

## Критерии оценивания аудирования учащихся

Отметка	Характеристика ответов
---------	------------------------

5	Учащиеся полностью поняли содержание текста на слух и выполнили все задания по тексту. Полное понимание (90-100%) Максимально допустимое количество смысловых ошибок (искажение, опущение, добавление информации) при ответе на вопросы к прослушанному тексту – 1. Максимальное количество грамматических ошибок – 1.
4	Учащиеся поняли содержания текста без деталей на слух и выполнили 2/3 задания. Понято более 70% содержания Максимально допустимое количество смысловых ошибок (искажение, опущение, добавление информации) при ответе на вопросы к прослушанному тексту - 2. Максимальное количество грамматических ошибок – 2.
3	Учащиеся поняли только основной смысл текста на слух с небольшим искажением деталей содержания и выполнили 1/3 задания. Понято более 50% содержания. Максимально допустимое количество смысловых ошибок (искажение, опущение, добавление информации) при ответе на вопросы к прослушанному тексту – 2. Максимальное количество грамматических ошибок – 4.
2	Учащиеся не поняли содержания текста и выполнили задания по тексту не правильно. Понято менее 50% содержания. Максимально допустимое количество смысловых ошибок при ответе на вопросы к прослушанному тексту – более 3. Максимальное количество грамматических ошибок – 5.

### Критерии оценивания письменной работы учащихся

<b>Отметка</b>	<b>Объем правильно выполненных заданий (в % от общего объема)</b>
----------------	---

	<b>работы)</b>
5	Превышает 75% Учащийся выполнил грамматически правильно 4 задания
4	Не превышает 65-75% Учащийся выполнил 3 задания, допустив 2-3 грамматические ошибки.
3	Не превышает 50%-65% Учащийся допустил 4-5 грамматических ошибок и выполнил 1 задание.
2	Не превышает 25% Учащийся не выполнил ни одного задания правильно.

**Спецификация контрольно- измерительных материалов для проведения процедуры контроля и оценки качества образования на уровне начального общего образования  
по английскому языку**

**в 4-х классах**

**Форма и период контроля : итоговый (май)**

**1. Назначение контрольных измерительных материалов (КИМ) –** оценить уровень подготовки учащихся по английскому языку в соответствии с Федеральным законом от 29.12.2012 № 273-ФЗ «Об образовании в Российской Федерации».

**Цель:** контроль уровня владения всеми видами иноязычной речевой деятельности.

**2. Документы, определяющие содержание КИМ**

Содержание диагностической работы определяется на основе Федерального государственного образовательного стандарта основного (начального) общего образования (Приказ Минобрнауки России от 17.12.2010 № 1897)

**3. Структура КИМ**

Контрольная работа состоит из двух частей:

- письменной (разделы 1–4, включающие задания по аудированию, чтению, письменной речи, а также задания на контроль лексико-грамматических навыков учащихся);
- устной (раздел 5, содержащий задания по говорению).

Работа состоит из 36 заданий: заданий первого уровня сложности 19, второго уровня — 17.

Заданий с кратким ответом — 32, с развернутым ответом — 4.

**КОДИФИКАТОР ЭЛЕМЕНТОВ СОДЕРЖАНИЯ И ТРЕБОВАНИЙ К УРОВНЮ ПОДГОТОВКИ ОБУЧАЮЩИХСЯ НА ЭТАПЕ НОО ПО АНГЛИЙСКОМУ ЯЗЫКУ**

Кодификатор элементов содержания и требований к уровню подготовки обучающихся для проведения контрольной/тестовой работы (далее – кодификатор) является одним из документов, определяющих структуру и содержание контрольных измерительных материалов (далее – КИМ). Кодификатор является систематизированным перечнем требований к уровню подготовки учащихся и проверяемых элементов содержания, в котором каждому объекту соответствует определенный код.

Кодификатор составлен на основе Федерального государственного стандарта начального общего образования по иностранным языкам (приказ Минобрнауки России от 06.10.2009 № 373 с изменениями от 29.12.2014 г.

№ 1643), а также с учетом примерных программ по английскому языку. 2-4 классы/ сост.Н.И. Быкова, М.Д. Пospelова. М.: Просвещение, 2012.

Кодификатор имеет **содержательно-деятельностный характер**, что отражает особенности оценивания освоения учебного содержания курса



английского языка учащимися начальной школы, связанные с тем, что изучение этого учебного предмета направлено на **развитие иноязычной коммуникативной компетенции** в совокупности ее составляющих: речевой, языковой, социокультурной, компенсаторной, учебно-познавательной.

Формирование речевой компетенции подразумевает развитие коммуникативных умений в **четырёх видах речевой деятельности: говорении, аудировании, чтении, письме**. Таким образом, определение уровня иноязычной коммуникативной компетенции может и должно осуществляться только на основе оценивания продуктов речевой деятельности обучающихся на иностранном языке.

### **Перечень элементов содержания и требований к уровню подготовки учащихся, проверяемых по АНГЛИЙСКОМУ ЯЗЫКУ**

Перечень элементов содержания, проверяемых на по английскому языку, составлен на базе Обязательного минимума содержания начальной образовательной программы и Требований к уровню подготовки учащихся ФГОС НОО по иностранным языкам.

В первом столбце указан код раздела, которому соответствуют крупные блоки содержания. Во втором столбце приводится код элемента содержания, для которого создаются задания.

<b>Код блока</b>	<b>Код контролируемого элемента</b>	<b>Описание элементов содержания, проверяемых в ходе экзамена</b>	<b>Перечень требований к уровню подготовки учащихся</b>
<b>I</b>		<b>Говорение на темы</b>	
	<i>A.</i>	Приветствие	
	<i>B.</i>	Семья и друзья	
	<i>C.</i>	Внешность и характеристики предмета/человека	
	<i>D.</i>	Дом. Квартира	
	<i>E.</i>	Еда	
	<i>F.</i>	Переписка	
	<i>G.</i>	Школьная жизнь. Каникулы.	
	<i>H.</i>	Животные	
	<i>I.</i>	Времена года. Погода	
	<i>J.</i>	Праздники	
	<i>K.</i>	Хобби	
	<i>L.</i>	Путешествие	
	<i>M.</i>	Покупки.	
<i>N.</i>	Распорядок дня		
<b>1.1</b>		<b>Диалоговая речь</b>	

	1.1.1.	Диалог этикетного характера	<p>Вести диалог этикетного характера: начинать, поддерживать и заканчивать разговор; поздравлять, выражать пожелания и реагировать на них; выражать благодарность; вежливо переспрашивать, отказываться, соглашаться</p> <p>Расспрашивать собеседника и отвечать на его вопросы, высказывая свое мнение, просьбу; отвечать на предложение собеседника согласием/отказом, опираясь на изученную тематику и усвоенный лексико-грамматический материал</p> <p>Использовать переспрос, просьбу повторить</p>
	1.1.2	Диалог-расспрос	<p>Вести диалог-расспрос: запрашивать и сообщать фактическую информацию (кто? что? как? где? куда? когда? с кем? почему?), переходя с позиции спрашивающего на позицию отвечающего; целенаправленно расспрашивать, «брать интервью»</p> <p>Расспрашивать собеседника и отвечать на его вопросы, высказывая свое мнение, просьбу; отвечать на предложение собеседника согласием/отказом, опираясь на изученную тематику и усвоенный лексико-грамматический материал</p> <p>Использовать переспрос, просьбу повторить</p>
	1.1.3	Диалог – побуждение к действию	<p>Вести диалог – побуждение к действию: обращаться с просьбой и выражать готовность/отказ ее выполнить; давать совет и принимать / не принимать его; приглашать к действию/взаимодействию и соглашаться / не соглашаться принять в нем участие; делать предложение и выражать согласие /несогласие принять его</p> <p>Расспрашивать собеседника и отвечать на его вопросы, высказывая свое мнение, просьбу; отвечать на предложение собеседника согласием /отказом, опираясь на изученную тематику и усвоенный лексико-грамматический материал</p> <p>Использовать переспрос, просьбу повторить</p>

	1.1.4	Диалог – обмен мнениями	Вести диалог – обмен мнениями: выражать точку зрения и соглашаться / не соглашаться с ней; высказывать одобрение/неодобрение; выражать сомнение, эмоциональную оценку обсуждаемых событий (радость/огорчение, желание/нежелание) Расспрашивать собеседника и отвечать на его вопросы, высказывая свое мнение, просьбу; отвечать на предложение собеседника согласием /отказом, опираясь на изученную тематику и усвоенный лексико-грамматический материал Использовать переспрос, просьбу повторить
	1.1.5	Комбинированный диалог (сочетание разных типов диалогов) для решения сложных коммуникативных задач	Вести комбинированный диалог, включающий элементы указанных видов диалогов для решения сложных коммуникативных задач Расспрашивать собеседника и отвечать на его вопросы, высказывая свое мнение, просьбу; отвечать на предложение собеседника согласием /отказом, опираясь на изученную тематику и усвоенный лексико-грамматический материал Использовать переспрос, просьбу повторить
	1.1.6	Беседа	Начинать, вести/поддерживать и заканчивать беседу в стандартных ситуациях общения, соблюдая нормы речевого этикета, при необходимости переспрашивая, уточняя Расспрашивать собеседника и отвечать на его вопросы, высказывая свое мнение, просьбу; отвечать на предложение собеседника согласием/отказом, опираясь на изученную тематику и усвоенный лексико-грамматический материал
<b>1.2</b>		<b><i>Монологическая речь</i></b>	
	1.2.1	Краткие высказывания о фактах и событиях с использованием основных коммуникативных типов речи (описание /характеристика, повествование/ сообщение, эмоциональные и оценочные суждения)	Рассказывать о себе, своей семье, друзьях, своих интересах и планах на будущее Делать краткие сообщения, описывать события/явления (в рамках изученных тем)
	1.2.2	Передача содержания, основной	Передавать основное содержание,

		мысли прочитанного с опорой на текст	основную мысль прочитанного /услышанного Давать краткую характеристику персонажей
	1.2.3	Сообщение по прочитанному /услышанному тексту	Выражать свое отношение к прочитанному/услышанному Давать краткую характеристику персонажей
	1.2.4	Сообщение о своем городе/селе, своей стране и стране изучаемого языка	Сообщать краткие сведения о своем городе/селе, своей стране и стране изучаемого языка
<b>2</b>		<b>Аудирование</b>	
	2.1	Понимание основного содержания несложных звучащих аутентичных текстов	Понимать основное содержание несложных аутентичных прагматических текстов (прогноз погоды, программы теле- и радиопередач, объявления на вокзале / в аэропорту и пр.) и выделять значимую информацию Определять тему звучащего текста; выделять главные факты, опуская второстепенные Использовать языковую догадку, контекст Игнорировать неизвестный языковой материал, несущественный для понимания
	2.2	Выборочное понимание необходимой/запрашиваемой информации в несложных звучащих аутентичных текстах	Понимать основное содержание несложных аутентичных текстов, относящихся к разным коммуникативным типам речи (сообщение/рассказ) Определять тему звучащего текста; выделять главные факты, опуская второстепенные Использовать языковую догадку, контекст Игнорировать неизвестный языковой материал, несущественный для понимания
<b>3</b>		<b>Чтение</b>	
	3.1	Понимание основного содержания аутентичных текстов разных жанров (ознакомительное чтение)	Читать аутентичные тексты разных жанров с пониманием основного содержания Определять тему (в том числе по заголовку), выделять основную мысль Выделять главные факты, опуская второстепенные Устанавливать логическую последовательность основных фактов текста Использовать различные приемы смысловой переработки текста: языковую догадку, анализ Оценивать полученную

			информацию, выразить свое мнение
	3.2	Выборочное понимание нужной/интересующей информации из текста (просмотровое/поисковое чтение)	<p>Читать текст с выборочным пониманием нужной/интересующей информации (просмотровое/поисковое чтение)</p> <p>Определять тему (в том числе по заголовку), выделять основную мысль</p> <p>Выделять главные факты, опуская второстепенные</p> <p>Устанавливать логическую последовательность основных фактов текста</p> <p>Использовать различные приемы смысловой переработки текста: языковую догадку, анализ</p> <p>Оценивать полученную информацию, выразить свое мнение</p>
	3.3	Полное и точное понимание содержания несложных аутентичных адаптированных текстов разных жанров (изучающее чтение)	<p>Читать несложные аутентичные адаптированные тексты разных жанров с полным и точным пониманием содержания</p> <p>Устанавливать логическую последовательность основных фактов текста</p> <p>Использовать различные приемы смысловой переработки текста: языковую догадку, анализ</p> <p>Оценивать полученную информацию, выразить свое мнение</p>
<b>4</b>		<b>Письмо</b>	
	4.1	Заполнение анкет и формуляров (имя, фамилия, пол, возраст, гражданство, адрес)	Заполнять анкеты и формуляры
	4.2	Написание короткого поздравления (с днем рождения, с другим праздником) с соответствующими пожеланиями	Писать короткие поздравления (с днем рождения, с другим праздником) с соответствующими пожеланиями
	4.3	Написание личного письма в ответ на письмо-стимул/образец	<p>Писать личное письмо в ответ на письмо-стимул</p> <p>В личном письме расспрашивать адресата о его жизни и делах, сообщать то же о себе, выразить просьбу</p> <p>В личном письме выражать благодарность, просьбу</p> <p>В личном письме употреблять формулы речевого этикета, принятые в странах изучаемого</p>

			языка
<b>5</b>		<b>Языковая сторона речи</b>	
<b>5.1</b>		<b>Произносительная сторона речи</b>	Адекватное произношение и различение на слух все звуки и звукосочетания английского языка. Соблюдение нормы произношения: долгота и краткость гласных, отсутствие оглушения звонких согласных в конце слога или слова, отсутствие смягчения согласных перед гласными; дифтонги; связующее «t» (there is / there are); ударение в слове, фразе; ритмико-интонационные особенности повествовательного, побудительного и вопросительного (общий и специальный вопрос) предложений.
<b>5.2</b>		<b>Грамматическая сторона речи</b>	
	5.2.1		основные коммуникативные типы предложений: повествовательное, вопросительное, побудительное;
	5.2.2		общий и специальный вопросы;
	5.2.3		вопросительные слова: <i>what, who, when, where, why, how</i> ;
	5.2.4		порядок слов в предложении;
	5.2.5		утвердительные и отрицательные предложения;
	5.2.6		простое предложение с простым глагольным сказуемым ( <i>He watches TV</i> ), составным именным ( <i>My family is big</i> ) и составным глагольным ( <i>She can jump</i> ) сказуемым
	5.2.7		побудительные предложения в утвердительной ( <i>Help me, please</i> ) и отрицательной ( <i>Don't run!</i> ) формах;
	5.2.8		безличные предложения в настоящем времени ( <i>It is cold</i> );
	5.2.9		предложения с оборотом <i>there is / there are</i> ;
	5.2.10		простые распространенные предложения
	5.2.11		предложения с однородными членами;
	5.2.12		сложносочиненные предложения с союзами <i>and</i> и <i>but</i> ;
	5.2.13		неопределенную форму глагола;
	5.2.14		глагол-связку <i>to be</i> в утвердительных, отрицательных и вопросительных предложениях в

		<i>Present Simple</i> ;
5.2.15		вспомогательный глагол <i>to do</i> ;
5.2.16		глагол <i>have got</i> в утвердительных, отрицательных и вопросительных предложениях в <i>Present Simple</i> ;
5.2.17		структуры в <i>Present Continuous</i> ( <i>I'm / he is / she is wearing...</i> );
5.2.18		глагол-связку <i>to be</i> в утвердительных, отрицательных и вопросительных предложениях в <i>Past Simple</i> ;
5.2.19		правильные и неправильные глаголы в <i>Past Simple</i> ;
5.2.20		глаголы в <i>Future Simple</i> ;
5.2.21		оборот <i>to be going to</i> ;
5.2.22		модальный глагол <i>can, may, have to, must</i> ;
5.2.23		существительные в единственном и множественном числе (образованные по правилу и исключения) с неопределенным, определенным и нулевым артиклем;
5.2.24		притяжательный падеж существительных;
5.2.25		степени сравнения односложных прилагательных;
5.2.26		местоимения личные (в именительном и объектном падежах), притяжательные, вопросительные, указательные ( <i>this / these, that / those</i> );
5.2.27		количественные (до 100) и порядковые (до 20) числительные;
5.2.28		наиболее употребительные предлоги ( <i>in, on, under, between, behind, next to, at, into, to, from, of, with</i> ).

**ФОНД ОЦЕНОЧНЫХ СРЕДСТВ**  
**по учебному предмету**  
**«Математика»**  
**4 класс**



**Паспорт фонда оценочных средств по предмету «Математика»**

<b>№ п/п</b>	<b>Контролируемые темы (разделы)</b>	<b>Наименование оценочного средства</b>
<b>1</b>	Числа от 1 до 1000 Повторение	Входная диагностическая работа. «Числа от 1 до 1000. Четыре арифметических действия»
<b>2</b>	“Нумерация многозначных чисел”	Контрольная работа за 2 четверть. “Нумерация многозначных чисел”
<b>3</b>	Числа, которые больше 1 000. Сложение и вычитание.	Контрольная работа за 2 четверть «Сложение и вычитание многозначных чисел»
<b>4</b>	Умножение и деление.	Контрольная работа за 3 четверть «Умножение и деление».
<b>5</b>	Итоговое повторение. Контроль и учёт знаний.	Итоговая контрольная работа. «Деление на трёхзначное число»

**Входная диагностическая работа №1 «Числа от 1 до 1000.  
Четыре арифметических действия»**

**I вариант**

**1. Решите задачу.**

С одного участка школьники собрали 160 кг моркови, а с другого – в 2 раза больше. Четвертую часть моркови со второго участка они израсходовали на корм кроликам. Сколько килограммов моркови израсходовали на корм кроликам?

**2. Найдите значения выражений.**

$$18 + 36 : 9 + 6 \cdot 8 - 50$$

**3. Решите примеры столбиком.**

$$138 + 567 \qquad 152 \cdot 6$$

$$447 - 189$$

**II вариант**

**1. Решите задачу.**

На одном участке школьники вырастили 240 кг капусты, на другом – в 2 раза меньше. Четвертую часть капусты со второго участка израсходовали на корм кроликам. Сколько килограммов капусты израсходовали на корм кроликам?

**2. Найдите значения выражений.**

$$(18 + 36) : 9 + 6 \cdot 8 - 50$$

**3. Решите примеры столбиком.**

$$523 + 197 \quad 279 \cdot 3$$

$$831 - 369$$

**Контрольная работа за 1 четверть.  
“Нумерация многозначных чисел”**

**ВАРИАНТ 1**

1. 6 единиц второго класса и 709 единиц первого класса;  
семьсот тысяч три;  
сто восемь тысяч сорок.

**2. Запишите числа в порядке убывания:**

562834, 52467, 104007, 564834, 80016

3. Запишите разрядный состав данных чисел:

8960 = \_\_\_\_\_

4. Сравните:

903 дес. 5 ед. \_\_\_\_\_ 9036

7 тыс. 36ед. \_\_\_\_\_ 736

47 с. 2 ед. \_\_\_\_\_ 47200

865240 \_\_\_\_\_ 865204

5. Вычислите:

620 000—360 000

46 000 + 32 000

270 000 + 760 000

51 000 – 17 000

## ВАРИАНТ 2

1. Запиши числа:

73 единицы первого класса и 690 единиц второго класса;

пятьсот сорок тысяч десять;

восемьсот тысяч пять.

2. Запишите числа в порядке возрастания:

408100, 658423, 52003, 657425, 96599

3. Запишите разрядный состав данных чисел:

7067 = \_\_\_\_\_

4. Сравните:

5 тыс. 24ед. \_\_\_\_\_ 524

807 дес. 4 ед. \_\_\_\_\_ 8074

396204 \_\_\_\_\_ 99568

32 с. 7 ед. \_\_\_\_\_ 32700

5. Вычислите:

510 000 - 230 000

270 000 + 680 000

35 000 + 52 000

61 000 – 15 000

## Контрольная работа за 2 четверть «Сложение и вычитание многозначных чисел»

### Вариант 1

1. Решите задачу.

На комбинате за три месяца изготовили 900 л сока. Из них в январе и в феврале изготовили 650 литров. В феврале и в марте 430 литров. Сколько литров сока изготовили в каждый из трёх месяцев?

2. Запишите столбиком и выполните вычисления

700 000 – 24 618

804 608 + 96 395

312 879 – 179 542

3. Решите уравнение

290 + x = 640 – 260

4. Сравни величины

350 см \* 35 м

37 а \* 370 м

60 ч \* 2 сут 12ч

58 т \* 13 000 кг

## Вариант 2

### 1. Решите задачу

Зимой в магазине продали 700 кукол. Из них в декабре и январе продали 520 кукол, а в январе и в феврале продали 450 кукол. Сколько кукол продали в каждый из зимних месяцев?

### 2. Запишите столбиком и выполните вычисления

$600\ 600 - 24\ 863$

$143\ 807 + 57\ 296$

$529\ 631 - 181\ 479$

### 3. Решите уравнение

$400 - x = 275 + 25$

### 4. Сравни величины

$500\text{ см} * 50\text{ м}$

$24\text{ а} * 240\text{ м}$

$55\text{ ч} * 2\text{ сут } 10\text{ч}$

$18\text{ т} * 80\ 000\text{ кг}$

## Контрольная работа за 3 четверть «Умножение и деление».

### I вариант

#### 1. Решите задачу.

Туристы ехали на автобусе 3 часа со скоростью 60 км/ч и шли пешком 5 часов со скоростью 6 км/ч. На сколько больше их путь на автобусе, чем пешком?

#### 2. Решите задачу.

Поезд прошел 250 км со скоростью 50 км/ч. За то же время автомобиль проехал 300 км. Какова скорость автомобиля?

#### 3. Решите примеры столбиком.

$4\ 123 \cdot 2$

$1\ 263 : 3$

$603 \cdot 8$

$1\ 635 : 5$

$1\ 200 \cdot 4$

$5\ 910 : 3$

#### 4. Переведите.

$3\text{ ч} = \dots\text{ мин}$

$1\text{ мин } 25\text{ с} = \dots\text{ с}$

$25\text{ км} = \dots\text{ м}$

$16\text{ дм} = \dots\text{ м } \dots\text{ дм}$

$8\text{ т} = \dots\text{ кг}$

$2\ 500\text{ г} = \dots\text{ кг } \dots\text{ г}$

### II вариант

#### 1. Решите задачу.

Теплоход шел по озеру 2 часа со скоростью 42 км/ч, затем 3 часа вверх по реке со скоростью 40 км/ч. Какой путь прошел теплоход?

**2. Решите задачу.**

Велосипедист проехал 30 км со скоростью 10 км/ч. За это же время пешеход прошел 12 км. С какой скоростью шел пешеход?

**3. Решите примеры столбиком.**

$1\ 236 \cdot 4$

$2\ 448 : 3$

$708 \cdot 9$

$7\ 528 : 2$

$3\ 600 \cdot 5$

$8\ 910 : 9$

**4. Переведите.**

$300\ \text{см} = \dots\ \text{м}$

$5\ \text{т}\ 200\ \text{кг} = \dots\ \text{кг}$

**Итоговая контрольная работа за год «Деление на трёхзначное число»****1. Решите задачу.**

Из питомника привезли 3600 луковиц тюльпанов, а луковиц ирисов - в 5 раз меньше. Двенадцатую часть всех ирисов посадили на городские клумбы, а остальные отдали в детские сады. Сколько ирисов посадят в детских садах?

**2. Вычисли:**

$358 \cdot 209$

$2844\ 840 : 471$

**3. Выполните действия, вставьте пропущенные числа.**

$33\ \text{м}\ 49\ \text{см} + 22\ \text{см}\ 68\ \text{см} = \dots\ \text{м}\ \dots\ \text{см}$

$3\ \text{т}\ 2\ \text{ц}\ 75\ \text{кг} - 8\ \text{ц}\ 98\ \text{кг} = \dots\ \text{т}\ \dots\ \text{ц}\ \dots\ \text{кг}$

**4. Решите уравнение.**

$112 : x = 48 : 6$

**2 вариант****1. Решите задачу.**

В теплице собрали 2352 кг помидоров, а огурцов - в 7 раз меньше. Седьмую часть всех огурцов отправили на консервный завод, а остальные продали. Сколько кг огурцов продали?

**2. Вычисли:**

$898 \cdot 306$

$760760 : 364$

**3. Выполните действия, вставьте пропущенные числа.**

$2\ \text{т}\ 2\ \text{ц}\ 88\ \text{кг} + 7\ \text{ц}\ 86\ \text{кг} = \dots\ \text{т}\ \dots\ \text{ц}\ \dots\ \text{кг}$

$8\ \text{м}\ 7\ \text{см} - 5\ \text{дм}\ 9\ \text{см} = \dots\ \text{м}\ \dots\ \text{дм}\ \dots\ \text{см}$

**4. Решите уравнение.**

**Кодификатор  
распределённых по классам проверяемых требований к результатам освоения  
основной образовательной программы начального общего образования и  
элементов содержания  
по математике**

Кодификатор распределённых по классам проверяемых требований к результатам освоения основной образовательной программы начального общего образования и элементов содержания (далее – кодификатор) предназначен для разработки измерительных материалов и анализ результатов федеральных и региональных процедур оценки качества образования. Кодификатор является систематизированным перечнем проверяемых элементов содержания и операционализованных требований к результатам освоения основной образовательной программы начального общего образования, в котором каждому объекту соответствует определённый код.

Кодификатор составлен на основе федерального государственного образовательного стандарта начального общего образования (приказ Минобрнауки России от 06.10.2009 г. № 373) и Примерной основной образовательной программы начального общего образования (одобрена решением федерального учебно-методического объединения по общему образованию (протокол от 08.04.2015 г. № 1/15)).

Кодификатор состоит из двух разделов:

- раздел 1. «Перечень распределённых по классам проверяемых требований к результатам освоения основной образовательной программы начального общего образования по математике»;
- раздел 2. «Перечень распределённых по классам проверяемых элементов содержания по математике».

**Раздел 1. Перечень распределённых по классам проверяемых требований к результатам освоения основной образовательной программы начального общего образования по математике**

Требования ФГОС к результатам освоения основной образовательной программы начального общего образования операционализованы и распределены по классам.

**4 класс**

<b>Мета-предметный результат</b>	<b>Код проверяемого требования</b>	<b>Проверяемые предметные требования к результатам обучения</b>
<b>1</b>	<b>Числа</b>	
	1.1	Читать, записывать многозначные числа
	1.2	Сравнивать, упорядочивать многозначные числа
	1.3	Находить число, большее/меньшее данного числа на заданное число, в заданное число раз
<b>2</b>	<b>Арифметические действия</b>	
	2.1	Выполнять арифметические действия: сложение и вычитание (в пределах 100 – устно, с многозначными числами – письменно)
	2.2	Выполнять арифметические действия: умножение и деление (на однозначное число, в пределах 100 – устно, на двузначное число, многозначные – письменно)
	2.3	Выполнять арифметические действия: деление с остатком (в пределах 1000)
	2.4	Вычислять значение числового выражения (со скобками / без скобок), содержащего действия сложения, вычитания, умножения, деления с многозначными числами
	2.5	Использовать при вычислениях изученные свойства арифметических действий
	2.6	Выполнять прикидку результата вычислений; осуществлять проверку полученного результата по критериям достоверности (реальности), соответствия правилу/алгоритму, а также с помощью калькулятора
	2.7	Находить неизвестные компоненты сложения, вычитания, умножения и деления
<b>3</b>	<b>Величины и действия над ними</b>	
	3.1	Использовать при решении задач единицы длины (миллиметр, сантиметр, дециметр, метр, километр), массы (грамм, килограмм, центнер, тонна), времени (секунда, минута, час; сутки, неделя, месяц, год, век), вместимости (литр), стоимости (копейка, рубль), площади (квадратный метр, квадратный дециметр, квадратный сантиметр), скорости (километр в час, метр в секунду)
	3.2	Преобразовывать одни единицы массы в другие; преобразовывать одни единицы времени в другие; преобразовывать одни единицы длины в другие
	3.3	Использовать при решении текстовых задач и в практических ситуациях соотношения между скоростью, временем и пройденным путём; между производительностью, временем и объёмом работы

	3.4	Определять с помощью цифровых и аналоговых приборов массу предмета, температуру (например, воды, воздуха в помещении), скорость движения транспортного средства; определять с помощью измерительных сосудов вместимость
	3.5	Выполнять прикидку и оценку результата измерений
	3.6	Находить долю величины, величину по её доле
<b>4</b>	<b>Текстовые задачи</b>	

Спецификация  
контрольных измерительных материалов

**1. Обобщенный план работы**

Уровень сложности: Б — базовый, П — повышенный. Тип задания КО — с кратким ответом, РО — развернутый ответ (запись решения или объяснения полученного ответа).

№ задания	Код	Раздел содержания	Объект оценивания	Уровень сложности	Тип задания	Максимальный балл за выполнение	Примерное время выполнения задания (мин.)
1.	2.1.1	Арифметические действия	Выполнять письменно действия с многозначными числами (сложение, вычитание, умножение и деление на однозначное, двузначное числа в пределах 1000) с использованием таблиц сложения чисел, алгоритмов письменных арифметических действий (в том числе деление с остатком).	Б	КО	2	5
2.	2.1.1	Арифмети	Выполнять	Б	КО	4	10



		ческие действия	письменно действия с многозначными числами (сложение, вычитание, умножение и деление на однозначное, двузначное числа в пределах 1000) с использованием таблиц сложения чисел, алгоритмов письменных арифметических действий(в том числе деление с остатком).				
3.	2.1.3	Арифметические действия	Находить неизвестный компонент арифметического действия.	Б	РО	1	5
4.	2.1.2 2.1.4	Арифметические действия	Выполнять устно Сложение, вычитание чисел в пределах 100. Находить значение числового выражения содержащего <sup>2</sup> арифметических действия	Б	КО	2	5

			со скобками и без скобок.				
5.	1.1.1 1.1.5 1.1.3	Числа и величины	Читать, различать, записывать и сравнивать величин: длина (метр, дециметр, сантиметр)	Б	КО	3	5
6.	3.1.3 3.1.2	Работа с текстовыми задачами	Решать арифметическим способом (в 1-2 действия) учебные задачи и задачи, связанные с повседневной жизнью. Устанавливать зависимость между величинами, представленными в задаче, планировать ход решения задачи, выбирать и объяснять выбор действий	Б	РО	2	10
7.	3.1.3 3.1.2	Работа с текстовыми задачами	Решать арифметическим способом (в 1-2 действия) учебные задачи и задачи, связанные с повседневной жизнью	Б	РО	2	5

			й жизнью. Устанавливать зависимость между величинами, представленными в задаче, планировать ход решения задачи, выбирать и объяснять выбор действий				
8.	1.1.4	Числа и величины	Читать, различать, записывать и сравнивать величин: длина (метр, дециметр, сантиметр)	Б	КО	1	2
9.	6.1.1 6.2.3 6.2.7 6.1.3	Работа с информацией	Читать готовые не сложные таблицы. Сравнивать и обобщать информацию, представленную в стоках и столбцах несложных таблиц. Планировать ход решения задачи, выбирать и объяснять выбор действия.	П	КО	2	3
Итого				Б-8 П-1	РО-3 КО-6	14	45

	4.1	Решать текстовые задачи в несколько действий; выполнять преобразование заданных величин; выбирать при решении подходящие способы вычисления, сочетая устные и письменные вычисления и используя при необходимости вычислительные устройства; оценивать полученный результат по критериям достоверности/реальности, соответствия условию
	4.2	Решать практические задачи, связанные с повседневной жизнью (покупки, движение и т.п.), в том числе с избыточными данными, находить недостающую информацию (например, из таблиц, схем), находить и оценивать различные способы решения, использовать подходящие способы проверки
<b>5</b>	<b>Пространственные представления и геометрические фигуры</b>	
	5.1	Различать, называть геометрические фигуры: окружность, круг
	5.2	Изображать с помощью циркуля и линейки окружность заданного радиуса
	5.3	Различать изображения простейших пространственных фигур: шара, куба, цилиндра, конуса, пирамиды
	5.4	Распознавать в простейших случаях проекции предметов окружающего мира на плоскость (пол, стену)
	5.5	Выполнять (показывать на рисунке, чертеже) разбиение простейшей составной фигуры на прямоугольники (квадраты)
	5.6	Находить периметр и площадь фигур, составленных из двух-трёх прямоугольников (квадратов)
<b>6</b>	<b>Работа с информацией</b>	
	6.1	Распознавать верные (истинные) и неверные (ложные) утверждения
	6.2	Приводить пример, иллюстрирующий истинное утверждение, и контрпример, опровергающий ложное утверждение
	6.3	Формулировать утверждение (вывод)
	6.4	Строить логические рассуждения (одно-двухшаговые) с использованием изученных связей
	6.5	Классифицировать объекты по одному-двум заданным / самостоятельно установленным признакам
	6.6	Получать и использовать для выполнения заданий и решения задач информацию, представленную в простейших столбчатых диаграммах, таблицах с данными о реальных процессах и явлениях окружающего мира (например, календарь, расписание), в предметах повседневной жизни (например, счёт, меню, прайс-лист, объявление)
	6.7	Заполнять данными предложенную таблицу, столбчатую диаграмму
	6.8	Использовать формализованные описания последовательности действий (алгоритм, план, схема) в практических и учебных ситуациях; дополнять алгоритм, упорядочивать шаги алгоритма

## **Раздел 2. Перечень распределённых по классам проверяемых элементов содержания по математике**

Перечень распределённых по классам элементов содержания составлен на основе Примерной основной образовательной программы начального общего образования (одобрена решением федерального учебно-методического объединения по общему образованию (протокол от 08.04.2015 г. № 1/15)).

4 класс

Код раз-дела	Код прове-ряемого элемента	Проверяемые элементы содержания
1		<b>Числа и действия над ними</b>
	1.1	Чтение, запись многозначных чисел; поразрядное сравнение чисел
	1.2	Письменное сложение и вычитание многозначных чисел
	1.3	Письменное умножение, деление многозначных чисел на однозначное/двузначное число; деление с остатком
	1.4	Нахождение числа, большего или меньшего данного числа на заданное число, в заданное число раз
	1.5	Использование свойств арифметических действий для вычислений
	1.6	Нахождение значения числового выражения
	1.7	Проверка результата вычислений, в том числе с помощью калькулятора
	1.8	Нахождение неизвестного компонента действий сложения, вычитания, умножения и деления
1.9	Понятие доли величины. Сравнение долей одного целого. Нахождение доли от величины, величины по её доле	
2		<b>Величины и действия над ними</b>
	2.1	Единицы массы – центнер, тонна; соотношения между килограммом и центнером, тонной
	2.2	Единицы времени – сутки, неделя, месяц, год, век. Доли часа
	2.3	Единицы длины – миллиметр, сантиметр, дециметр, метр, километр; соотношения между ними
	2.4	Единицы площади – квадратный метр, квадратный дециметр, квадратный сантиметр, квадратный миллиметр; соотношения между «соседними» единицами
	2.5	Единица вместимости – литр. Сравнение объектов по вместимости

	2.6	Единицы скорости – километры в час, метры в секунду
<b>3</b>	<b>Текстовые задачи</b>	
	3.1	Решение разными способами текстовых задач в два-три действия
	3.2	Решение задач, содержащих зависимости, характеризующие процессы движения (скорость, время, пройденный путь), работы (производительность, время, объём работы), купли-продажи (цена, количество, стоимость)
	3.3	Решение задач на установление времени (начало, продолжительность и окончание события), расчёта количества, расхода, изменения
	3.4	Задачи на нахождение доли целого и целого по его доле
<b>4</b>	<b>Пространственные представления и геометрические фигуры</b>	
	4.1	Распознавание геометрических фигур: окружности, круга
	4.2	Построение окружности заданного радиуса. Использование линейки, угольника, циркуля для выполнения построений
	4.3	Распознавание пространственных фигур: шара, куба, цилиндра, конуса, пирамиды; их простейшие проекции на плоскость (пол, стену)
	4.4	Разбиение фигуры на прямоугольники (квадраты), конструирование фигур из прямоугольников/квадратов
	4.5	Нахождение периметра и площади фигур, составленных из двух-трёх прямоугольников (квадратов)
<b>5</b>	<b>Работа с информацией</b>	
	5.1	Распознавание и конструирование верных (истинных) и неверных (ложных) высказываний
	5.2	Использование для выполнения заданий и решения задач данных о реальных процессах и явлениях окружающего мира, представленных в столбчатых диаграммах, таблицах, реальных объектах. Поиск информации в справочной литературе, сети Интернет
	5.3	Представление информации в предложенной таблице

**ФОНД ОЦЕНОЧНЫХ СРЕДСТВ**

**по учебному предмету**

**«Окружающий мир»**

**4 класс**

**Паспорт фонда оценочных средств  
по предмету «Окружающий мир»**

<b>4 класс</b>		
1.	Входная диагностическая работа	
2.	Контрольная работа	<b>I</b>
3.	Контрольная работа	<b>II</b>
4.	Контрольная работа	<b>III</b>
5.	Итоговая контрольная работа.	<b>IV</b>



# Входная диагностическая работа по окружающему миру

## 1 вариант

Учащийся

.....

### 1. Подчеркни названия природных объектов:

Ромашка, линейка, плитка, машина, горы, шкаф, глина, птица, облака, тетрадь, дерево, дом.

### 2. К неживой природе относятся:

- человек, животные, растения, грибы, микробы;
- Солнце, Земля, воздух, вода, человек и всё то, что сделано его руками;
- Солнце, небо, облака, Земля, камни, вода, дождь, снег.

### 3. К живой природе относятся:

- человек, животные, растения, грибы, микробы;
- Солнце, Земля, воздух, вода, человек и всё то, что сделано его руками;
- Солнце, небо, облака, Земля, камни, вода, дождь, снег.

### 4. Живые существа отличаются от предметов неживой природы тем, что:

- они дышат, питаются, растут, приносят потомство, умирают;
- они разговаривают, бегают и прыгают, смеются и плачут, растут, умирают;
- они передвигаются, растут, изменяют окружающую природу, умирают.

### 5. Животные – это:

- звери, насекомые, змеи, растения, грибы, микробы;
- птицы, звери, рыбы, ящерицы, черепахи, черви;
- птицы, звери, человек, насекомые, растения, грибы.

### 6. Из-за чего на Земле становится меньше лесов?

- из-за пожаров и стихийных бедствий;
- из-за изменения климата на Земле;
- из-за строительства городов, дорог, возделывания полей.

### 7. Какой воздух и какая вода необходимы для жизни растений, животных и человека?

- прозрачные;
- бесцветные;
- чистые.

#### **8.От чего загрязняется вода в реках и озёрах?**

- от использования воды в быту;
- от использования воды в производстве;
- от слива сточных вод заводов и фабрик, нечистот с ферм.

#### **9.Что люди делают для спасения живой природы?**

- создают заповедники, ботанические сады;
- создают бульвары и скверы;
- создают фермы, пасеки и птицефермы.

#### **10.К внутреннему миру человека относятся:**

- мечты, рост, возраст, характер, вес;
- знания, настроение, характер, мысли, мечты;
- руки, глаза, причёска, возраст, настроение.

#### **Оценки:**

«5» - 97-100%

«4» - 77-96%

«3» - 50-76%

«2» - менее 50%

## 1. Подчеркни названия природных объектов:

Ромашка, линейка, плитка, машина, горы, шкаф, глина, птица, облака, тетрадь, дерево, дом.

## 2. К неживой природе относятся:

- человек, животные, растения, грибы, микробы;
- Солнце, Земля, воздух, вода, человек и всё то, что сделано его руками;
- Солнце, небо, облака, Земля, камни, вода, дождь, снег.

## 3. К живой природе относятся:

- человек, животные, растения, грибы, микробы;
- Солнце, Земля, воздух, вода, человек и всё то, что сделано его руками;
- Солнце, небо, облака, Земля, камни, вода, дождь, снег.

## 4. Живые существа отличаются от предметов неживой природы тем, что:

- они дышат, питаются, растут, приносят потомство, умирают;
- они разговаривают, бегают и прыгают, смеются и плачут, растут, умирают;
- они передвигаются, растут, изменяют окружающую природу, умирают.

## 5. Животные – это:

- звери, насекомые, змеи, растения, грибы, микробы;
- птицы, звери, рыбы, ящерицы, черепахи, черви;
- птицы, звери, человек, насекомые, растения, грибы.

## 6. Из-за чего на Земле становится меньше лесов?

- из-за пожаров и стихийных бедствий;
- из-за изменения климата на Земле;
- из-за строительства городов, дорог, возделывания полей.

## 7. Какой воздух и какая вода необходимы для жизни растений, животных и человека?

- прозрачные;
- бесцветные;
- чистые.

## 8. От чего загрязняется вода в реках и озёрах?

- от использования воды в быту;
- от использования воды в производстве;

- от слива сточных вод заводов и фабрик, нечистот с ферм.

### **9.Что люди делают для спасения живой природы?**

- создают заповедники, ботанические сады;
- создают бульвары и скверы;
- создают фермы, пасеки и птицефермы.

### **10.К внутреннему миру человека относятся:**

- мечты, рост, возраст, характер, вес;
- знания, настроение, характер, мысли, мечты;
- руки, глаза, причёска, возраст, настроение.

## 1 вариант.

1. Что такое астрономия?  
А) наука о Вселенной  
Б) наука о живой природе  
В) наука о погоде
  2. Солнце – это:  
А) планета  
Б) спутник Земли  
В) звезда
  3. Уменьшенное изображение земной поверхности на плоскости с помощью условных знаков это:  
А) глобус  
Б) географическая карта  
В) атлас
  4. История – это:  
А) одна из наук о Земле  
Б) наука о прошлом людей  
В) наука о Вселенной
  5. В России принято летоисчисление:  
А) от года основания Москвы  
Б) от Рождества Христова  
В) От начала правления Петра Первого
  6. Самые высокие горы России:  
А) Кавказские  
Б) Уральские  
В) вулканы Камчатки
  7. Самое глубокое озеро России:  
А) Каспийское  
Б) Онежское  
В) Байкал.
  8. Запиши известные тебе небесные тела. Планеты: -Марс, Плутон, Меркурий, Юпитер, Земля., другие небесные тела: -астероиды, кометы, спутники, звезды.
  9. Каких животных, внесённых в Красную книгу ты запомнил? Амурский тигр, сивуч, кабарга, лесная соня, беломордый дельфин.
-

10. Какие экологические проблемы тебе известны? Изменение климата, загрязнение воздуха, энергия, вода, разрушение озонового слоя, вырубка леса.

## 2 вариант

1. Солнце и движущиеся вокруг него небесные тела составляют...
  - А) Вселенную
  - Б) Солнечную систему**
  - В) космическое пространство
2. Луна – это:
  - А) планета
  - Б) спутник Земли**
  - В) звезда
3. География – это:
  - А) наука о живой природе
  - Б) наука о веществах
  - В) одна из наук о Земле**
4. Археология – это:
  - А) одна из наук – помощниц истории**
  - Б) наука о земле
  - В) наука о Вселенной
5. Летоисчисление от Рождества Христова ввёл на Руси:
  - А) Дмитрий Донской
  - Б) Иван Грозный
  - В) Петр Первый**
6. Горы которые разделяют Европу и Азию:
  - А) Кавказские
  - Б) Уральские**
  - В) вулканы Камчатки
7. Озеро, которое называют морем:
  - А) Каспийское**
  - Б) Онежское
  - В) Байкал.
8. Назови планеты солнечной системы. Меркурий, Венера, Земля, Марс, Сатурн, Нептун.
9. Какие растения, внесённые в Красную книгу ты запомнил? Подснежник широколистный, лилия саранка, лотос орехоносный, меч-трава, водяной орех, фиалка надрезанная.
10. Назови памятники Всемирного наследия.

**Контрольная работа по окружающему миру за 2 четверть. 4 класс.**

## I вариант

1. **Какая планета отсутствует в данной цепочке? Обозначь верный ответ.**

Меркурий – Венера – Земля – Марс – Сатурн – Уран – Нептун

А) Плутон    **Б) Юпитер**    В) Солнце    Г) Сириус

2. **Дополни предложение. Отметь правильный ответ.**

Полярная звезда, Сириус, Альдебаран – это ....

А) Звёзды    Б) Кометы    В) Планеты    **Г) Созвездия**

3. **Что такое экологическая проблема? Укажи верный ответ.**

А) изменения в почве

**Б) опасное изменение в окружающей среде под влияние человека**

В) изменение в цепочке питания

Г) изменения в окружающей среде под влиянием животных

4. **В какой зоне самые плодородные почвы? Укажи верный ответ.**

**А) в степной зоне**    Б) в тайге

В) в тундре    Г) в широколиственных лесах

5. **Рассмотри цепь питания в пресных водоёмах. Укажи недостающее звено.**

Водоросли  $\implies$  .....  $\implies$  Щука.

А) бобр    Б) лягушка    В) плотва    Г) цапля

6. **Где бывают пыльные бури? Отметь правильный ответ.**

**А) в лесной зоне**    Б) в арктической пустыне

**В) в степи**    Г) в тундре

7. **Как называются углубления с поросшими растениями склонами? Отметь правильный ответ.**

А) холмы    Б) балки    **В) овраги**    Г) терриконы

8. **Из какой полевой культуры получают крахмал? Отметь верный ответ.**

А) из пшеницы    Б) из ячменя

**В) из картофеля**    Г) из гороха

9. **Что даёт людям животноводство? Отметь верный ответ.**

А) фрукты, овощи, зерно

Б) хлопок, лён, зерновые культуры

**В) мясо, шерсть, пух, кожу**

Г) приятное общение



**10. Какие полезные ископаемые используют для получения топлива? Укажи верные ответы.**

**А) нефть**

**Б) известняк**

**В) каменный уголь**

**Г) природный газ**

## II вариант

- 1. Какая планета отсутствует в данной цепочке? Обозначь верный ответ.**  
Меркурий – Венера – Земля – Юпитер – Сатурн – Уран – Нептун  
А) Альдебаран    Б) Плутон    В) Луна    **Г) Марс**
- 2. Дополни предложение. Отметь верный ответ.**  
Малая Медведица, Большой Пёс, Телец – это  
**А) Созвездия**    Б) Планеты    В) Кометы    Г) Звёзды
- 3. В результате чего возникает экологическая проблема? Укажи верный ответ.**  
А) в результате чего возникает экологическая проблема  
**Б) в результате деятельности человека**  
В) в результате влияния погодных условиях  
Г) в результате смены времён года
- 4. Рассмотрите цепь питания в пресных водоёмах. Укажи недостающее звено.**  
Водоросли  $\implies$  .....  $\implies$  Цапля.  
А) щука    Б) лягушка    В) плотва    Г) карась
- 5. Что даёт людям животноводство? Отметь верный ответ.**  
**А) мясо, шерсть, пух, кожу**    Б) приятное общение  
В) хлопок, лён, зерновые культуры    Г) фрукты, овощи, зерно
- 6. Чем богаты болотные почвы? Укажи верный ответ.**  
А) перегноем    **Б) толстым слоем торфа**  
В) глиной    Г) песком
- 7. Какое слово лишнее? Обозначь верный ответ.**  
А) коневодство    Б) свиноводство  
В) птицеводство    **Г) плодоводство**
- 8. Как называются углубления с крутыми осыпающимися склонами, на которых почти нет растений? Отметь правильный ответ.**  
**А) овраги**    Б) балки    В) берег    Г) приток
- 9. В какой природной зоне наблюдается явление подвижных песков? Укажи верный ответ.**  
А) в тайге    Б) в тундре    **В) в пустыне**    Г) в степи
- 10. Какие культуры выращивают овощеводы? Укажи верные ответы.**  
**А) томат**    **Б) капусту**    В) клубнику    Г) кукурузу

**1. Контрольная работа по окружающему миру за 3 четверть. 4 класс.**

**1 вариант.**

**1. Главная площадь Рима называлась:**

- А) Форум
- Б) Капитолий
- В) Палантин

2. Гробница фараона в Древнем Египте.

- А) храм
- Б) пирамида
- В) мумия

3. На берегах какой реки возникло Египетское государство?

- А) Нил
- Б) Дон
- В) Амазонка

4. Как в средние века называли воина в латах, шлеме и с мечём?

- А) ковбой
- Б) гладиатор
- В) рыцарь

2. Наиболее сильный правитель Золотой Орды при котором состоялась битва на Куликовом поле?

- А) Чингисхан
- Б) Мамай
- В) Темучин?

6. Назови столицу Древней Руси.

- А) Москва
- Б) Екатеринбург
- В) Киев

7. Что означает слово «калита»?

- А) царь
- Б) мешочек с деньгами
- В) шапка

8. Перечисли известных тебе русских царей: Петр 1, Князь Игорь.

9. Чем занимались мужчины в первобытном обществе?

Охотились, ловили рыбу.

10. Какие русские военачальники тебе известны?

---

Александр Суворов, Дмитрий Донской, Александр Невский, Александр Меншиков.

- 1. Контрольная работа за 3 четверть. 4 класс.  
2 вариант.**

1. Существо с телом льва и головой человека.

- А) Сфинкс
- Б) Апис
- В) Хеопс

2. Египетский фараон, в честь которого была построена самая высокая пирамида.

- А) Эхнатон
- Б) Хеопс
- В) Тутанхамон

3. Какие мероприятия проводились в римском амфитеатре?

- А) гладиаторские бои
- Б) петушиные бои
- В) театральные представления

4. Кто открыл Америку?

- А) Магеллан
- Б) Колумб
- В) Беринг

5. Какое прозвище получил князь за победу над шведами на Неве?

- А) Мудрый
- Б) Невский
- В) Вещий

6. Кто создал славянскую Азбуку?

- А) Минин и Пожарский
- Б) Дмитрий Донской
- В) Кирилл и Мефодий

7. Что такое кремль?

- А) центр древнего русского города
- Б) царский дом
- В) место захоронения царей

8. Перечисли известных тебе русских царей: Петр 1, Князь Игорь.

9. Чем занимались женщины в первобытном обществе? Занимались собирательством.

10. Какие русские военачальники тебе известны? Александр Суворов, Дмитрий Донской, Александр Невский, Александр Меншиков.

## 2. Итоговая контрольная работа по окружающему миру. 4 класс.

### Вариант 1

#### 1. Где самый богатый растительный и животный мир?

- 1) в полярных поясах  3) в умеренных поясах  
 2) на Северном полюсе  4) в тропиках

#### 2. Что мы называем историческим источником?

- 1)  учебник по истории  
2)  статьи в газетах, посвящённые историческим событиям  
3)  всё то, что может рассказать нам о прошлом  
4)  исторические книги

#### 3. Какая природная зона описана в тексте?

*Лето тёплое, но зима суровая, преобладают хвойные растения, так как они менее требовательны к теплу. Животный мир разнообразен.*

- 1) тундра  2) тайга  3) пустыня  4) арктическая пустыня

#### 4. Какое озеро включено в Список объектов Всемирного природного наследия?

- 1) Ладожское  2) Байкал  3) Каспийское  4) Онежское

#### 5. Что должны делать люди для охраны водоёмов?

- 1) не купаться в реках   
 2) поливать огороды водой из рек и озёр   
3)  уничтожать обитателей водоёмов  
4)  расчищать берега водоёмов от мусора

#### 6. Укажи основное свойство торфа.

- 1) прочность  2) твёрдость  3) пластичность  4) горючесть

#### 7. Какое насекомое поедает листья картофеля?

- 1) колорадский жук  2) жужелица  3) божья коровка  4) тля

#### 8. Какое название получило решающее сражение Отечественной войны 1812 года?

- 1) Куликовская битва  3) Ледовое побоище  
 2) Бородинская битва  4) Ордынское сражение

#### 9. Какие полезные ископаемые используют для получения топлива?

- 1) нефть  2) известняк  3) каменный уголь  4) природный газ

#### 10. Назови государственные праздники России.

- 1) День России  3) День Конституции  
 2) День Государственного флага Российской Федерации   
4)  День милиции

## 4.Итоговая контрольная работа по окружающему миру. 4 класс.

### Вариант 2

### 1. Какое утверждение верно?

- 1) В Солнечную систему входят Земля и Солнце
- 2) В Солнечную систему входят Земля, Солнце и Луна.
- 3) В Солнечную систему входят Солнце и все вращающиеся вокруг него тела.
- 4) В Солнечную систему входят Солнце и крупные планеты.

### 2. Какая наука узнаёт о прошлом, изучая древние предметы, сооружения?

- 1) археология
- 2) история
- 3) астрономия
- 4) география

### 3. Какая природная зона описана в тексте?

*Солнце никогда не поднимается высоко над горизонтом, из растительности на камнях встречаются лишайники, животные питаются рыбой.*

- 1) арктическая пустыня
- 2) тундра
- 3) степь
- 4) тайга

### 4. Какое озеро России из-за огромных размеров часто называют морем?

- 1) Ладожское
- 2) Онежское
- 3) Каспийское
- 4) Байкал

### 5. Какое утверждение неверно?

- 1) Лес — защитник почвы.
- 2) Лесов так много, что вырубить их все невозможно
- 3) Лес очищает воздух
- 4) Лес защищает почву от разрушения.

### 6. Какое полезное ископаемое используют для изготовления посуды?

- 1) глину
- 2) торф
- 3) известняк
- 4) гранит

### 7. В какую эпоху возникли первые цивилизации?

- 1) в первобытную эпоху
- 3) в эпоху Средних веков
- 2) в эпоху Древнего мира
- 4) в эпоху Нового времени

### 8. Какая птица помогает людям защищать урожай от гусениц яблонной плодовой жорки?

- 1) сова
- 2) скворец
- 3) канюк
- 4) пустельга

### 9. Укажи порядок расположения полос на Государственном флаге Российской Федерации

- 1) красная, белая, синяя
- 3) белая, синяя, красная
- 2) синяя, красная, белая
- 4) белая, красная, синяя

### 10. Назови объекты Всемирного культурного наследия России.

- 1) Акрополь
- 3) исторический центр Санкт-Петербурга
- 2) Московский Кремль
- 4) Кижи



## **Критерии оценивания**

### **тестовых работ по предмету «Окружающий мир» обучающихся 2-4 классов**

Для текущего и промежуточного контроля используются письменные проверочные работы, не требующие развернутого ответа с большой затратой времени и различные проверочные практические работы.

Целесообразно при проведении итогового письменного контроля использовать тестовые задания.

Тестовые работы должны включать задания, в которых ученик должен продемонстрировать разные виды учебных умений. Для определения фактических знаний по предмету необходимы тесты на выбор ответа, поиск ошибки, продолжение или исправление высказывания. Для проверки умений сравнивать, классифицировать, выделять существенные признаки, делать выводы используются графические задания: заполнение таблиц, дополнение и составление схем, рисунки.

Тесты с открытым ответом позволяют проверить умения использовать приобретенные знания и оформлять письменный ответ.

В письменных проверочных работах по предмету орфографические ошибки не учитываются..

### **Каждое верно выполненное задание**

«5» - 80-100%

«4» - 60-80 %

«3» - 40-60%

«2» - меньше 40%

## **Кодификатор**

**распределённых по классам проверяемых требований к результатам освоения основной образовательной программы начального общего образования и элементов содержания**

**по учебному предмету «Окружающий мир»**

Кодификатор распределённых по классам проверяемых требований к результатам освоения основной образовательной программы начального общего образования и элементов содержания (далее – кодификатор) предназначен для разработки измерительных материалов и анализа результатов федеральных и региональных процедур оценки качества образования. Кодификатор является систематизированным перечнем проверяемых элементов содержания и операционализированных требований

к результатам освоения основной образовательной программы начального общего образования, в котором каждому объекту соответствует определённый код.

Кодификатор составлен на основе федерального государственного образовательного стандарта начального общего образования (приказ Минобрнауки России от 06.10.2009 г. № 373) и Примерной основной образовательной программы начального общего образования (одобрена решением федерального учебно-методического объединения по общему образованию (протокол от 08.04.2015 г. № 1/15)).

Кодификатор состоит из двух разделов:

- раздел 1. «Перечень распределённых по классам проверяемых требований к результатам освоения основной образовательной программы начального общего образования по учебному предмету "Окружающий мир"»;
- раздел 2. «Перечень распределённых по классам проверяемых элементов содержания по учебному предмету "Окружающий мир"».

**Раздел 1. Перечень распределённых по классам проверяемых требований к результатам освоения основной образовательной программы начального общего образования по учебному предмету «Окружающий мир»**

Требования ФГОС к результатам освоения основной образовательной программы начального общего образования операционализированы и распределены по классам.

Мета-предметный результат	Код проверяемого требования	Проверяемые предметные требования к результатам обучения
1		<b>Умение осуществлять контроль своей деятельности в процессе достижения результата, определять способы действий в рамках предложенных условий и требований, корректировать свои действия в соответствии с изменяющейся ситуацией</b>
	1.1	Соблюдать правила безопасного поведения велосипедиста
	1.2	Определять возможные последствия вредных привычек по их характерным признакам
	1.3	Соблюдать правила безопасного поведения при использовании объектов транспортной инфраструктуры города, в театрах, кинотеатрах, торговых центрах, парках и зонах отдыха

2	<b>Владение основами самоконтроля, самооценки, принятия решений и осуществления осознанного выбора в учебной и познавательной деятельности</b>	
	2.1	Проявлять уважение к семейным ценностям и традициям, традициям своего народа и других народов, государственным символам России; соблюдать правила нравственного поведения в социуме
3	<b>Умение определять понятия, создавать обобщения, устанавливать аналогии, классифицировать, самостоятельно выбирать основания и критерии для классификации, устанавливать причинно-следственные связи, строить логические рассуждения, делать умозаключения (индуктивные, дедуктивные и по аналогии) и выводы</b>	
	3.1	Знать основные права и обязанности гражданина Российской Федерации
	3.2	Соотносить изученные исторические события и исторических деятелей с веками и периодами истории России
	3.3	Группировать изученные объекты живой и неживой природы, самостоятельно выбирая признак для группировки; проводить простейшие классификации
	3.4	Сравнивать объекты живой и неживой природы на основе их внешних признаков или известных характерных свойств
	3.5	Называть наиболее значимые природные объекты Списка всемирного наследия в России и за рубежом
	3.6	Называть экологические проблемы и определять пути их решения
4	<b>Умение создавать, применять и преобразовывать знаки и символы, модели и схемы для решения учебных и познавательных задач</b>	
	4.1	Показывать на физической карте изученные крупные географические объекты России (горы, равнины, реки, озера, моря, омывающие территорию России)
	4.2	Показывать на исторической карте места изученных исторических событий
	4.3	Находить место изученных событий на «ленте времени»
	4.4	Распознавать изученные объекты и явления живой и неживой природы по их описанию, рисункам и фотографиям, различать их в окружающем мире
5	<b>Смысловое чтение</b>	
	5.1	Использовать различные источники информации для поиска и извлечения информации, ответов на вопросы
6	<b>Умение организовывать учебное сотрудничество и совместную деятельность с учителем и сверстниками; работать индивидуально и в группе</b>	
	6.1	Проводить несложные наблюдения в окружающей среде и ставить опыты по исследованию природных объектов и явлений, используя простейшее лабораторное оборудование и следуя инструкциям и правилам безопасного труда
7	<b>Умение осознанно использовать речевые средства в соответствии с задачей коммуникации для выражения своих чувств, мыслей и потребностей, для планирования и регуляции своей деятельности; владение устной и письменной речью, монологической контекстной речью</b>	



1.	1.1.1 1.1.2	Человек и природа	Понимать информацию о погоде и её составляющих (температура воздуха, облачность, осадки, ветер), представленную разными способами.	Б	КО	2	2-3
2.	1.1.8	Человек и природа	Называть материки, расположенные на географической карте.	Б	КО	2	4
3.	1.1.3	Человек и природа	Знать названия планет Солнечной системы и их отличительных особенностях.	Б	КО	3	5
4.	1.1.1 1.1.9	Человек и природа	Устанавливать связь смены дня и ночи и вращения Земли.	Б	КО	1	5
5.	1.1.8	Человек и природа	Иметь общее представление о природных зонах России.	Б	КО	2	3

6.	1.1.9	Человек и природа	Устанавливать взаимосвязи в природном сообществе.	П	КО	1	5
7.	1.1.4	Человек и природа	Проводить несложные наблюдения в окружающей среде и ставить опыты, используя простейшее лабораторное оборудование.	П	КО	2	5-7
8.	2.1.4 2.2.3	Человек и общество	Умение осознанно строить речевое высказывание; осознавать трудолюбие, как общественно значимую ценность.	П	РО	2	5-7
9.	2.1.1 2.1.5	Человек и общество	Знать название родного региона и его главного города; иметь представление об особенностях труда людей родного края.	Б	РО	3	6
Итого				Б-6 П-3	РО-2 КО-7	18	45

**ФОНД ОЦЕНОЧНЫХ СРЕДСТВ**

**по учебному предмету**

**«Изобразительное искусство»**

**4 класс**

**Паспорт фонда оценочных средств  
по предмету «Изобразительное искусство»**

<b>№ п/п</b>	<b>Наименование оценочного средства</b>	<b>Чет верть</b>
<b>4 класс</b>		
1.	Контрольная работа за 1 четверть.	I
2.	Контрольная работа за 2 четверть.	II
3.	Итоговая контрольная работа	



## **1.Контрольная работа по изобразительному искусству за 1 четверть. 4кл.**

### **1.Что такое пейзаж?**

- А) изображение человека в полный рост
- Б) изображение неживой природы
- В) изображение живой природы

### **2. Как на Руси называли дом?**

- А) постройка
- Б) изба
- В) сени

### **3. Какие праздники относятся к «народным»?**

- А) рождество, пасха, 9 мая
- Б) рождество, Иван купала, пасха
- В) новый год, пасха, масленица

### **4. Какое значение имели блины на масленицу?**

- А) символ солнца
- Б) символ весны
- В) угощение

### **5. Кем являлся на Руси богатырь?**

- А) умеющий владеть оружием
- Б) защитником
- В) воином

### **6. Чему поклонялись на Руси?**

- А) солнцу      Б) луне              в) воде

### **7. Что изображено на греческих вазах?**

- А) узоры              Б) греческие боги              В) обычные жители Греции

### **8. Как называется традиционная одежда японцев?**

- А) платье      В) самурай      В) кимоно

## 2. Контрольная работа по изобразительному искусству за 2 четверть.

4 класс.

1. Какой вид искусства, из перечисленных ниже, относится к пространственной группе искусств?

- 1) живопись;
- 2) театр;
- 3) кино;
- 4) музыка;

2. Какие цвета нужно смешать, чтобы получить серый цвет?

- 1) жёлтый + синий =
- 2) красный + жёлтый =
- 3) белый + чёрный =
- 4) белый + красный =

3. Какой цвет получится, если к жёлтому цвету добавить красный?

- 1) серый;
- 2) оранжевый;
- 3) фиолетовый;
- 4) зелёный;

4. Кто написал картину « Утро в сосновом лесу»?

- 1) Левитан И. И.
- 2) Шишкин И. И.
- 3) Айвазовский И. К.
- 4) Васнецов В. М.

5. Какое, из перечисленных строений, не является старинной деревенской постройкой?

- 1) амбар;
- 2) баня;
- 3) сарай;
- 4) гараж;

**6. Какой, из ниже перечисленных городов не является древнерусским городом?**

- 1) Новгород;
- 2) Псков;
- 3) Суздаль;
- 4) Сафоново;

**7. Декоративная композиция (в окне, двери) из цветного стекла или другого материала пропускающего свет называется ----**

- 1) мозаика;
- 2) фреска;
- 3) панно;
- 4) витраж;

**8. Какую страну называют - « Страна восходящего солнца»?**

- 1) Китай;
- 2) Япония;
- 3) Россия;
- 4) Франция;

**9) Как называется национальная одежда японок?**

- 1) сарафан;
- 2) халат;
- 3) сари;
- 4) кимоно;

**10. В каком городе находится Государственная Третьяковская галерея?**

- 1) г. Санкт – Петербург;
- 2) г. Москва;
- 3) г. Смоленск;
- 4) г. Сафоново;

## **Спецификация итоговой контрольной работы по предмету «изобразительное искусство» для учащихся 4 классов**

**1. Назначение работы** (итоговая контрольная работа проводится в конце учебного года с целью определения уровня подготовки учащихся 4 классов школы в рамках мониторинга достижений планируемых результатов освоения основной образовательной программы начального общего образования).

### **2. Содержание работы.**

Содержание и основные характеристики проверочных материалов определяются на основе следующих документов:

- «Федеральный государственный образовательный стандарт начального общего образования», утвержденный приказом Министерства образования и науки Российской Федерации от 06 октября 2009 г. № 373 (в ред. От 26.11.2010 г, от 22.09.2011 г., от 18.12.2012 г. № 1060, от 29.12.2014 г № 1643)
- Основная образовательная программа НОО МАОУ СОШ 3 УИОП г. Усинска.

### **3. Структура работы.**

Каждый вариант контрольной работы состоит из теоретической и практической части. Всего 14 заданий. В теоретической: части 12 заданий с выбором правильного ответа, 1 задание развёрнутое. Одно задание практическое.

### **4. Время выполнения работы.**

На выполнение всей итоговой контрольной работы отводится 45 минут.

**5. Условия проведения итоговой контрольной работы, включая дополнительные материалы и оборудование.**

Ответы на задания учащиеся записывают в бланк ответа. Для выполнения практической части используются цветные карандаши.

### **6. Система оценивания отдельных заданий и работы в целом.**

Каждый ответ оценивается в 1 балл. Максимальный первичный балл за выполнение всей работы – 28 баллов. Задание с выбором ответа считается выполненным, если записанный ответ совпадает с критериями ответа.

В задании 13 –до 3-х баллов в зависимости от полноты ответа

В задании 14-до 5 баллов зависимости от построения композиции, построения форм предметов, передачи объёма, цветовое решение.

За каждый правильный ответ 1 балл. Максимальное количество баллов в задании 1-5: в задании 6 – 2, в задании 11 -4.

Норма отметок:

«5» - 28 - 26

«4» - 25 - 20

«3» - 19 - 14

«2» - 13- 0

# Итоговая контрольная работа по изобразительному искусству

## 1 вариант

**1. Что тебе потребуется для выполнения живописной картины? (выбери материал и инструменты):**

- а) краски,
- б) цветные карандаши,
- в) фломастеры,
- г) бумага,
- д) холст,
- е) кисточки,
- ж) мелки,
- з) палитра,
- и) уголь

**2. Коллаж – это**

- а) искусство красивого и выразительного письма;
- б) изображение ежедневной бытовой жизни на греческих вазах;
- в) совмещение различных материалов в одной работе путем наклеивания.
- г) вид искусства, в котором изображение получается с помощью оттиска.

**3. Что такое пейзаж?**

- а) изображение природы;
- б) изображение человека в полный рост;
- в) изображение внешнего облика и внутреннего мира человека;
- г) изображение предмет

**4. Витраж – это**

- а) каменная скульптура;
- б) древний деревянный храм;
- в) цветные стекла, заполнившие пространство окна;
- г) настенная роспись красками по сырой штукатурке

**5. Выдели лишнее слово в строке:**

- 1)блик, 2)тень, 3)полутень, 4)пятно;

**6. В какой росписи используются только белая и синяя краски?**

- а) Хохломская
- б) Городецкая
- в) Гжель
- г) Дымковская

**7. Какой музей находится в Санкт - Петербурге?**

- а) Эрмитаж
- б) Третьяковская галерея
- в) Лувр
- г) имени А.С.Пушкина

**8. Найди основные цвета:**

- а) красный, синий, жёлтый
- б) зелёный, оранжевый, фиолетовый
- в) красный-зелёный, жёлтый-фиолетовый, синий-оранжевый
- г) жёлтый-оранжевый, синий-зелёный, красный-фиолетовый

**9. Реши художественные примеры:**

а) Красный + желтый =	1) фиолетовый
б) Синий + красный =	2) голубой
в) Синий+ белый =	3)оранжевый

**10. Светотень. На предмете, что является самым светлым?**

- а) тень
- б) свет
- в) блик
- г) полутень

## Промежуточная аттестация по изобразительному искусству

### 2 вариант

**1. Что тебе потребуется для выполнения графической картины? (выбери материал и инструменты):**

- а) краски,
- б) цветные карандаши,
- в) фломастеры,
- г) бумага,
- д) холст,
- е) кисточки,
- ж) мелки,
- з) палитра,
- и) уголь

**2. Декоративное панно – это**

- а) искусство красивого и выразительного письма;
- б) картина, выполненная из различных материалов, в смешанной технике.
- в) изображение ежедневной бытовой жизни на греческих вазах;
- г) вид искусства, в котором изображение получается с помощью оттиска.

**3. Что такое портрет?**

- а) изображение природы;
- б) изображение неживых предметов;
- в) изображение человека.

**4. Мозаика – это**

- а) каменная скульптура;
- б) настенная роспись красками по сырой штукатурке;
- в) цветные стекла, заполнившие пространство окна;
- г) изображения состояются из кусочков камня, дерева, стекла.

**5. Фреска – это**

- а) торжественно украшенный вход;
- б) изображения Бога и Святых;
- в) настенная роспись красками по сырой штукатурке
- г) каменная скульптура;

**6. Выдели лишнее слово в строке:**

- 1) набросок, 2) пропорции, 3) модуль, 4) соразмерность.

**7. В какой росписи используются чёрная, красная и золотая краски?**

- а) Хохломская
- б) Городецкая
- в) Гжель
- г) Дымковская

**8. Какой музей был основан императором Александром III?**

- а) Эрмитаж
- б) Третьяковская галерея
- в) Русский музей
- г) Лувр

**9. Реши художественные примеры:**

а) Красный + желтый =	1) зелёный
б) Синий + красный =	2) оранжевый
в) Жёлтый + синий =	3) фиолетовый

**10. Найди дополнительные цвета:**

- а) красный, синий, жёлтый
- б) зелёный, оранжевый, фиолетовый
- в) красный-зелёный, жёлтый-фиолетовый, синий-оранжевый
- г) жёлтый-оранжевый, синий-зелёный, красный-фиолетовый



**Ключи и критерии оценивания контрольной работы в рамках  
промежуточной аттестации по изобразительному искусству  
для 4 класса**

№ вопроса	1 вариант	2 вариант
1	а, г, д, е, з	б, в, г, ж, и
2	в	б
3	а	в
4	в	г
5	4	в
6	в	1
7	а	а
8	а	в
9	а-3 б-1 в-2	а-2 б-3 в-1
10	в	б

**Критерии оценивания  
тестовых работ обучающихся 2-4 классов**

**Каждое верно выполненное задание  
уровня А в 1 балл, В- в 2 балла, С- в 3 балла**

- 5- 80-100%
- 4- 60-80 %
- 3- 40-60%
- 2- меньше 40%

### **Критерии оценивания теста по изобразительному искусству:**

За правильно выполненное задание теста выставляется 1 балл

#### **Отметки за выполнение теста (1-10 заданий):**

«5» - если ученик набрал 9-10 баллов

«4» - если ученик набрал 6-8 баллов

«3» - если ученик набрал 4-5 баллов

«2» - если ученик набрал 0-3 баллов.

#### **Критерии оценивания ( 1-10 заданий):**

Отметки за выполнение теста:

За каждый правильный ответ ученик получает 1 балл.

«5» - если ученик набрал 9-10 баллов.

«4» - если ученик набрал 7-8 баллов.

«3» - если ученик набрал 5-6 баллов.

«2» - если ученик набрал 0-4 баллов.

#### **Критерии оценивания (1-14 заданий):**

Отметки за выполнение теста:

«5» - если ученик набрал 13-14 баллов.

«4» - если ученик набрал 10-12 баллов.

«3» - если ученик набрал 7-9 баллов.

«2» - если ученик набрал 0-6 баллов.

Исправления, сделанные ребёнком, ошибкой не считаются.

**ФОНД ОЦЕНОЧНЫХ СРЕДСТВ**

**по учебному предмету**

**«Музыка»**

**4 класс**

**Паспорт фонда оценочных средств  
по предмету «Музыка»**

<b>№ п/п</b>	<b>Наименование оценочного средства</b>	<b>Чет верть</b>
<b>4 класс</b>		
1.	Контрольная работа за 3 четверть.	<b>III</b>
2.	Итоговая контрольная работа.	<b>IV</b>

**Фонд оценочных материалов по предмету «Музыка». 4 класс. Ключи.**

**1. Контрольная работа по музыке за 3 четверть.**

**1. Назовите музыкальный символ России:**

- а) Герб России
- б) Флаг России
- в) Гимн России**

**2. Назовите авторов-создателей Гимна России:**

- а) П. Чайковский
- б) А. Александров**
- в) С. Михалков

**3. В честь каких Святых названа славянская азбука?**

- а) в честь Святой Ольги
- б) в честь Святого Владимира
- в) в честь Святых Кирилла и Мефодия.**

**4. Приведите в соответствие:**

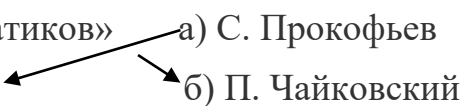
- 1. «Марш деревянных солдатиков»
  - 2. «Шествие кузнечиков»
- а) С. Прокофьев  
б) П. Чайковский
- 

**5. Назовите композитора, который сочинил кантату «Александр Невский»:**

- а) П.И. Чайковский
- б) С.С. Прокофьев**

**6. Назовите русский народный праздник, одним из обычаев которого было колядование:**

- а) Новый год
- б) Рождество Христово**

**7. Сюита – это ...**

- а) большое музыкальное произведение
- б) большое музыкальное произведение, которое состоит из нескольких контрастных между собой частей**
- в) большое музыкальное произведение, которое состоит из нескольких частей.

**8. Приведите в соответствие:**

- а) народная музыка
- 2) «Ты река ли, моя реченька»**

3) «Солдатушки, бравы ребятушки»

б) профессиональная музыка

1) «Концерт №3»

4) Кантата «Александр Невский»

9. Выберите правильные ответы:

1. Найдите лишнее:

Жанры народных песен:

- |                |               |
|----------------|---------------|
| а) Колыбельные | б) Игровые    |
| в) Плясовые    | г) Хороводные |
| д) Спокойные   | е) Трудовые   |
| ж) Обрядовые   |               |

10. Приведите в соответствие:

- |                         |          |
|-------------------------|----------|
| а) Струнные инструменты | 1) рожок |
| б) Ударные инструменты  | 2) бубен |
| в) Духовые              | 3) гусли |



## 2. Итоговая контрольная работа по музыке 4 класс .

1. В оркестр русских народных инструментов входят:

- а) скрипка    б) бубен    в) виолончель  
г) балалайка    д) домра    е) барабан  
ж) баян    з) гусли    и) флейта

2. Приведите в соответствие

- |          |   |
|----------|---|
| Опера    | актеры только танцуют                                   |
| Балет    | актеры поют, танцуют, говорят, только комедия           |
| Оперетта | актеры поют, танцуют, говорят, только драма или комедия |
| Мюзикл   | актеры только поют                                      |

3. В оркестр русских народных инструментов входит:

- А) Скрипка  
Б) Флейта  
В) Баян.

4. Жанр народной песни:

- А) Игровой  
Б) Хороводный  
В) Спокойный

5. Найдите лишнее. Струнно-смычковые инструменты.

- А) Арфа,  
Б) Скрипка,  
В) Виолончель.

6. Сколько исполнителей входит в квартет?

- А) 3,  
Б) 5,  
В) 6,  
Г) 4.

**7. Что в переводе с французского обозначает «ноктюрн»?**

**А) Ночной**

Б) Темный

В) Вечерний

Г) Лирический.

**8. Что такое концерт?**

а) произведение для хора и оркестра.

б) произведение для оркестра.

**в) произведение для оркестра и 1 или 2-х инструментов.**

**9. Продолжите фразу. Музыку сочиняет...**

А) Писатель,

**Б) Композитор,**

В) Певец.

**10. Что такое «вокализ»?**

а) хоровое произведение

б) песня

**в) песня без слов**

### **Критерии оценивания теста по музыке:**

За правильно выполненное задание теста выставляется 1 балл

Исправления, сделанные ребёнком, ошибкой не считаются.

#### **Отметки за выполнение теста (1-9 заданий):**

«5» - если ученик набрал 9 баллов

«4» - если ученик набрал 6-8 баллов

«3» -если ученик набрал 4-5 баллов

«2» -если ученик набрал 0-3 баллов.

#### **Критерии оценивания( 1-10 заданий):**

Отметки за выполнение теста:

За каждый правильный ответ ученик получает 1 балл.

«5» - если ученик набрал 9-10 баллов.

«4» - если ученик набрал 7-8 баллов.

«3» - если ученик набрал 5-6 баллов.

«2» - если ученик набрал 0-4 баллов.

#### **Критерии оценивания (1-14 заданий):**

Отметки за выполнение теста:

«5» - если ученик набрал 13-14 баллов.

«4» - если ученик набрал 10-12 баллов.

«3» - если ученик набрал 7-9 баллов.

«2» - если ученик набрал 0-6 баллов.

**Критерии оценивания  
тестовых работ обучающихся 2-4 классов**

**Каждое верно выполненное задание  
уровня А в 1 балл, В- в 2 балла, С- в 3 балла**

5- 80-100%

4- 60-80 %

3- 40-60%

2- меньше 40%

**ФОНД ОЦЕНОЧНЫХ СРЕДСТВ**

**по учебному предмету**

**«Технология»**

**4 класс**

**Паспорт фонда оценочных средств  
по предмету «Технология» 4 класс**

<b>№ п/п</b>	<b>Наименование оценочного средства</b>	<b>Чет верть</b>
<b>1</b>	Контрольная работа за 1 четверть.	<b>I</b>
<b>2</b>	Контрольная работа за 2 четверть.	<b>II</b>
<b>3</b>	Контрольная работа за 3 четверть.	<b>III</b>
<b>4</b>	Контрольная работа за 4 четверть.	<b>IV</b>

**Фонд оценочных материалов  
по предмету «Технология» 4 класс.**

**1. Контрольная работа по технологии за 1 четверть.**

**1. Как называют учёных, которые занимаются поиском нефтяных месторождений?**

- 1) биологи
- 2) **геологи**
- 3) археологи
- 4) географы

**2. Какие поделочные камни используются для изготовления предметов искусства?**

- 1) **яшма**
- 2) **агат**
- 3) **малахит**
- 4) гранит

**3. Как называется движущаяся «дорожка», которая непрерывно перемещает обрабатываемое изделие от одного рабочего места к другому?**

- 1) операция
- 2) **конвейер**
- 3) перемещение
- 4) движение

**6. Что используют при изготовлении фаянса?**

- 1) **белую глину (каолин)**
- 2) **полевошпат**
- 3) глазурь
- 4) кварц

**7. Как называется профессия человека, который производит раскрой деталей швейного изделия?**

- 1) изготовитель лекал
- 2) **раскройщик**
- 3) оператор швейного оборудования
- 4) утюжник

**8. Как называется профессия человека, который нарезает детали верха обуви, имеющие различную форму и назначение?**

- 1) модельер-конструктор
- 2) **вырубщик деталей обуви**

3)раскройщик материалов

4)прессовщик

**9.Что относится к древесным пиломатериалам?**

1)брусья

2)рейки

3)доски

4)шпалы

**10. Где используют древесину?**

1)при строительстве домов

2)при создании железнодорожных вагонов

3)при бурении скважин

4)при изготовлении предметов быта



## 2. Контрольная работа по технологии за 2 четверть.4 класс.

### 1. Аппликация из цветной бумаги.

- а). детали склеиваются
- б). детали сшиваются
- в). детали сколачиваются гвоздями

### 2. Определите правильную последовательность выполнения изделия

- 1 Отделка
- 2.Сборка
- 3.Разметка
- 4.Эскиз
- 5.Раскрой

а)4,3,5,2,1    б)5,4,1,3,2    в) 3,2,1,4,5    г) 1,2,3,4,5

### 3. Изобразите значки месторождений природных ископаемых на картах

Уголь -

газ -

нефть -

### 4. Отметьте швы для вышивания.

- а). «вперёд иголка»
- б). «назад иголка»
- в). « иголка в сторону»

### 5. Отметьте, из чего делают фаянс

- Песка
- Полевого шпата
- Нефти
- Кварца
- Белой глины

### 6. Как можно размягчить пластилин?

- а).разогреть на батарее
- б). разогреть на солнце
- в). разогреть теплом своих рук

**7. Как правильно передавать ножницы?**

- а). кольцами вперед
- б). кольцами к себе
- в). кинуть
- г). с раскрытыми лезвиями

**8. Кисточку после работы с клеем необходимо:**

- а). вымыть водой
- б). высушить
- в). выбросить
- г). вымыть водой с мылом

**9. Внимательно ознакомьтесь с таблицей и ответьте на вопросы:**

Твёрдость древесины	Породы древесины
Мягкая	Сосна, ель, ольха, липа
Твердая	Дуб, береза

**Как вы думаете, из какой древесины могут быть изготовлены:**

Парта - **сосна**

Карандаш - **ель**

Постройка домов – **дуб, береза**

Устройство полов – **дуб, береза**

Постройка кораблей – **липа, ольха**

**10. Дайте ответы:**

1. Плотная бумага. - это **картон**
2. Инструмент для шитья. - это **игла**
3. Инструмент для вырезания из бумаги. - это **ножницы**
4. Материал для вдевания в иглолку. - это **швейная нить**

### 3. Контрольная работа по технологии за 3 четверть. 4 класс.

#### 1 вариант

#### 1. Закончи фразу.

Инструменты – это

---

- а) те предметы, вещества, идущие на изготовление чего-либо.
- б) орудия для производства каких-нибудь работ.

#### 2. Подчеркни, что нельзя делать при работе с ножницами?

- а) Держать ножницы острыми концами вниз;
- б) оставлять их на столе с раскрытыми лезвиями;
- в) передавать их закрытыми кольцами вперед;
- г) пальцы левой руки держать близко к лезвию;
- д) хранить ножницы после работы в футляре.

#### 3. Отгадай, о чем идет речь.

Этот материал представляет собой искусственную невысыхающую массу, которую многократно используют в поделках. Состав его может быть разнообразным, но, как правило, в него входит воск и глина. Запиши название этого материала.

Пластилин.

#### 4. Соедините линиями материал и изделие из него:

Шерсть    Сметана

Какао    Свитер

Нефть    Шоколад

Молоко    Бензин

#### 5. Установите правильную последовательность выполнения изделия в технике аппликации:

- Вырезать детали
- Составить композицию
- Наклеить на фон
- Разметить детали по шаблону

4, 1, 2, 3.

**6. Тебе поручили сделать удобную карманную записную книжку для дорожных заметок и зарисовок.**

***А) Из какого материала лучше всего сделать обложку карманной записной книжки? Отметь +.***

1 Из бумаги для аппликаций;

2 из фанеры

**3 из картона**

4 из клеенки.

***Б) Из какого материала лучше всего сделать листы карманной записной книжки? Отметь +.***

1 Из картона

**2 из листов тетради**

3 из бумаги для принтера

4 из гофрированной бумаги

**7. Ты решил(а) приготовить подарок другу (подруге) на день рождения мягкую игрушку.**

Мама приготовила следующие материалы: кружева, тесьму, блестки, вату, цветную бумагу, нитки, картон, пластик, семена растений, клей, краски, пластилин, ткань.

***Запиши наиболее подходящие материалы, которые можно использовать при его изготовлении: стиральная машина, цветные мелки, микрофон, шариковые ручки.***

**8. Рядом с твоим домом установили три бака для отдельного сбора бытового мусора.**



*Какие предметы ты положишь в бак «бумага»? Отметь +.*

- 1) картонную коробку
- 2) старые открытки
- 3) просроченные продукты
- 4) ненужные газеты
- 5) использованные батарейки

**9.Соедини линиями части персонального компьютера с их назначением:**

Монитор    Управление

Клавиатура                      Мозг

Мышь    Экран

Системный блок                Набор текста

**10.Приведи несколько примеров изобретений человека XX века.**

Лампочка, пылесос, градусник.

## 2. вариант

**1. Выберите и подчеркните из предложенного списка инструменты.**

Канцелярский нож, клей, ножницы, игла, ткань, нитки, линейка, бумага.

**2. Подчеркни правильные утверждения. Безопасность работы с иглой требует:**

- а) хранить иглу в игольнице
- б) брать иглу в рот**
- г) передавать иглу только в игольнице
- д) втыкать иглу в одежду
- ж) пользоваться напёрстком во время работы
- з) отвлекаться во время работы с иглой
- к) оставлять иглу на рабочем столе без нитки

**3. Перед тобой правила безопасной работы с одним из часто используемых в работе веществом.**

Это опасное химическое вещество. При работе с ним необходимо соблюдать осторожность. При попадании вещества на кожу или в глаза промойте их водой. При необходимости обратитесь к врачу. По окончании работы тщательно вымойте руки с мылом.

**Запиши название этого вещества. Клей.**

**4. Соедини стрелками название изделия с названием материала, из которого его можно изготовить.**

*Название изделия: Название материала:*

корпус автомобиля, пластмасса,  
фломастер, хлопок,  
майка-футболка металл.

**5. Установите правильную последовательность выполнения изделия в технике аппликации:**

- Наклеить на фон
- Составить композицию
- Разметить детали по шаблону
- Вырезать детали

**3, 4, 2, 1.**

**6. Тебе поручили сделать удобную карманную записную книжку для дорожных заметок и зарисовок.**

*А) Из какого материала лучше всего сделать обложку карманной записной книжки? Отметь +.*

- 1 Из бумаги для аппликаций;
- 2 из фанеры
- 3 из картона**
- 4 из клеенки.

*Б) Из какого материала лучше всего сделать листы карманной записной книжки? Отметь +.*

- 1 Из картона
- 2 из листов тетради**
- 3 из бумаги для принтера
- 4 из гофрированной бумаги

**7. Ты решил(а) приготовить подарок другу (подруге) на день рождения мягкую игрушку.**

Мама приготовила следующие материалы: кружева, тесьму, блестки, вату, цветную бумагу, нитки, картон, пластик, семена растений, иголку, клей, краски, пластилин, ткань.

*Запиши наиболее подходящие материалы, которые можно использовать при его изготовлении: ткань, иголка, нитки, вата.*

**8. Рядом с твоим домом установили три бака для раздельного сбора бытового мусора.**



*Какие предметы ты положишь в бак «бумага»? Отметь +.*

- 1) сломанные лыжи
- 2) порванный полиэтиленовый пакет
- 3) коробку из-под обуви**

- 4) исписанную тетрадь по математике
- 5) использованный картон для поделок

**9. Из чего состоит компьютер? Выбери и подчеркни:**

**Монитор**, розетка, **клавиатура**, наушники, **системный блок**, **мышь**, планшет.

**10. Приведи несколько примеров изобретений человека XX века.**

Лампочка, пылесос, градусник.



#### 4. Контрольная работа за 4 четверть по технологии. 4 класс

##### 1 вариант

1. Что соединила первая пассажирская железная дорога в России?

А – Москву и Санкт-Петербург

**Б – Санкт-Петербург и Царское Село**

В – Москву и Царское Село Г – Москву и Белгород

2. Какое полезное ископаемое не является поделочным камнем?

А – малахит **В – железная руда** Б – яшма Г – лазурит

3. В каком городе был собран первый в России грузовик?

А – Санкт-Петербург **В – Нижний Новгород** Б – Челябинск Г – Набережные Челны

4. Соедини стрелками название стороны медали с ее определением:

Аверс

лицевая сторона

Реверс

оборотная сторона

5. Определи порядок операций при изготовлении фаянсовых изделий:

\_\_\_ **смешивание белой глины, полевого шпата и кварца**

\_\_\_ декорирование

\_\_\_ покрытие глазурью

\_\_\_ обжиг

6. Как называется профессия человека, который производит раскрой деталей швейного изделия

**А- раскройщик** Б – утюжильщик

В- изготовление лекал Г – оператор швейного оборудования

7. К пиломатериалам относятся :

**А – брусья, доски, рейки, шпалы**

Б – деревья, бревна

8. В каком веке началось изготовление обуви

А – 16 веке Б – 19 веке

В – 18 Г- 20 веке

**9. Что не является бытовой техникой**

А-холодильник **Б – фен**

В – гладильная доска Г – микроволновая печь

**10. Определи порядок осуществления водоснабжения города.**

6 водонапорная башня 1 водоприёмник 3 очистные сооружения 2  
насосная станция 5 насосная станция 4 резервуары чистой воды.

**2 вариант**

**1. Где была построена первая грузовая дорога**

А – Нижнетагильский металлургический завод

**Б – в царском селе**

В – в Англии

**2. Малахит – это...**

А – камень желтого цвета **Б – камень зеленого цвета**

В – камень черного цвета Г – камень красного цвета

**3. В каком году был собран первый в России грузовик**

**А – в 1902** Б – в 1802

В – в 1922 Г – 1932

**4. Способ изготовления медалей путем заливки расплавленного металла**

**А - литье** Б – чеканка В – штамповка

**5. Найти изделие не из фаянса**

**А – диван** Б- раковина В - ваза

**6. Как называется профессия человека, который выполняет различные виды работ по пошиву изделий**

А- раскройщик **Б – утюжильщик**

В- изготовление лекал Г – оператор швейного оборудования

**7. Какой инструмент не используют при работе с древесиной?**

А – рубанок В – лобзик **Б – ножницы** Г-столярный нож

**8. Какое название носит Старооскольская кондитерская фабрика?**

**А – «Славянка»** В – «Красный Октябрь»

Б – «Рот Фронт» Г – «Белогорье»

**9. Какое правило является неверным при использовании электрического чайника?**

А – Устанавливайте чайник только на сухую поверхность.

**Б – Смело передвигайте включённый чайник.**

В – Перед включением чайника всегда закрывайте крышку.

Г – Берите и переносите чайник только за ручку.

**10. Определи порядок осуществления водоснабжения города.**

\_1\_ водоприёмник 2\_ насосная станция \_6\_ водонапорная башня \_3\_ очистные сооружения \_\_5\_ насосная станция \_4\_ резервуары чистой воды.

### **Критерии оценивания ( 1-10 заданий):**

Отметки за выполнение теста:

За каждый правильный ответ ученик получает 1 балл.

«5» - если ученик набрал 9-10 баллов.

«4» - если ученик набрал 7-8 баллов.

«3» - если ученик набрал 5-6 баллов.

«2» - если ученик набрал 0-4 баллов.

**ФОНД ОЦЕНОЧНЫХ СРЕДСТВ**

**по учебному предмету**

**«Физическая культура»**

**4 класс**

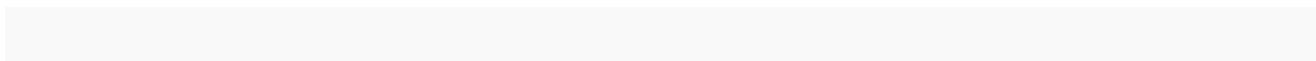

# НОРМАТИВНО-ТЕСТИРУЮЩАЯ ЧАСТЬ ВФСК ГТО

## I СТУПЕНЬ

(мальчики и девочки 6-8 лет) 1-2 класс

### Виды испытаний (тесты) и нормы

№ п/ п	Виды испытаний (тесты)	Мальчики			Девочки		
		Бронзов ый знак	Серебря ный знак	Золото й знак	Бронзовы й знак	Серебря ный знак	Золотой Знак
		Обязательные испытания (тесты)					
1.	Челночны й бег 3x10 м (сек)	10,4	10,1	9,2	10,9	10,7	9,7
	или бег на 30 м (сек)	6,9	6,7	5,9	7,2	7,0	6,2
2.	Смешанно е передвиже ние (1 км)	Без учета времени	Без учета времени	Без учета времени	Без учета времени	Без учета времени	Без учета времени
3.	Прыжок в длину с места толчком двумя ногами (см)	115	120	140	110	115	135
4.	Подтягива ние из виса на высокой переклади не (кол-во раз)	2	3	4	—	—	—

	или подтягивание из виса лежа на низкой перекладине (кол-во раз)	5	6	13	4	5	11
5	Сгибание и разгибание рук в упоре лежа на полу (кол-во раз)	7	9	17	4	5	11
6.	Наклон вперед из положения стоя с прямыми ногами на полу	Достать пол пальцами и	Достать пол пальцами и	Достать пол ладоням и	Достать пол пальцами и	Достать пол пальцами и	Достать пол ладонями
		Испытания (тесты) по выбору					
7.	Метание теннисного мяча в цель (кол-во попаданий)	2	3	4	2	3	4

## Рекомендации к недельному двигательному режиму (не менее 8 часов)

№ п/п	Виды двигательной деятельности	Временной объем в неделю, не менее (мин)
1.	Утренняя гимнастика	70
2.	Обязательные учебные занятия в образовательных организациях	135
3.	Виды двигательной деятельности в процессе учебного дня	120
4.	Организованные занятия в спортивных секциях и кружках по легкой атлетике, плаванию, лыжам, гимнастике, подвижным играм, в группах общей физической подготовки, участие в спортивных соревнованиях	90
5.	Самостоятельные занятия физической культурой (с участием родителей), в том числе подвижными играми и другими видами двигательной деятельности	90
В каникулярное время ежедневный двигательный режим должен составлять не менее 3 часов		



## II СТУПЕНЬ

(мальчики и девочки 9-10 лет) (3-4 класс)

### Виды испытаний (тесты) и нормы

№ п / п	Виды испытаний (тесты)	Мальчики			Девочки		
		Бронзов ый знак	Серебря ный знак	Золотой знак	Бронзов ый знак	Серебря ный знак	Золотой Знак
		Обязательные испытания (тесты)					
1.	Бег на 60 м (сек.)	12,0	11,6	10,5	12,9	12,3	11,0
2.	Бег на 1 км (мин., сек.)	7,10	6,10	4,50	6,50	6,30	6,00
3.	Прыжок в длину с разбега (см)	190	220	290	190	200	260
	или прыжок в длину с места толчком двумя ногами (см)	130	140	160	125	130	150
4.	Подтягива ние из виса на высокой переклади не	2	3	5	–	–	–

	(кол-во раз)						
	или подтягивание из виса лежа на низкой перекладине (кол-во раз)	–	–	–	7	9	15
5.	Сгибание и разгибание рук в упоре лежа на полу (кол-во раз)	9	12	16	5	7	12
6.	Наклон вперед из положения стоя с прямыми ногами на полу	Достать пол пальцами и	Достать пол пальцами и	Достать пол ладоням и	Достать пол пальцами и	Достать пол пальцами и	Достать пол ладонями
Испытания (тесты) по выбору							
7.	Метание мяча весом 150 г (м)	24	27	32	13	15	17







**ФОНД ОЦЕНОЧНЫХ СРЕДСТВ**

**по учебному предмету**

**«Физическая культура»**

**4 класс**

## Контрольная работа за 1 четверть по физкультуре 4 класс

Ф.И \_\_\_\_\_

класс \_\_\_\_\_

**1. Закаливающие процедуры следует начинать с обливания ...?**

- а) горячей водой.
- б) теплой водой.
- в) водой, имеющей температуру тела.
- г) прохладной водой.

**2. Каким требованиям должна отвечать спортивная обувь?**

- а) иметь вес до 300 г
- б) соответствовать цвету костюма
- в) иметь узкий длинный носок
- г) соответствовать виду спорта

**3. С какой периодичностью следует стирать спортивную одежду, прилегающую к телу?**

- а) каждый день
- б) после каждой тренировки
- в) один раз в месяц
- г) один раз в 10 дней

**4. В чем главное назначение спортивной одежды?**

- а) защищать тело человека от неблагоприятных воздействий внешней среды
- б) поражать одноклассников и учителей цветом, фасоном
- в) подчеркивать индивидуальные особенности телосложения спортсмена
- г) рекламировать товары массового потребления известных фирм

**5. Какова цель утренней гимнастики?**

- а) вовремя успеть на первый урок в школе
- б) совершенствовать силу воли
- в) выступить на Олимпийских играх
- г) ускорить полное пробуждение организма

**6. Физкультминутка это...?**

- а) способ преодоления утомления;
- б) возможность прервать урок;
- в) время для общения с одноклассниками;
- г) спортивный праздник.

**7. Что делать при ушибе?**

- а) намазать ушибленное место мазью;
- б) положить холодный компресс;
- в) перевязать ушибленное место бинтом;
- г) намазать ушибленное место йодом.

**8. Что такое режим дня?**

- а) выполнение поручений учителя;
- б) подготовка домашних заданий;
- в) распределении основных дел в течение всего дня;
- г) завтрак, обед и ужин каждый день в одно и тоже время.

**9. Сколько и какие команды даются для бега с низкого старта?**

- а) две команды – «Становись!» и «Марш!»;
- б) три команды – «На старт!», «Внимание!», «Марш!»;
- в) две команды – «На старт!» и «Марш!».
- г) две команды – «Внимание!», «Марш!».

**10. Что такое физическая культура?:**

- а) регулярные занятия физическими упражнениями, играми и спортом;
- б) прогулка на свежем воздухе;
- в) культура движений;
- г) выполнение упражнений.

**Ключ для проверки**

<b>Номер вопроса</b>	<b>ответ</b>
<b>1.</b>	<b>в</b>
<b>2.</b>	<b>г</b>
<b>3.</b>	<b>б</b>
<b>4.</b>	<b>а</b>
<b>5.</b>	<b>г</b>
<b>6.</b>	<b>а</b>
<b>7.</b>	<b>б</b>
<b>8.</b>	<b>в</b>
<b>9.</b>	<b>б</b>
<b>10.</b>	<b>а</b>



Контрольная работа  
по физической культуре за 2 четверть

Фамилия, имя \_\_\_\_\_

**1. Какой отдых НЕ способствует сохранению здоровья?**

- А. Прогулки
- Б. Компьютерные игры
- В. Спортивные игры

**2. Выбери физические качества человека:**

- А. Доброта, терпение, жадность
- Б. Сила, быстрота, выносливость, гибкость, ловкость
- В. Скромность, аккуратность, верность

**3. Почему надо чаще мыть руки?**

- А. Чтобы не заболеть
- Б. Чтобы сохранить кожу
- В. Чтобы руки были красивыми

**4. В какое время суток необходимо выполнять зарядку?**

- А. Вечером
- Б. Утром, после сна
- В. В конце учебного дня

**5. Чтобы осанка была правильной нужно:**

- А. Часами сидеть за компьютером
- Б. Развивать все мышцы тела
- В. Кататься на санках

**6. Что относится к правилам здорового образа жизни?**

- А. Покупка лекарств
- Б. Обильное питание
- В. Занятие спортом

**7. К гимнастическим предметам относятся:**

- А. Портфель, тетрадь, карандаш
- Б. Мяч, скакалка, обруч
- В. Кроссовки, коньки, лыжи

**8. Подвижные игры помогут тебе стать:**

- А. Умным
- Б. Общительным

В. Ловким, быстрым, выносливым

**9. К спортивным играм с мячом относятся:**

А. Хоккей, шашки

Б. Футбол, волейбол, баскетбол

В. Бадминтон, шахматы

**10. Какое физическое качество развивает упражнение «наклон вперёд стоя»:**

А. выносливость

Б. гибкость

В. ловкость

<b>1</b>	<b>2</b>	<b>3</b>	<b>4</b>	<b>5</b>	<b>6</b>	<b>7</b>	<b>8</b>	<b>9</b>	<b>10</b>
Б	Б	А	Б	Б	В	Б	В	Б	Б

**Контрольная работа за 3 четверть по физической культуре. 4 класс**

ФИО \_\_\_\_\_

**1. Что отражает пульс?**

- А. частоту сердечных сокращений;
- Б. частоту дыхания;
- В. объем легких.

**2. На каких местах тела можно прощупать и посчитать пульс? (несколько вариантов).**

- А. на лбу;
- Б. на запястье;
- В. в подмышечной впадине;
- Г. на шее.

**3. За сколько секунд обычно считают пульс? \_\_\_\_\_**

**4. Если после занятий ты ощущаешь небольшую усталость, значит, нагрузка на твой организм была ...**

- А. большая;
- Б. достаточная;
- В. маленькая.

**5. Что делать если во время занятия лицо побледнело, выступил обильный пот, появилось головокружение?**

- А. снизить нагрузку или прекратить занятие;
- Б. продолжить занятие;
- В. пойти попить.

**6. Основные показатели физического развития.**

- А. рост, вес и пульс;
- Б. рост, вес и окружность грудной клетки;
- В. длина стопы и рост.

**7. Самоконтроль это - ...**

---

---

---

**8. Соотнеси термин с определением (напротив определения поставь нужную букву).**

- 1-Субъективные показатели - ...
- 2-Внешние признаки - ...
- 3 - Объективные показатели - ...

А. это показатели, которые выражаются в цифровых обозначениях (рост, вес, окружность грудной клетки, пульс и т.д.).

Б. это показатели, которые позволяют оценить самочувствие, аппетит, сон, работоспособность и т.д.

В. к этой группе показателей относятся окрас кожи лица и туловища, потливость, дыхание, движение внимание и т.д.

**9. Что позволяет контролировать дневник самоконтроля?**

А. уровень физического развития (рост и вес);

Б. уровень развития двигательных качеств (устанавливаются по тестам);

В. состояние здоровья (давление, пульс, количество дней, пропущенных по болезни);

Г. все вышеперечисленное.

**10. Перечисли физические качества?**

1 - \_\_\_\_\_

2 - \_\_\_\_\_

3 - \_\_\_\_\_

4 - \_\_\_\_\_

5 - \_\_\_\_\_

**Система оценивания**

Каждое из заданий 1, 4, 5, 6, 9 считается выполненным верно, если правильно выбран один вариант ответа из предложенных, и оценивается в 1 балл.

Задание 2 считается правильным и оценивается в 1 балл, если учащийся отметил все правильные ответы.

В заданиях 8 необходимо соотнести термин с описанием определения. Если учащийся отметил 1 термин правильно, получает 1 балл, два термина – 2 балла, и полностью правильный ответ дает учащемуся 3 балла.

В 11 задании учащемуся необходимо напротив картинки написать правильный ответ. За каждый правильный ответ напротив каждой картинки дает учащемуся по 1 баллу, максимальный балл в данном задании 4 балла.

Задания 10, 12 предполагают перечисления. Полный ответ оценивается в 2 балла, перечисление от 50% до 99% - в 1 балл, менее 50% - 0 баллов.

Полный правильный ответ на задания 3, 7 оценивается в 2 балла, с небольшими ошибками – в 1 балл, неправильный ответ – 0 баллов.

На выполнение теста в 4 классах отводится 40 минут.

Определение итоговой оценки за тестовую работу осуществляется на основе «принципа сложения». Максимальный балл выполнения работы – 21.

<b>% выполнения от максимального балла</b>	<b>Количество баллов</b>	<b>Цифровая отметка</b>
85 - 100	18 – 21	5
65 – 84	14 – 17	4
50 – 64	13 – 10	3
0 – 49	0 – 11	2

### **Инструкция для учителя**

Цель работы: определение уровня (степени) сформированности планируемых результатов по предмету «Физическая культура» тема «Самоконтроль при занятиях физической культурой» у учащихся 4 класса.

Задания считаются выполненными при отсутствии ошибок. Время проведения работы 40 минут.

Этапы проведения работы:

- 1) вводный инструктаж для детей об особенностях данной работы – 5 минут;
- 2) заполнение КИМа (перед началом выполнения работы, на доске, должен быть оформлен образец, работы выполняется на КИМах) – 5 минуты;
- 3) выполнение работы: прочтение заданий про себя (приступать к чтению заданий учащиеся начинают одновременно, по сигналу учителя), выполнение заданий – 30 минут.

### **Инструкция для учащихся**

Уважаемые учащиеся! Советуем выполнять задания в том порядке, в котором они даны. Для экономии времени пропускайте задание, которое не удаётся выполнить сразу, и переходите к следующему. Если после выполнения всей работы у Вас

останется время, Вы сможете вернуться к пропущенным заданиям. Постарайтесь выполнить как можно больше заданий.

Задания 1, 2, 4, 5, 6, 9 выполненные верно, оцениваются в 1 балл. Задания 10 и 12 предполагают перечисления. Полный ответ оценивается в 2 балла, неполный ответ - в 1 балл, неправильный ответ - 0 баллов. Полный правильный ответ на задания 3 и 7 оценивается в 2 балла, с небольшими ошибками – в 1 балл, неправильный ответ – 0 баллов. В заданиях 8 учащимся необходимо сопоставить термин с описанием и каждое совпадение дает 1 балл, максимальный балл в задании 8. Задание 11 дает 4 балла максимально, за каждый правильный ответ напротив картинки дает 1 балл.

При выполнении работы не разрешается пользоваться учебником, рабочими тетрадями, словарями, иными справочными материалами.

Желаем успеха!

### **ПРАВИЛЬНЫЕ ОТВЕТЫ**

1. А
2. Б, Г
3. 6 секунд или 10 секунд
4. Б
5. А
6. Б
7. Самоконтроль – регулярные наблюдения за состоянием своего здоровья, физическим развитием, физической подготовкой и их изменения под влиянием регулярных занятий физическими упражнениями.
8. 1 – Б, 2 – В, 3 – А
9. Г
10. Сила, ловкость (равновесие), быстрота, гибкость и выносливость.

## Итоговая контрольная работа по физкультуре 4 класс

ФИО \_\_\_\_\_

1 вариант

**1. Назовите количество человек в баскетбольной команде (находящиеся на площадке)**

- а) 10
- б) 5
- в) 12

**2. На занятиях по баскетболу нужно играть:**

- а) футбольным мячом;
- б) волейбольным мячом;
- в) баскетбольным мячом;

**3. На занятиях по гимнастике следует:**

- а) заниматься в школьной форме;
- б) заниматься без учителя;
- в) заниматься в спортивной форме с учителем;

**4. Акробатика-это:**

- а) строевые упражнения;
- б) упражнения на брусьях;
- в) кувырки

**5. Что относится к гимнастике?**

- а) ворота;
- б) перекладина;
- в) шиповки;

**6. Талисманом Олимпиады -80 в Москве был:**

- а) тигренок Ходори
- б) медвежонок Миша
- в) котенок Коби

**7. Где проходили Зимние Олимпийские игры 2014 года?**

- а) в Москве;
- б) в Санкт-Петербурге;
- в) в Сочи;

**8. Бег на длинные дистанции-это:**

- а) 400 и 800 метров;
- б) 1000, 1500, 2000 метров;
- в) 100 и 200 метров;

**9. Выберите родину футбола:**

- а) Франция
- б) Англия
- в) Италия

**10. Главная опора человека при движении:**

- а) мышцы;
- б) внутренние органы;
- в) скелет

**Ключ к ответам:**

**1 вариант      2 вариант**

- 1.б
- 2.в
- 3.в
- 4.в
- 5.б
- 6.б
- 7.в
- 8.б
- 9.б
- 10.в

**Промежуточная контрольная работа 4 класс**

**2 вариант**

**1. Назовите количество человек в волейбольной команде (находящиеся на площадке)**

- а) 10
- б) 6
- в) 12

**2. На занятиях по баскетболу нужно играть:**

- а) футбольным мячом;
- б) волейбольным мячом;
- в) баскетбольным мячом;

**3. На занятиях по лыжной подготовке следует:**

- а) заниматься в короткой спортивной форме;
- б) заниматься без учителя;
- в) заниматься в теплой спортивной форме с учителем;

**4. Акробатика-это:**

- а) строевые упражнения;
- б) упражнения на бревне;
- в) кувырки, «мост».

**5. Что относится к подвижным играм?**

- а) хоккей;
- б) футбол;
- в) салки;

**6. Год зарождения Олимпийских игр**

- а) 776 год до н.э.;
- б) 776 год н.э.;
- в) 1776 год до н.э.

**7. Где проходили Летние Олимпийские игры 1980 года?**

- а) в Москве;
- б) в Санкт-Петербурге;
- в) в Сочи;

**8. Бег на короткие дистанции-это:**

- а) 400 и 800 метров;
- б) 1000, 1500, 2000 метров;
- в) 30, 60, 100 метров;

**9. Выберите родину баскетбола:**



- а) США
- б) Англия
- в) Италия

**10. Олимпийский девиз- звучит**

- а) «Быстрее, выше, сильнее»;
- б) « Выше, быстрее, сильнее»;
- в) «Быстрее, точнее, сильнее»;

**Ключ к ответам:**

**1 вариант 1.Б, 2.В, 3.В, 4.В, 5.Б, 6.Б, 7.В, 8.Б, 9.Б, 10.В.**

**2 вариант 1.Б, 2.В, 3.В, 4.В,5.В, 6.А, 7.А,8.В, 9.А, 10.А.**